

memorex™

Wi-Fi Blu-ray Player

Let Me Entertain You

User Guide

Guía del usuario

Guide d'utilisateur

Guia de operador



memorex.com
MVBD2535GPH

CONTENTS

Contents	1	• Disc Menu Button.....	22
Important Safety Instructions.....	2	• Pop-Up Menu Button	22
Precautions.....	4	• Title/Chapter Search	22
Power Source	4	• Time Search.....	22
Features	5	• Repeat Playback.....	23
Location of Controls	6	• A-B Repeat Playback.....	23
• Front.....	6	• Angle	23
• Rear	6	• Subtitle	24
• Remote.....	7	• Audio	24
Remote Control	8	CD Operation	25
• Battery Installation	8	• Playback of a CD	25
• Effective Distance of the Remote Control Transmitter	8	• Selecting Tracks Using the Number Buttons...	26
Connection	9	• Selecting Tracks Using the Skip Buttons.....	26
• Connecting the Player to a TV Using the HDMI Output Jack.....	9	• Forward/Reverse Search	26
• Connecting the Player to a TV Using the Y/PB/PR Jacks.....	10	• Track Search.....	26
• Progressive (Y, PB, PR) Video Output	10	• Repeat Playback.....	27
• Connecting the Player to a TV Using the Audio/Video Output Jacks.....	11	• A-B Repeat Playback.....	27
• Connecting the Player to a TV and Receiver Using the HDMI Output Jack	12	• Random.....	27
• Connecting the Player to a Home Theater System (via Coaxial or Optical Jack).....	13	Data CD/USB Operation	28
• Connecting the Player to a Network.....	14	• Playback of a Data Disc/USB	28
BD-Live.....	15	• Audio Files (MP3/WMA).....	29
About Discs	16	• Video Files (WMV).....	30
Basic Operation.....	18	• Photos (JPG/PNG).....	31
• TV RES Button.....	18	Setup Menu	32
• Color Buttons	18	• Navigating the Menus	32
• Network Indicator	18	• Display Setup Menu.....	32
• Home/Setup Button.....	19	• Audio Setup Menu	34
• Display	19	• Language Setup Menu.....	35
BD/DVD Operation	20	• Parental Setup Menu	36
• Playback of a Blu-ray Disc or Standard DVD ..	20	• System Setup Menu.....	38
• Skip Buttons.....	21	• Network Setup Menu	39
• Search Buttons	21	• Information Setup Menu.....	39
• Pause	21	• Quick Setup Menu	39
• Slow Motion	21	• BD-Live Setup Menu.....	40
• Step.....	21	Using the Applications.....	43
		Updating the Firmware.....	44
		Troubleshooting Guide	45
		Care and Maintenance	47
		Specifications	48

IMPORTANT SAFETY INSTRUCTIONS



CAUTION

**RISK OF ELECTRIC SHOCK
DO NOT OPEN**



The lightning flash with arrowhead symbol within an equilateral triangle is intended to alert the user to the presence of uninsulated dangerous voltage within the product's enclosure that may be of sufficient magnitude to constitute a risk of electric shock to persons.



The exclamation point within an equilateral triangle is intended to alert the user to the presence of important operating and maintenance (servicing) instructions in the literature accompanying the appliance.

CAUTION: TO REDUCE THE RISK OF ELECTRIC SHOCK, DO NOT REMOVE THE COVER (OR BACK). NO USER-SERVICEABLE PARTS ARE INSIDE. REFER SERVICING TO QUALIFIED SERVICE PERSONNEL.
This Caution Marking is located at the rear enclosure of the unit.



The symbol for class II
(Double Insulation)

CAUTION:

THIS DIGITAL VIDEO DISC PLAYER EMPLOYS A LASER SYSTEM.

TO ENSURE PROPER USE OF THIS PRODUCT, PLEASE READ THIS OWNER'S MANUAL CAREFULLY AND RETAIN FOR FUTURE REFERENCE. SHOULD THE UNIT REQUIRE MAINTENANCE, CONTACT AN AUTHORIZED SERVICE LOCATION-SEE SERVICE PROCEDURE.

USE OF CONTROLS, ADJUSTMENTS OR THE PERFORMANCE OF PROCEDURES OTHER THAN THOSE SPECIFIED HEREIN MAY RESULT IN HAZARDOUS RADIATION EXPOSURE.

TO PREVENT DIRECT EXPOSURE TO LASER BEAM, DO NOT TRY TO OPEN THE ENCLOSURE. VISIBLE LASER RADIATION MAY BE PRESENT WHEN THE ENCLOSURE IS OPENED. DO NOT STARE INTO BEAM.

WARNING:

TO REDUCE THE RISK OF FIRE OR ELECTRIC SHOCK, DO NOT EXPOSE THIS PRODUCT TO RAIN OR MOISTURE.

WARNING:

TO REDUCE THE RISK OF FIRE OR ELECTRIC SHOCK, AND ANNOYING INTERFERENCE, USE THE RECOMMENDED ACCESSORIES ONLY.

SURGE PROTECTORS:

It is recommended to use a surge protector for AC connection. Lightning and power surges ARE NOT covered under warranty for this product.

LASER WARNING:

This unit employs a laser. Only qualified service personnel should attempt to service this device due to possible eye injury.

FCC NOTICE:

This equipment has been tested and found to comply with the limits for a Class B digital device, pursuant to part 15 of the FCC Rules. These limits are designed to provide reasonable protection against harmful interference in a residential installation. This equipment generates, uses and can radiate radio frequency energy and, if not installed and used in accordance with the instructions, may cause harmful interference to radio communications.

However, there is no guarantee that interference will not occur in a particular installation. If this equipment does cause harmful interference to radio or television reception, which can be determined by turning the equipment off and on, the user is encouraged to try to correct the interference by one or more of the following measures:

- Reorient or relocate the receiving antenna.
- Increase the separation between the equipment and receiver.
- Connect the equipment into an outlet on a circuit different from that to which the receiver is connected.
- Consult the dealer or an experienced radio/TV technician for help.

FCC CAUTION:

To assure continued compliance, follow the attached installation instructions and use only shielded cables when connecting to other devices. Also, any changes or modifications not expressly approved by the party responsible for compliance could void the user's authority to operate the equipment.

This Class B digital apparatus complies with Canadian ICES-003.
Cet appareil numérique de la classe B est conforme à la norme NMB-

ATTENTION:

POUR ÉVITER LES CHOCS ÉLECTRIQUES, INTRODUIRE LA LAME LA PLUS LARGE DE LA FICHE DANS LA BORNE CORRESPONDANTE DE LA PRISE ET POUSSER JUSQU'AU FOND.

Manufactured under license from Dolby Laboratories.

Dolby and the double-D symbol are registered trademarks of Dolby Laboratories.

Manufactured under license under U.S. Patent #'s: 5,451,942; 5,956,674; 5,974,380; 5,978,762; 6,487,535 & other U.S. and worldwide patents issued and pending. DTS and the Symbol are registered trademarks, and DTS-HD, DTS-HD Advanced Digital Out, and the DTS logos are trademarks of DTS, Inc. Product includes software. © DTS, Inc. All Rights Reserved.

This product incorporates copyright protection technology that is protected by U.S. patents and other intellectual property rights. Use of this copyright protection technology must be authorized by Rovi Corporation, and is intended for home and other limited viewing uses only unless otherwise authorized by Rovi Corporation. Reverse engineering and disassembly are prohibited.

IMPORTANT SAFETY INSTRUCTIONS (CONTINUED)

Read these operating instructions carefully before using the unit. Follow all the safety instructions listed below. Keep these operating instructions handy for future reference.

1. Read these Instructions.
2. Keep these Instructions.
3. Heed all Warnings.
4. Follow all instructions.
5. Do not use this apparatus near water.
6. Clean only with a dry cloth.
7. Do not block any of the ventilation openings. Install in accordance with the manufacturer's instructions.
8. Do not install near any heat sources such as radiators, heat registers, stoves, or other apparatus (including amplifiers) that produce heat.
9. Do not defeat the safety purpose of the polarized or grounding-type plug. A polarized plug has two blades with one wider than the other. A grounding-type plug has two blades and a third grounding prong. The wide blade or the third prong are provided for your safety. When the provided plug does not fit into your outlet, consult an electrician for replacement of the obsolete outlet.
10. Protect the power cord from being walked on or pinched particularly at plugs, convenience receptacles, and the point where they exit from the apparatus.
11. Only use attachments/accessories specified by the manufacturer.
12. Use only with a cart, stand, tripod, bracket, or table specified by the manufacturer, or sold with the apparatus. When a cart is used, use caution when moving the cart/apparatus combination to avoid injury from tip-over.
13. Unplug this apparatus during lightning storms or when unused for long periods of time.
14. Refer all servicing to qualified service personnel. Servicing is required when the apparatus has been damaged in any way, such as power-supply cord or plug is damaged, liquid has been spilled or objects have fallen into the apparatus, the apparatus has been exposed to rain or moisture, does not operate normally, or has been dropped.
15. Do not expose this product to dripping or splashing. Do not place objects filled with liquids, such as vases, on this product.
16. Main plug is used as disconnect device and it should remain readily operable during intended use. In order to disconnect the apparatus from the mains completely, the mains plug should be disconnected from the mains socket outlet completely.
17. CAUTION: To reduce the risk of fire or explosion, do not expose batteries to excessive heat such as sunshine, fire or other heat sources.

PORTABLE CART WARNING
(symbol provided by RETAC)



PRECAUTIONS

NOTES ON HANDLING:

- When shipping the player, always use the original shipping carton and packing materials. For maximum protection, repack the unit as it was originally packed at the factory.
- Do not use volatile liquids, such as insect spray, near the player. Do not leave rubber or plastic products in contact with the player for a long time. They will leave marks on the finish.
- The top and rear panels of the player may become warm after a long period of use. This is normal and not a malfunction.
- When the player is not in use, be sure to remove the disc and turn off the power.
- If you do not use the player for a long period, the unit may not function properly in the future. Turn on and use the player occasionally.

LOCATING THE PLAYER:

When you place this player near a TV, radio or VCR, the playback picture may become poor and the sound may be distorted. In this case, move the player away from the TV, radio or VCR.

NOTES ON CLEANING:

Use a soft, dry cloth for cleaning.

- For stubborn dirt, soak the cloth in a weak detergent solution, wring well and wipe. Use a dry cloth to wipe it dry. Do not use any type of solvent, such as thinner or benzene, as it may damage the surface of the player.
- If you use a chemical-saturated cloth to clean the unit, follow that product's instructions.

Warning: Cleaning and adjustment of lenses and/or other components of playback mechanism should be performed by a qualified service technician.

TO OBTAIN A CLEAR PICTURE:

The player is a high technology, precision device. If the optical pick-up lens and disc drive parts are dirty or worn down, the picture quality becomes poor. To obtain a clear picture, we recommend regular inspection and maintenance (cleaning or parts replacement) every 1,000 hours of use depending on the operating environment. For details, contact your nearest dealer.

NOTES ON MOISTURE CONDENSATION:

Moisture condensation damages the player. Please read the following carefully.

- Moisture condensation occurs, for example, when you pour a cold drink into a glass on a warm day. Drops of water form on the outside of the glass. In the same way, moisture may condense on the optical pick-up lens inside this unit, one of the most crucial internal parts of the player.

Moisture condensation occurs during the following cases:

- When you bring the player directly from a cold place to a warm place.
- When you use the player in a room where you just turned on the heater, or a place where the cold wind from the air conditioner directly hits the unit.
- In summer, when you use the player in a hot and humid place just after you moved the unit from an air conditioned room.
- When you use the player in a humid place.

Do not use the player when moisture condensation may occur.

- If you use the player in such a situation, it may damage discs and internal parts. Remove the disc, connect the power cord of the player to the wall outlet, turn on the player and leave it "ON" for two or three hours. After two or three hours, the player will have warmed up and evaporated any moisture. Keep the player connected to the wall outlet and moisture condensation will seldom occur.

POWER SOURCE

Insert the AC plug (with the 2 blades) into a conveniently located AC outlet having 120V, 60Hz.

NOTE: The AC plug supplied with the unit is polarized to help minimize the possibility of electric shock. If the AC plug does not fit into a nonpolarized AC outlet, do not file or cut the wide blade. It is the user's responsibility to have an electrician replace the obsolete outlet.

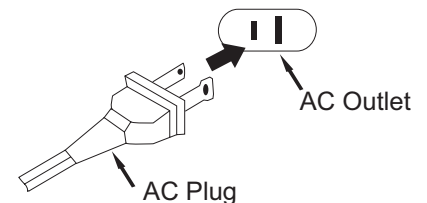

FEATURES

This unit has many features, some are outlined below. Please read the owner's manual to take full advantage of all the features this unit has to offer.

- **Introduction**
Blu-ray Discs can store 25 GB (single layer) or 50 GB (dual layer) on a single-sided disc – about 5 to 10 times the capacity of DVD. As a result, Blu-ray Discs support the highest quality HD video available in the industry (up to 1920 x 1080 at 40 Mbit/sec). Large capacity means no compromise on video quality. Furthermore, a Blu-ray Disc has the same familiar size and look as DVD, allowing for compatibility with existing discs.
- **Compatibility**
Users can play home-recorded discs (except BDAV discs) on this Blu-ray Disc Player; there are no playback compatibility issues as with rewritable DVD formats. The Video Distribution format was widely expanded to offer content producers a full range of additional features unavailable in the home recording format.
- **Video Highlights**
The BD-ROM format for movie distribution supports three highly advanced video codecs, including AVC, VC-1 and MPEG-2. All consumer video resolutions are available: 480i/576i; 480p/576p; 720p; 1080i; 1080p and 1080p (24p&60p).
- **Audio Highlights**
The BD-ROM format for movie distribution supports various advanced audio codecs so an author can choose the most suitable for a particular application. The high capacity and data rate of Blu-ray Discs allows for extreme high quality audio in up to 8 channels to accompany High Definition video. Final audio specifications include DTS (DTS 5.1, DTS-HD 7.1), Dolby Digital and LPCM (up to 96/24).
- **High-Definition Playback**
To view high-definition contents in BD discs, an HDTV (High Definition Television) is required. Some discs may require using the player's HDMI OUT to view high-definition content. The ability to view high-definition content on BD discs may be limited depending on the resolution of your TV.
The BD-ROM format supports Java for interactive functions. "BD-J" offers content providers almost unlimited functionality when creating interactive BD-ROM titles. Java and all Java-based trademarks and logos are trademarks or registered trademarks of Sun Microsystems, Inc. in the U.S. and other countries.
- **HDMV Mode**
"HDMV" mode was designed to offer exciting new features, while keeping the authoring process as simple as possible. It streamlines the production of Blu-ray Discs as well as DVD-Video titles, as the production process incorporates many identical phases. It offers improved navigational and menu features, improved graphics and animation, improved subtitling support and new features like browseable slideshows.
Two individual, full HD resolution (1920x1080) graphics planes are available, on top of the HD video plane. One plane is assigned to video-related, frame accurate graphics (like subtitles), and the other plane is assigned to interactive graphical elements, such as buttons or menus. For both planes, various wipes, fades and scroll effects are available, for example to present a menu.
- **BD-Live**
Some BD-ROM discs labelled "BD-Live" contain interactive information, trivia games, etc. The player must be connected to the internet as described later in this manual.
- **"BD-J" Mode**
"BD-J" mode was designed to offer the content provider almost unlimited functionality when creating interactive titles. It is based on Java 2 Micro Edition, so programmers will quickly be familiar with the programming environment for BD-J. Every Blu-ray Disc player will be equipped with a Java interpreter, so that it is capable of running discs authored in BD-J mode.

LOCATION OF CONTROLS

FRONT

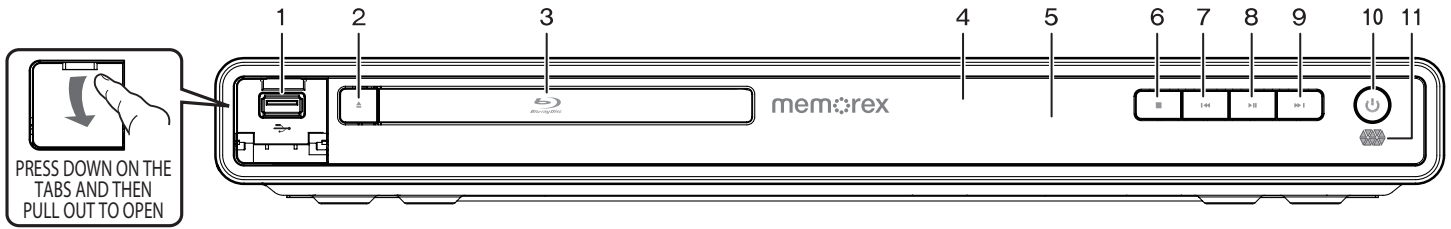

- | | |
|----------------------------------|----------------------------|
| 1. USB Jack (Inside Compartment) | 7. Skip (⏮) Button |
| 2. Open/Close Button | 8. Play/Pause (▶) Button |
| 3. Disc Compartment | 9. Skip (⏭) Button |
| 4. Display | 10. Power Button/Indicator |
| 5. Remote Sensor | 11. Network Indicator |
| 6. Stop (■) Button | |

REAR

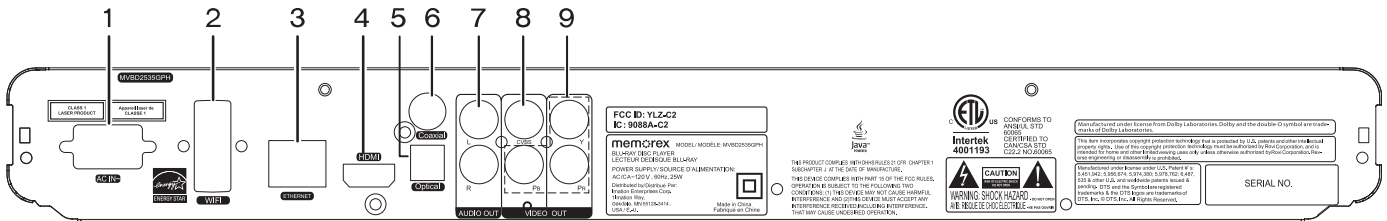

- | | |
|------------------------|---|
| 1. AC Power Cord Jack | 6. Coaxial Output Jack |
| 2. Wi-Fi | 7. Stereo Audio Left/Right Output Jacks |
| 3. Ethernet Jack | 8. CVBS (Composite Video) Output Jack |
| 4. HDMI Jack | 9. Component Video (Y, Pb, Pr) Output Jacks |
| 5. Optical Output Jack | |

LOCATION OF CONTROLS (CONTINUED)

REMOTE

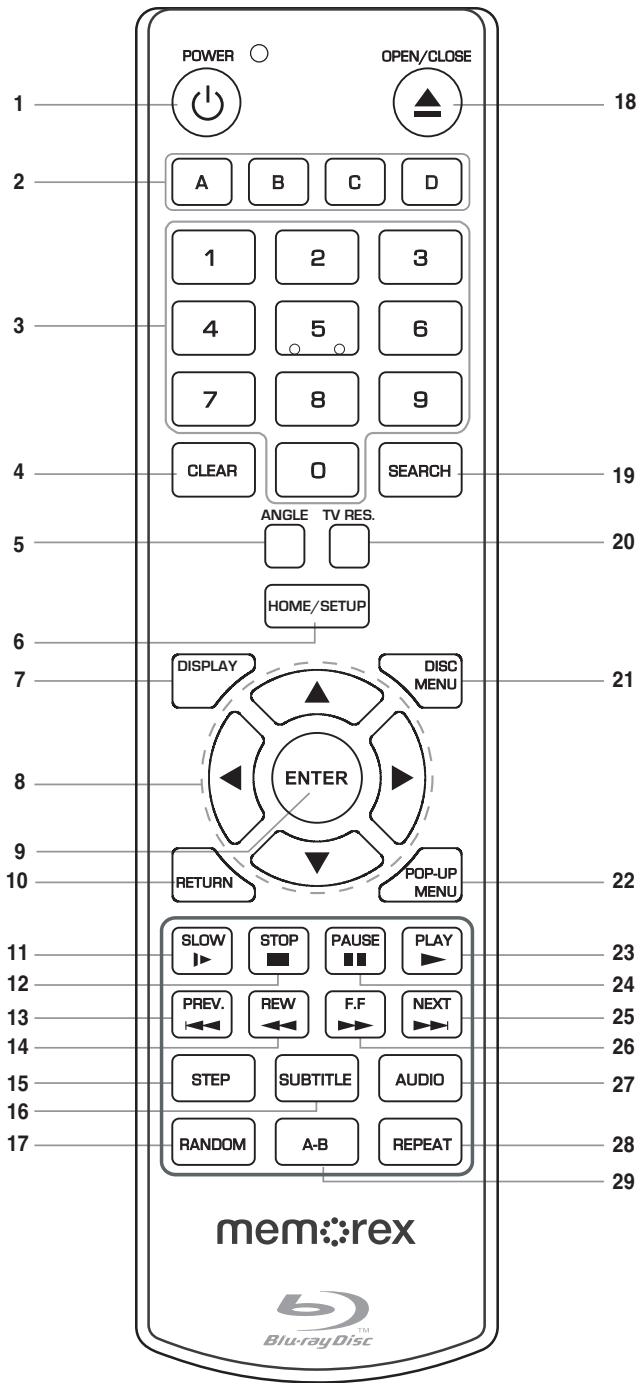

1. POWER Button
2. Color Buttons (Red, Green, Yellow, Blue)
3. Number (0–9) Buttons
4. CLEAR Button
5. ANGLE Button
6. HOME/SETUP Button
7. DISPLAY Button
8. Navigation (◀, ▶, ▼, ▲) Buttons
9. ENTER Button
10. RETURN Button
11. SLOW Button
12. STOP ■ Button
13. PREV (Skip) ◀◀ Button
14. REW (Search/Reverse) ◀◀ Button
15. STEP Button
16. SUBTITLE Button
17. RANDOM Button
18. OPEN/CLOSE Button
19. SEARCH Button
20. TV RES (Resolution) Button
21. DISC MENU Button
22. POP-UP MENU Button
23. PLAY ▶ Button
24. PAUSE || Button
25. NEXT (Skip) ▶▶ Button
26. FF (Search/Forward) ▶▶ Button
27. AUDIO Button
28. REPEAT Button
29. Repeat A-B Button

REMOTE CONTROL PART NO. 0118020235*
 BATTERY COVER PART NO. 0118020235BR*
 AV RCA CABLE PART NO. 0117030001*

*Consumer Replaceable Part (See page 46 to order.)

REMOTE CONTROL

BATTERY INSTALLATION

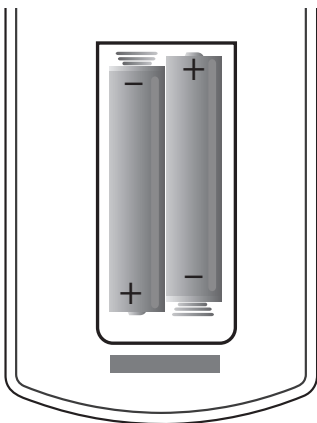

1. Remove the Battery Compartment cover by pushing in on the tab and then lifting the cover off.
2. Install two (2) "AAA" batteries, paying attention to the polarity diagram in the battery compartment.
3. Replace the Battery Compartment cover.

BATTERY PRECAUTIONS

Follow these precautions when using batteries in this device:

1. Caution – Danger of explosion if battery is incorrectly replaced. Replace only with the same or equivalent type.
2. Use only the size and type of batteries specified.
3. Be sure to follow the correct polarity when installing the batteries as indicated in the Battery Compartment. A reversed battery may cause damage to the device.
4. Do not mix different types of batteries together (e.g. Alkaline, Rechargeable and Carbon-zinc) or old batteries with fresh ones.
5. If the device is not to be used for a long period of time, remove the batteries to prevent damage or injury from possible battery leakage.
6. Do not try to recharge a battery not intended to be recharged; it can overheat and rupture. (Follow battery manufacturer's directions.)
7. Remove batteries promptly if consumed.
8. Clean the battery contacts and also those of the device prior to battery installation.

EFFECTIVE DISTANCE OF THE REMOTE CONTROL TRANSMITTER

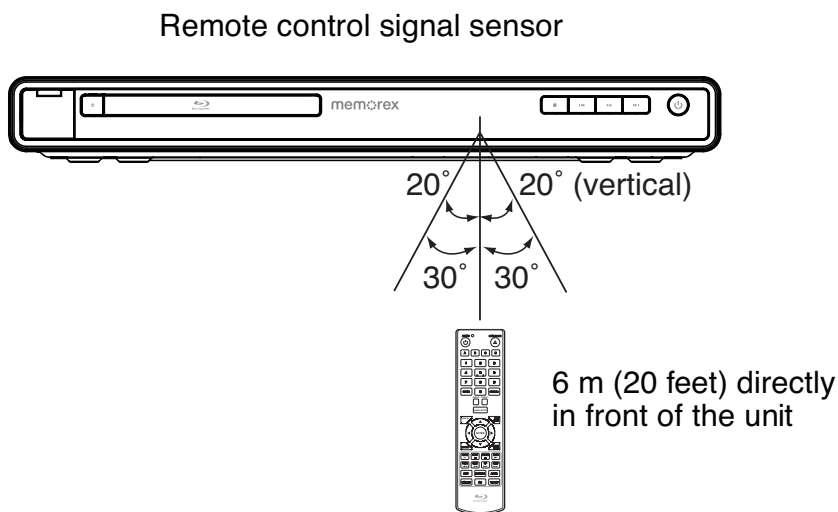

NOTES:

- When there is an obstacle between the Player and the transmitter, the transmitter may not operate.
- When direct sunlight, an incandescent lamp, fluorescent lamp or any other strong light shines on the REMOTE SENSOR of the Player, the remote operation may be unstable.

CONNECTION

CONNECTING THE PLAYER TO A TV USING THE HDMI OUTPUT JACK

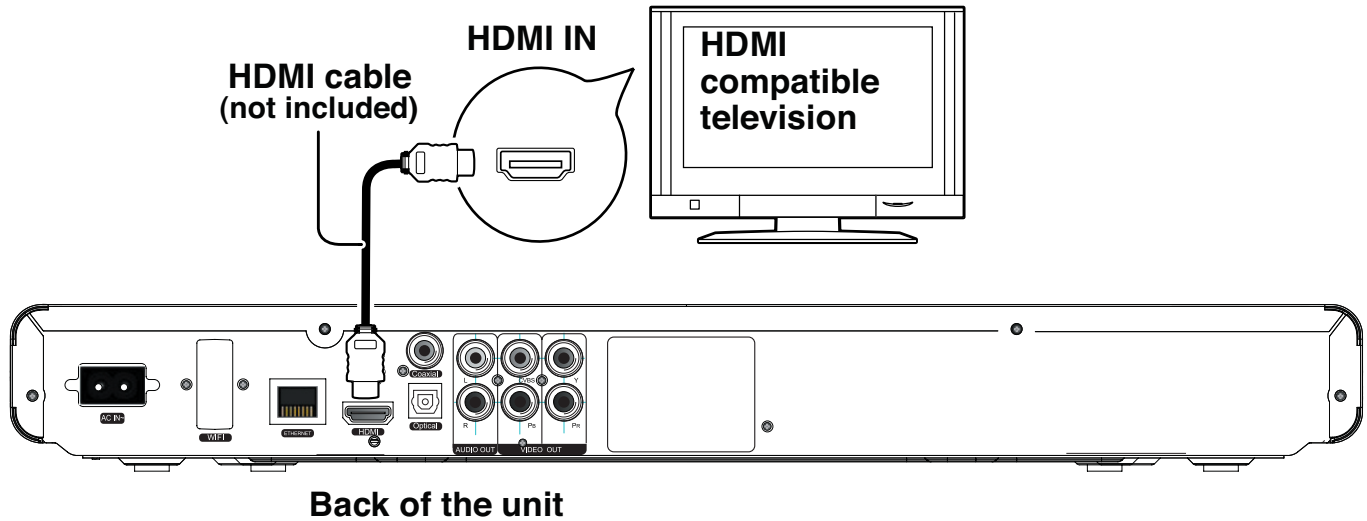

NOTES:

- If your TV has an HDMI input, connect the player with the HDMI cable for best results, otherwise use the Component or Video OUT jack on the player.
- Set the TV's TV/VIDEO button or switch to the VIDEO setting.
- When connecting the Player, refer to the owner's manual of the TV, as well as this manual.
- When connecting the Player to the TV, make sure the power is off and both units are unplugged before making any connections.
- Connect the player to your TV directly. If you connect the player through a VCR, the playback picture will be distorted because video discs are copy protected.
- After connecting to the HDMI jacks, set the Display and Audio options as shown on pages 32-34.
- After detecting that the HDMI jack has been connected, the unit will use the HDMI jack to output video signal automatically.
- If connecting to a Receiver and TV that have an HDMI jack, please see page 12.
- Depending on your TV, some HDMI resolutions may not work.
- NOTE: Streaming services require the use of an HDMI connection.

CONNECTION (CONTINUED)

CONNECTING THE PLAYER TO A TV USING THE Y/P_B/P_R JACKS

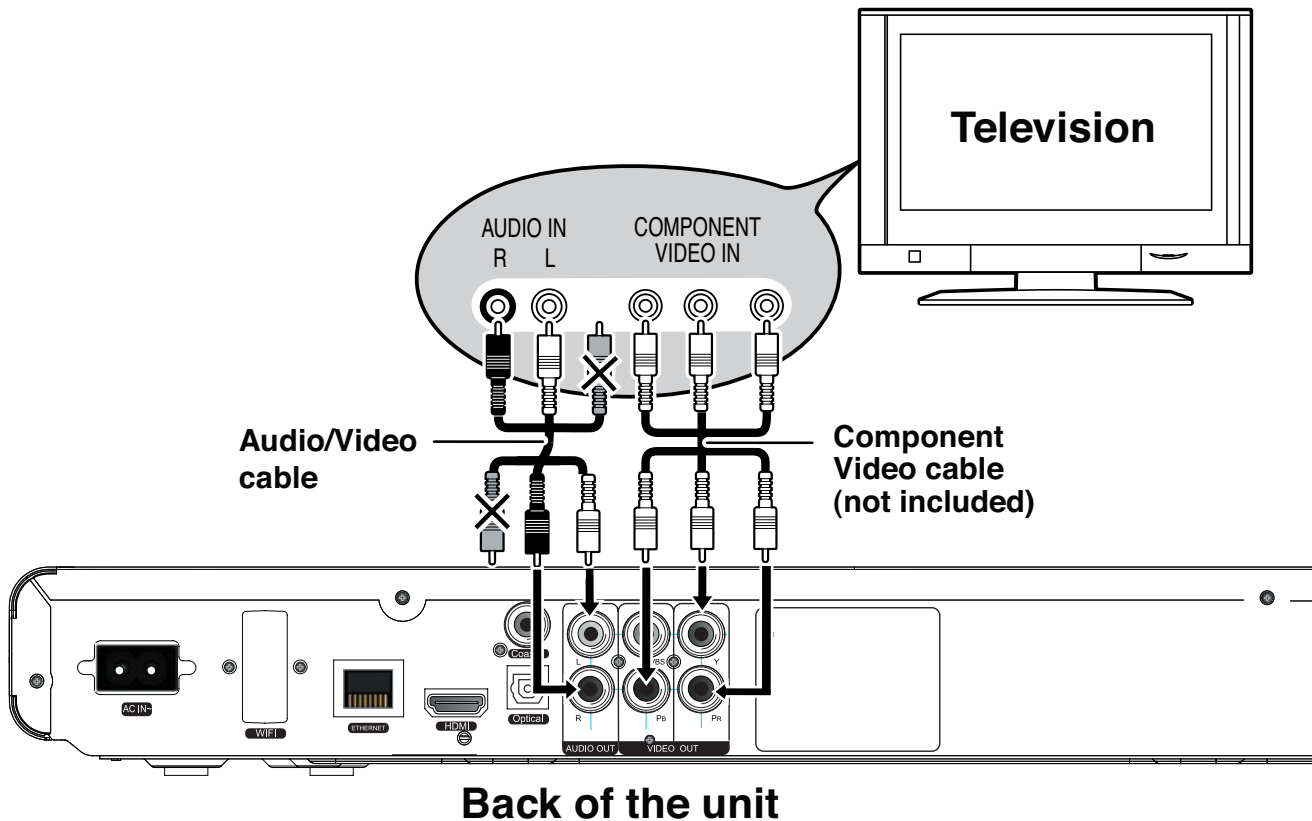

NOTES FOR CONNECTING TO A TV:

- If your TV has an HDMI input, connect the player with the HDMI cable for best results, otherwise use the Component or Video OUT jack on the player.
- The TV must have Y, PB and PR input jacks.
- Set the TV's TV/VIDEO button or switch to the VIDEO setting.
- When connecting the Player, refer to the owner's manual of the TV, as well as this manual.
- When connecting the Player to the TV, make sure the power is off and both units are unplugged before making any connections.
- Connect the player to your TV directly. If you connect the player through a VCR, the playback picture will be distorted because video discs are copy protected.
- If using a TV with a blue screen option, turn the option off for best results.
- After connecting to the Component jacks, set the Display Resolutions option as shown on page 32.

PROGRESSIVE (Y, P_B, P_R) VIDEO OUTPUT:

Use these jacks to connect to a TV with progressive video input jacks. Progressive scan is a video scanning system that displays all lines in a frame in one pass, as opposed to the traditional system, interlaced scan. This connection provides optimum quality. To ensure optimum picture quality, use three video-grade cables for connections. Note that it is essential to match the color-coded connectors with a compatible TV.

CONNECTION (CONTINUED)

CONNECTING THE PLAYER TO A TV USING THE AUDIO/VIDEO OUTPUT JACKS

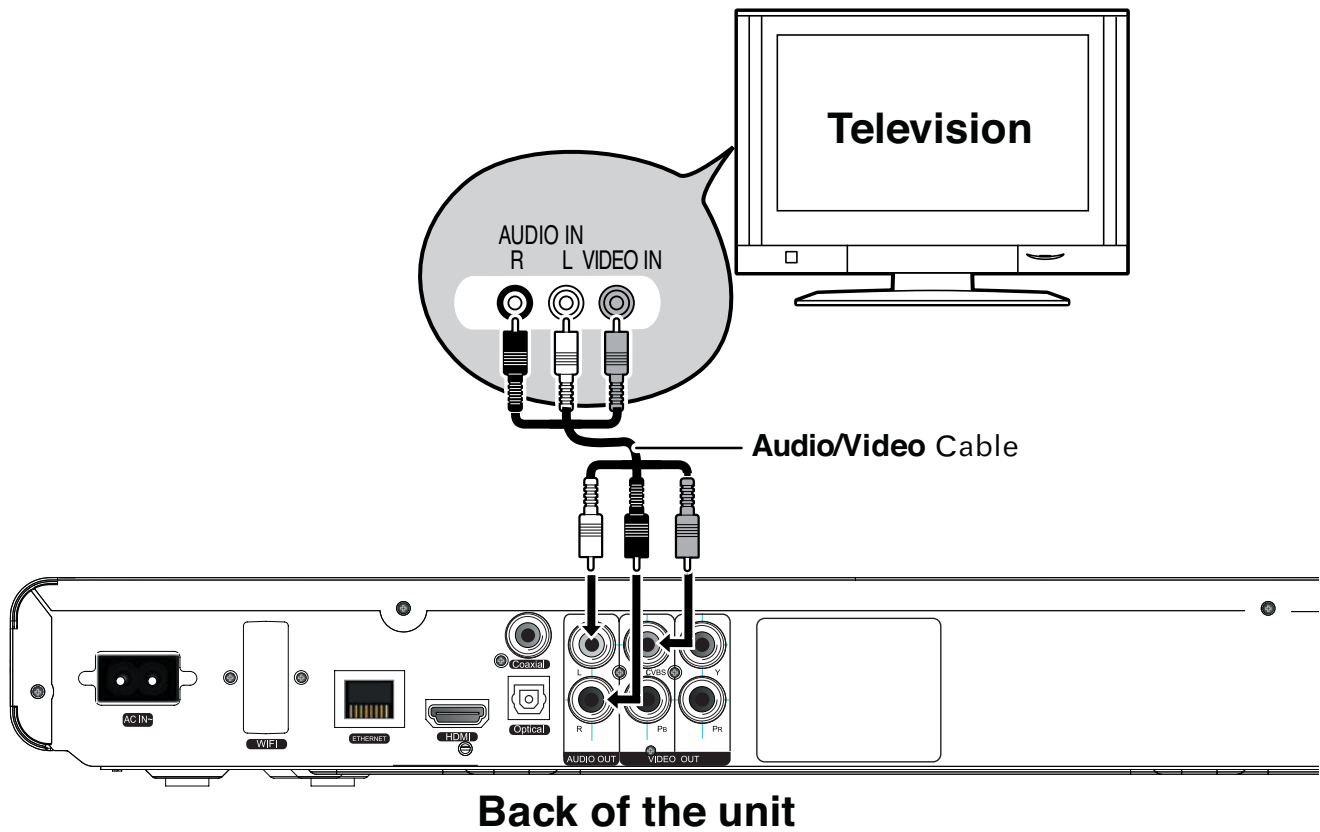

NOTES:

- If your TV has an HDMI input, connect the player with the HDMI cable for best results, otherwise use the Component or Video OUT jack on the player.
- Set the TV's TV/VIDEO button or switch to the VIDEO setting.
- When connecting the Player, refer to the owner's manual of the TV, as well as this manual.
- When connecting the Player to the TV, make sure the power is off and both units are unplugged before making any connections.
- If your TV only has one audio input, the use of a "Y" connector may be necessary. Visit your local electronics supply store.
- Connect the player to your TV directly. If you connect the player through a VCR, the playback picture will be distorted because video discs are copy protected.

CONNECTION (CONTINUED)

CONNECTING THE PLAYER TO A TV AND RECEIVER USING THE HDMI OUTPUT JACK

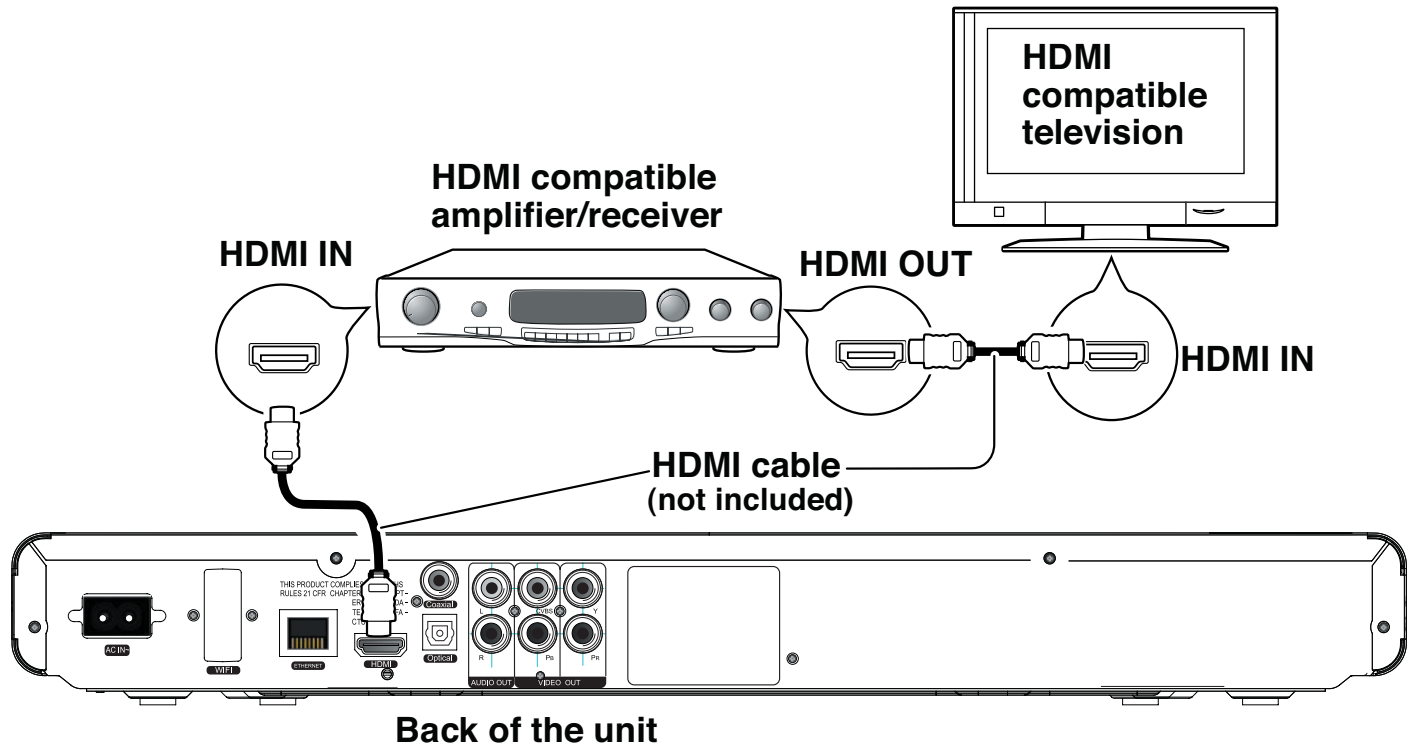

NOTES:

- If your TV has an HDMI input, connect the player with the HDMI cable for best results, otherwise use the Component or Video OUT jack on the player.
- Set the TV's TV/VIDEO button or switch to the VIDEO setting.
- When connecting the Player, refer to the owner's manual of the TV and receiver, as well as this manual.
- When connecting the Player to the TV and receiver, make sure the power is off and both units are unplugged before making any connections.
- When using HDMI as your source, setup the HD resolution in the Video menu as described on page 32 and the Digital Output in the Audio menu as described on page 34. You can also press the TV RES button on the remote control to set the desired resolution.
- Depending on your TV, some HDMI resolutions may not work.

CONNECTION (CONTINUED)

CONNECTING THE PLAYER TO A HOME THEATER SYSTEM (VIA COAXIAL OR OPTICAL JACK)

Amplifier/receiver with a built-in decoder or a decoder-amplifier/receiver combination

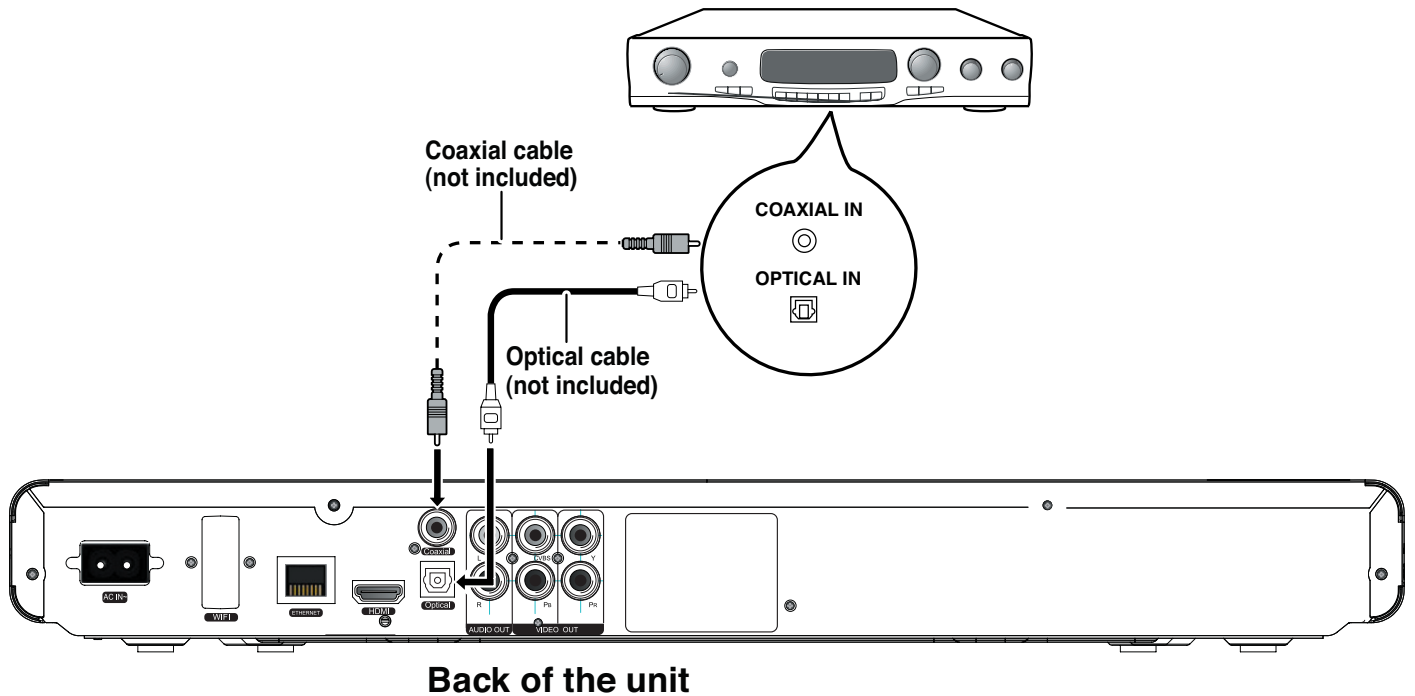

NOTES:

- When connecting the Player, refer to the owner's manuals for the TV and the audio system, as well as this manual.
- When connecting, make sure the power is off and all units are unplugged before making any connections.
- Connect the player to your TV directly. If you connect the player through a VCR, the playback picture will be distorted because video discs are copy protected.
- If you place the player near a tuner, the radio broadcast sound might be distorted. In this case, move the player away from the tuner.
- 7.1 CH Digital Output is available for HDMI only.

CONNECTION (CONTINUED)

CONNECTING THE PLAYER TO A NETWORK

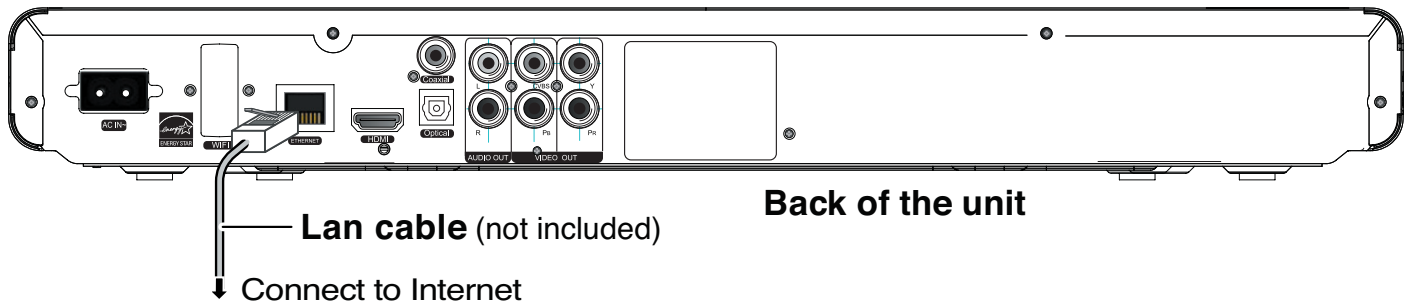

WIRED: Connect via an ethernet LAN cable to connect via the Ethernet jack. It is recommended that you use a broadband router so you can utilize your internet with other sources. Refer to the instructions that came with the router.

WIRELESS: If you have a wireless network, you can connect as shown on page 41. After connecting via Wired or Wireless, make sure to set the Network Options as shown on page 39 before using.

See the following page for FAQs and information on BD-Live.

APPLICATIONS: You can use this unit to connect to Netflix, Pandora, Blockbuster, etc. when connected to the internet. See page 43 to use one of these applications.

ENJOYING Bonus View and BD-Live

Some BD-ROM discs (labelled BD-Live) have bonus content and other data that can be downloaded to a USB drive connected to the front of this unit for enjoyment as follows:

1. Turn the player off.
2. Connect the player to a network as described on the previous pages.
3. Insert a USB drive with a minimum of 1GB and maximum of 32GB in FAT32 format.
4. Turn the player on.
5. Insert a BD-ROM with Bonus View/BD-Live.
6. Operation will differ depending on the disc. Refer to the instructions that came with the disc. However, usually on the disc title menu screen, there is a BD-Live option. Simply select it using the Navigation (◀, ▶, ▲, ▼) buttons and then press the ENTER button to select it.

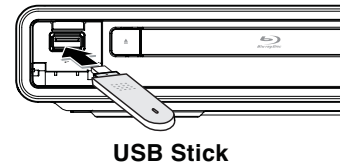

BD-Live FAQs:

Q1: What is BD-Live?

A1: BD-Live is a new Blu-ray feature that utilizes the internet to extend your movie viewing experience through downloaded content and advanced interactivity. When using this player with BD-Live enabled Blu-ray Discs, you can download a variety of up-to-date content, such as previews, trivia games, exclusive special features and more. The content will vary from disc to disc.

Q2: Do all Blu-ray Discs have this feature?

A2: BD Live is still relatively new, so make sure that the disc has the BD-Live marking on the disc packaging.

Q3: How do I access BD-Live?

A3: With a BD-Live enabled disc inserted and this unit connected to the internet, simply select the BD-Live option at the disc title menu screen of the disc.

Q4: Will all discs have the same BD-Live contents?

A4: No, they will differ from disc to disc.

Q5: How do I navigate throughout the BD-Live screen?

A5: Using the Navigation buttons on the remote.

Q6: How do I delete something I downloaded?

A6: See page 40 to delete the information from the USB Drive.

Q7: Where can I find a list of all of the downloads on my player?

A7: The BD-Live homepage (shown when you activate Blu-ray) provides the list of downloads which can be played with the currently-inserted disc. The list on the display may be different from disc to disc. Also, the Blu-ray Disc player may have a function to show the list of files on local storage, but those downloads can only be played with the specific disc which enabled the content download.

ABOUT DISCS

The region/BD-ROM codes for this player are listed on the back of the player.
See the following page for information regarding region/BD-ROM codes.

PLAYABLE DISCS:

The following discs can be played back on this player:



MP3

When playing an MP3, the total number of files will appear in the display, and the TV screen will list the folders/tracks. MP3 is the abbreviation of "MPEG1 Audio Layer 3". MPEG Audio is a format that compresses the audio portion only.

IMPORTANT NOTE:

Due to many variables, including recording condition, type of disc, writing software, etc., this unit does not guarantee playback of all MP3 discs.

DISC TYPES:

DVD/BD

Data on most discs is divided into sections called "titles" and then into subsections called "chapters", each of which is given a title or chapter number. Some features of this player will not operate with some discs as they are preset. If a function you selected does not run as desired, refer to the manual accompanying the disc.

BLU-RAY NOTE: Blu-ray is a new and exciting format. Accordingly, disc compatibility issues with new and existing format discs is possible. Not all discs are compatible and not every disc will playback.

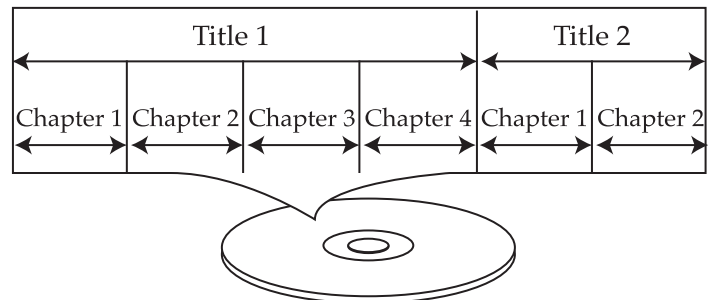

AUDIO CD

Data on an audio CD is divided into sections called "tracks", each of which is given a track number.

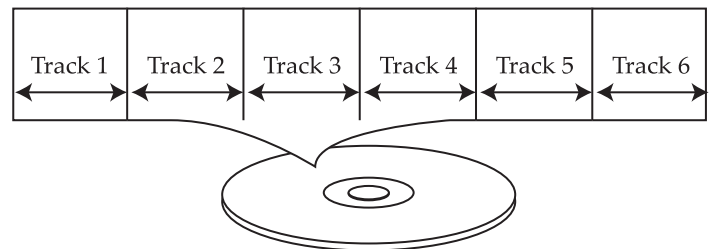

KODAK PICTURE CD

Data on a Kodak picture CD is usually not divided into separate folders, and should appear in the root directory.

DVD-R/RW or DVD+R/RW

This disc can be played in this player once it has been finalized by the recording unit.

ABOUT DISCS (CONTINUED)

IMPORTANT:

It is important that you read the manual that accompanies the disc, as there are features that are on the player that cannot be used with certain discs. There are also extra features on the disc that are different for each disc, so they are not explained in this owner's manual.

This player conforms to the NTSC and PAL color systems. However, if you are in North America, leave this setting on NTSC. If incorrectly set to PAL, the TV picture will roll vertically. In this case, simply set to NTSC as shown on page 32.

Notes on Copyright:

It is forbidden by law to copy, broadcast, show, broadcast on cable, play in public and rent copyrighted material without permission. Video discs are copy protected, and any recordings made from these discs will be distorted. This product incorporates copyright protection technology that is protected by method claims of certain U.S. patents and other intellectual property rights owned by Macrovision Corporation and other rights owners. Use of this copyright protection technology must be authorized by Macrovision Corporation, and is intended for home and other limited viewing uses only, unless otherwise authorized by Macrovision Corporation. Reverse engineering or disassembly is prohibited.

Region Management Information:

This player is designed and manufactured to respond to the Region Management Information that is recorded on a disc. If the Region number described on the disc does not correspond to the Region number of this player, this player cannot play that disc. You may not be able to play back some video discs on this player if they were purchased from outside your geographic area or made for business purposes.

BASIC OPERATION

IMPORTANT:

When “” appears while pressing a button, this means that the corresponding function cannot be performed either on the disc inserted, or in the selected mode.

TV RES BUTTON

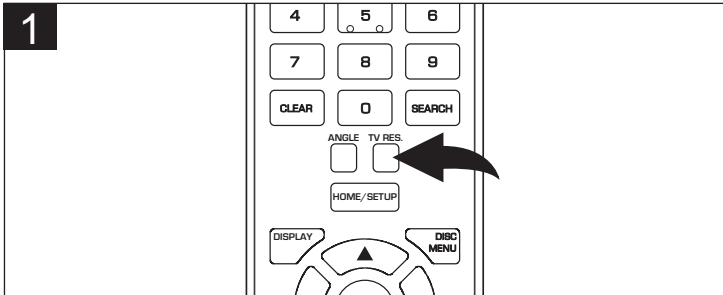

When connected via the HDMI cable, press the TV RES button repeatedly to change the resolution of the screen. NOTE: The TV RES Button works at SETUP menu only.

COLOR BUTTONS

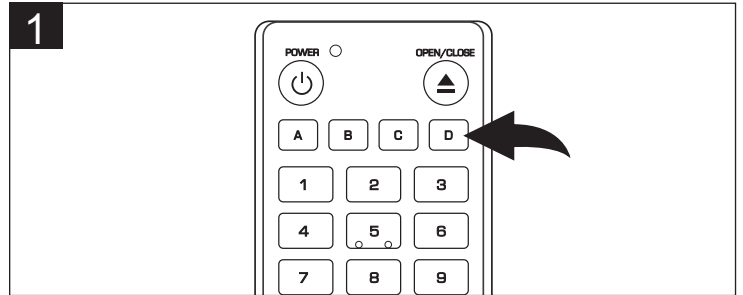

These buttons are used as shortcuts for some on-screen items when viewing Blu-ray discs (can also be used for BD-Live's Java interactive operations). These buttons may not work with all discs.

NETWORK INDICATOR

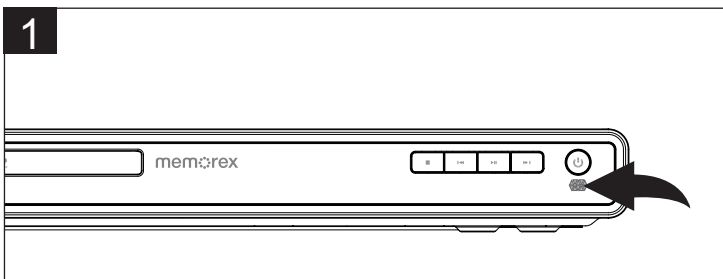

When connected to the Netflix, Pandora or Blockbuster services, the Network indicator will light on.

IMPORTANT NOTES:

- After plugging in, the unit will be in the Standby mode and the Power indicator will be off. Press the Power button to turn on the unit; the Power button light will now be yellow. Loading will take about 30 seconds.
- Always hold the disc without touching either of its surfaces. When inserting a disc, position it with the printed title side facing up, align it with the guides and place it in its proper position.
- It is important that you read the manual that accompanies the disc as there are features that are on this player that cannot be used with certain discs. There are also extra features that are different for each disc, so they are not explained in this owner's manual.

BASIC OPERATION (CONTINUED)

HOME/SETUP BUTTON (DURING PLAYBACK)

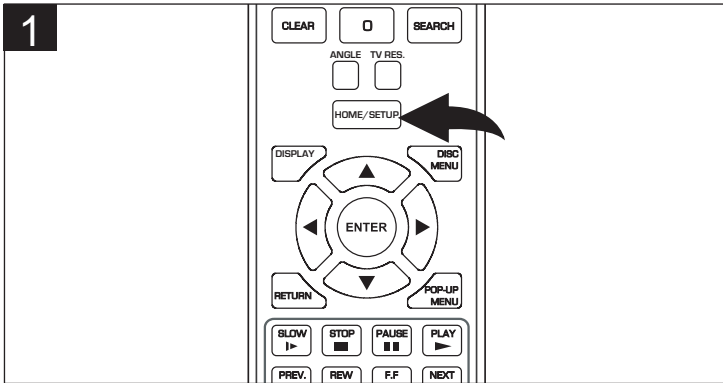

During playback, press the HOME/SETUP button; the unit will return to the main menu.

DISPLAY

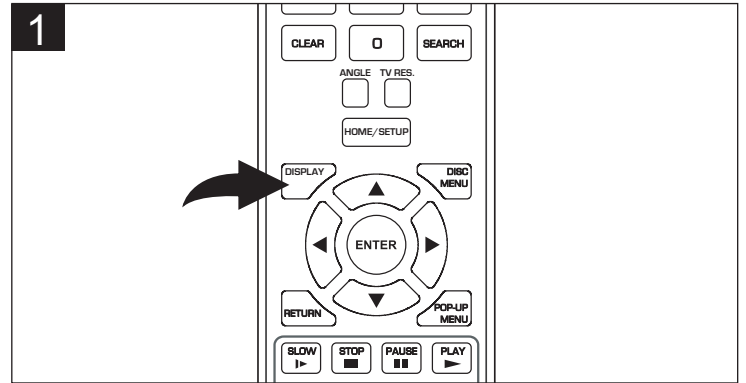

DVD/BD: While playing a DVD, press the DISPLAY button to display the information on the playing DVD such as the title playing, chapter playing, total chapters, repeat mode, elapsed time and total time.

CD: While playing a CD, press the DISPLAY button to display the information on the playing CD such as the track playing, total tracks, repeat mode, random mode, elapsed time and total time.

AUDIO: While playing an audio file, press the DISPLAY button to display the information on the playing file such as the file playing, file information, repeat mode, random mode, elapsed time and total time.

PICTURE: While viewing a picture file, press the DISPLAY button to display the information of the file such as the name, repeat mode file number and total picture files.

VIDEO: While playing a video file, press the DISPLAY button to display the information on the playing file such as the file playing, file information, repeat mode, random mode, elapsed time and total time.

Press the DISPLAY button again to remove the information from the TV screen.

BD/DVD OPERATION

PLAYBACK OF A BLU-RAY DISC OR A STANDARD DVD

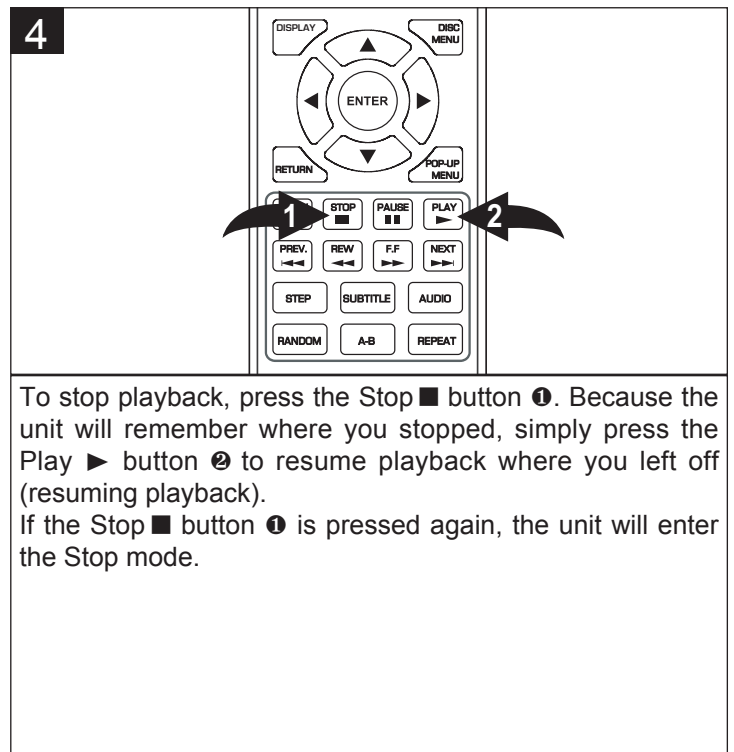
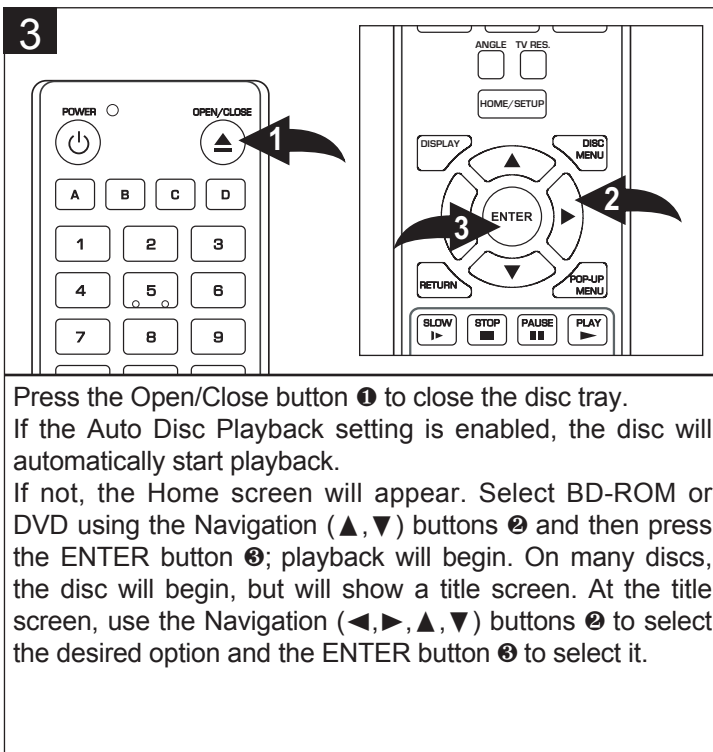
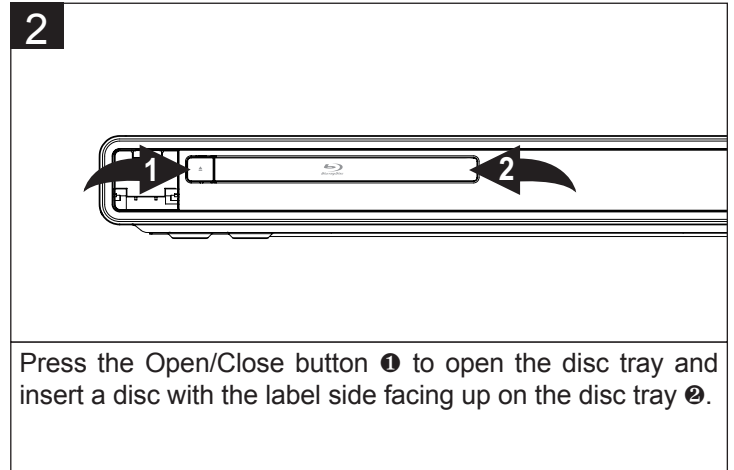
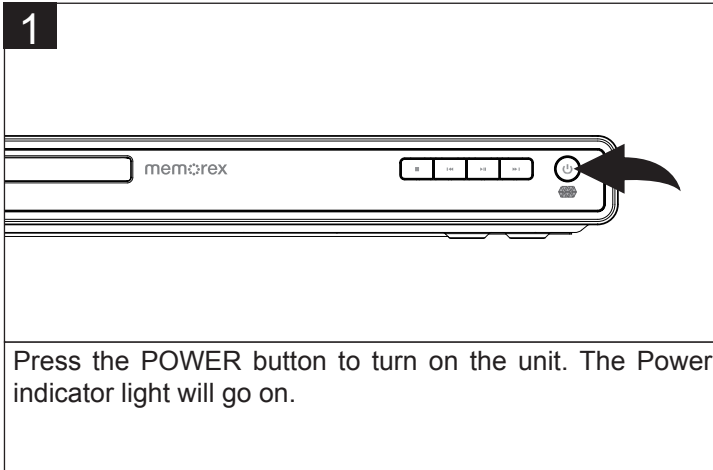

NOTES:

- If a Menu appears on the TV screen, press the Navigation (◀, ▶, ▲, ▼) buttons to select the desired option/item, then press the ENTER button. Please make sure to refer to the disc's jacket or case for additional information.
- This unit has a resume function that will allow you to resume playback from the point you last stopped. Resuming playback may not work on all discs.
- While in the Home Screen, select BD-ROM or DVD. Then press the ENTER button to select it and start playback.

BD/DVD OPERATION (CONTINUED)

SKIP ►►/SKIP ◀◀

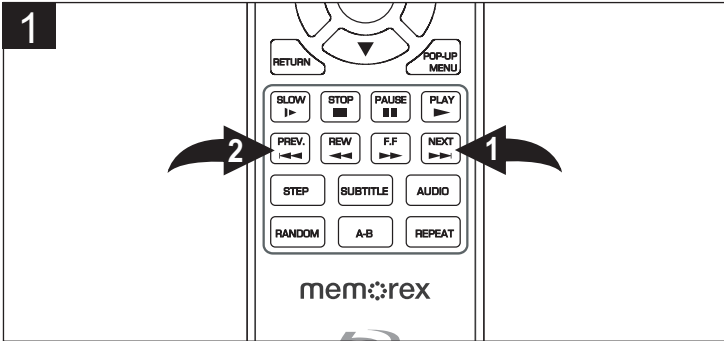

Press the Skip ►► button ❶ to advance the disc to the beginning of the next chapter.

Press the Skip ◀◀ button ❷ once to move the disc to the beginning of the current chapter. Press twice to move the disc to the beginning of the previous chapter.

SEARCH

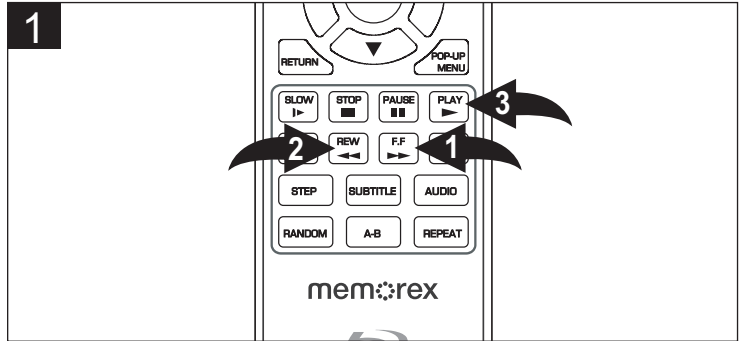

During playback, press either the Search/Forward ►► ❶ or Search/Reverse ◀◀ ❷ button to move the disc forward or backward at a faster speed to locate a specific section. Repeatedly press these buttons and the speed will increase as follows: 2x, 4x, 8x, 16x, 32x, 64x and 128x. Resume normal playback by pressing the Play ► button ❸.

PAUSE

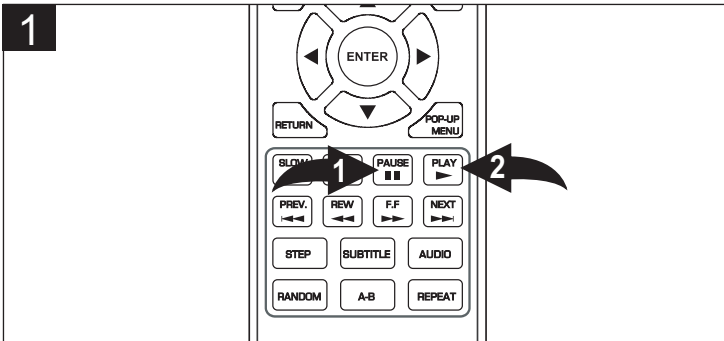

Press the Pause || button ❶ to pause the picture.

Press the Pause || button ❶ again or the Play ► button ❷ to resume normal playback.

SLOW MOTION

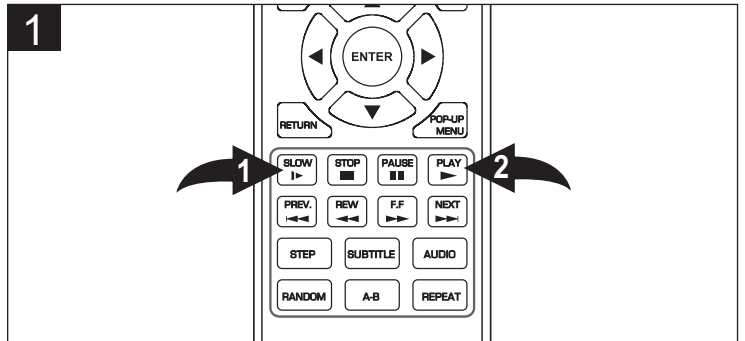

Press the Slow button ❶ to move the disc in slow motion (1/2) speed. Repeatedly press this button for speeds of 1/4x and 1/8x.

Press the Play ► button ❷ to resume normal playback.

STEP

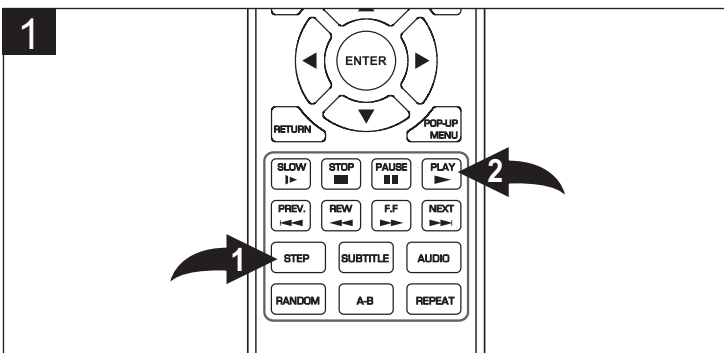

During playback, press the STEP button ❶ once to pause playback. Repeatedly press the STEP button ❶ to advance the unit one frame at a time.

Press the Play ► button ❷ to resume normal playback.

BD/DVD OPERATION (CONTINUED)

DISC MENU BUTTON

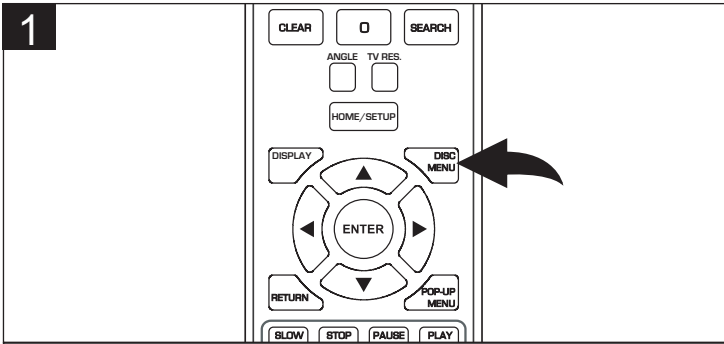

BD: Press the DISC MENU button to display additional information, features or contents stored on the disc. The Top Menu will differ from disc to disc.
 DVD: Press the DISC MENU button to go to the disc's root menu.

Depending on the disc, the Top Menu may not be available.

POP-UP MENU BUTTON

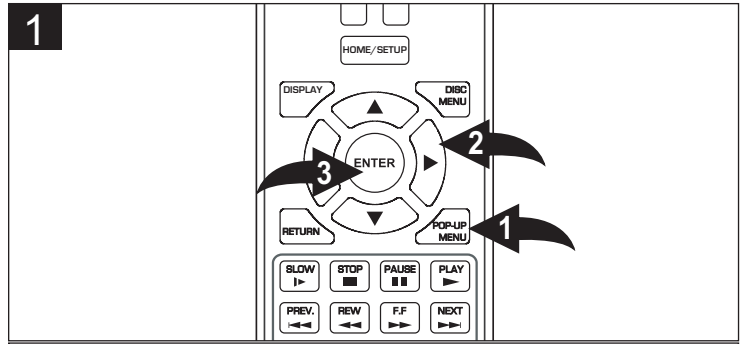

BD: Press the POP-UP MENU button ❶ to display the Pop-Up Menu while the BD disc is playing back. You can select various functions from this Pop-Up Menu. Use the Navigation (◀, ▶, ▲, ▼) buttons ❷ to select the desired option and the ENTER button ❸ to select it.
 DVD: Press this button to display the disc's title menu across the bottom of the TV screen.

Depending on the disc, the Pop-Up Menu may not be available.

TITLE/CHAPTER SEARCH

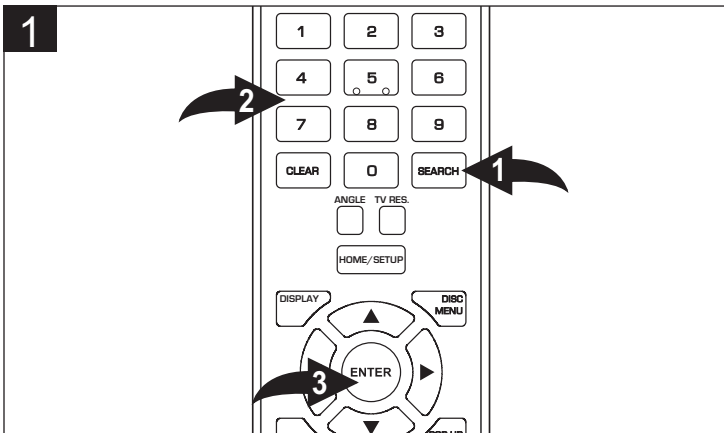

Press the SEARCH button ❶; the Goto Title option will appear. Select the desired title using the Number buttons ❷ and then press the ENTER button ❸; the unit will start play at that title.

Press the SEARCH button ❶ a second time; the Goto Chapter option will appear. Select the desired chapter using the Number buttons ❷ and then press the ENTER button ❸; the unit will start play at that chapter.

TIME SEARCH

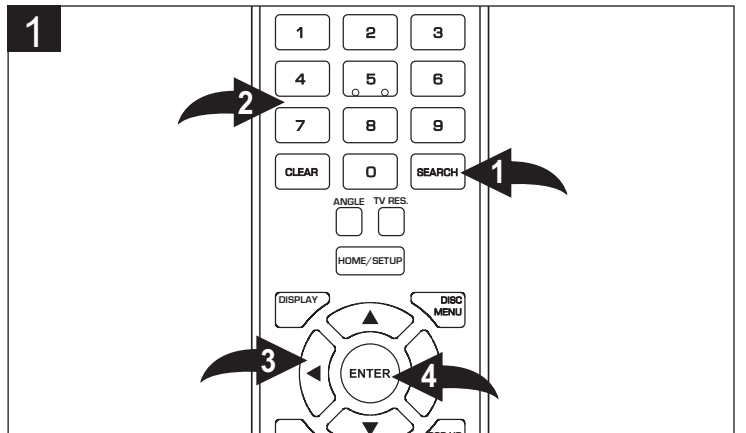

Press the SEARCH button ❶ a third time; the Goto Time option will appear. Enter the two digits for the seconds using the Number buttons ❷, then press the Navigation ◀ button ❸ to select the minutes. Enter two digits for the minutes using the Number buttons ❷, then press the Navigation ◀ button ❸ to select the hours. Enter two digits for the hours using the Number buttons ❷, then press the Navigation ◀ button ❸ to select the hours. When done setting the hours, press the ENTER button ❹ and the unit will start play at that point.

NOTE: Press the CLEAR button to clear any incorrectly entered time.

REPEAT PLAYBACK

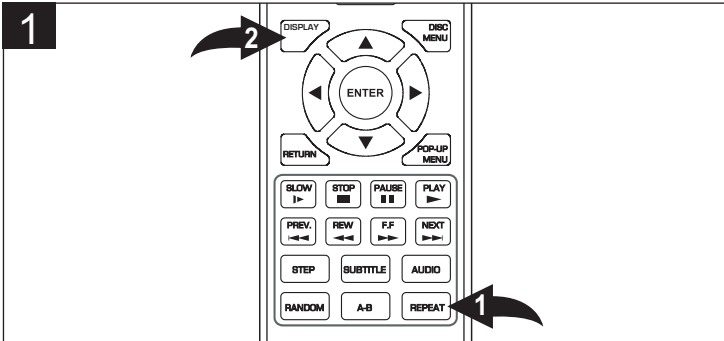

While in the Playback mode, press the REPEAT button ❶ once; the Repeat Title icon will appear on the screen for a few seconds and the currently playing title will repeat continuously. Press the REPEAT button ❶ a second time; the Repeat Chapter will appear on the screen for a few seconds and the currently playing chapter will repeat continuously. Press the REPEAT button ❶ once more to cancel all Repeat modes. This is not available on all discs. Press the DISPLAY button ❷ to check the status of the Repeat function.

A-B REPEAT PLAYBACK

While playing back a disc, this unit can repeatedly play back a specific section.

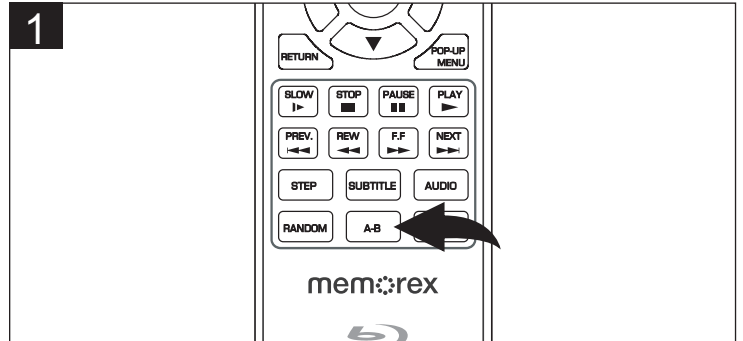

While in the Playback mode, press the Repeat A-B button to define where you want the section to start. Press the Repeat A-B button again to define where you would like the section to end; the unit will then play the selected area continuously. Press the Repeat A-B button again to cancel A-B Repeat mode.

ANGLE

Some discs may contain scenes which have been shot simultaneously from a number of different camera angles. This feature only works on discs with more than one camera angle. The jacket will be marked with “”.

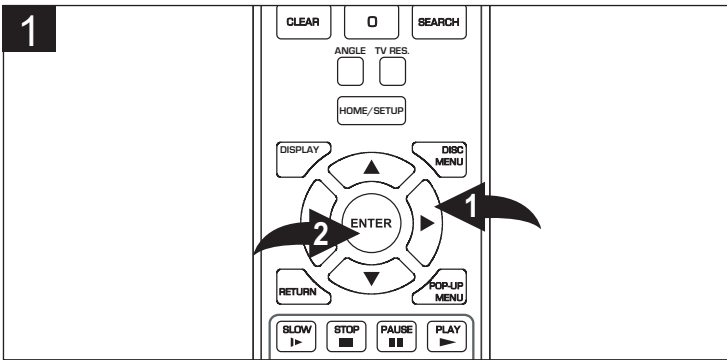

While in the Playback mode, press the ANGLE button; the total number of angles will appear on the screen. Select the desired angle using the Navigation (◀, ▶, ▲, ▼) buttons ❶ then press the ENTER button ❷; the angle will change in one to two seconds. This feature is not available on all discs.

BD/DVD OPERATION (CONTINUED)

SUBTITLE

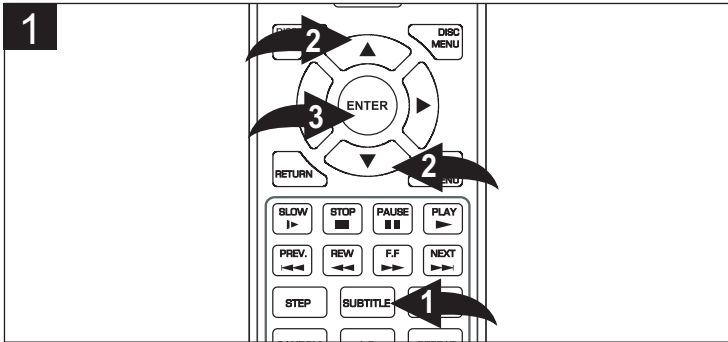

Press the SUBTITLE button ❶ and the Subtitle options will appear. Select Subtitle using the Navigation (▲, ▼) buttons ❷ and then press the ENTER button ❸. Select the desired subtitle language (or select Off for no subtitles) using the Navigation (▲, ▼) buttons ❷ and then press the ENTER button ❸.

This feature is not available on all discs.

AUDIO

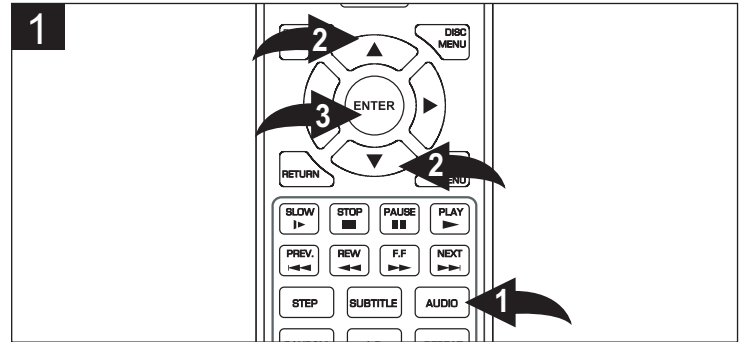

Press the AUDIO button ❶ and the Audio options will appear. Select Audio using the Navigation (▲, ▼) buttons ❷ and then press the ENTER button ❸. Select the desired language using the Navigation (▲, ▼) buttons ❷ and then press the ENTER button ❸.

This feature is not available on all discs.

CD OPERATION

PLAYBACK OF A CD

1



Press the POWER button to turn on the unit. The Power indicator light will go on.

2



Press the Open/Close button ❶ to open the disc tray and insert a disc with the label side facing up on the disc tray ❷.

3

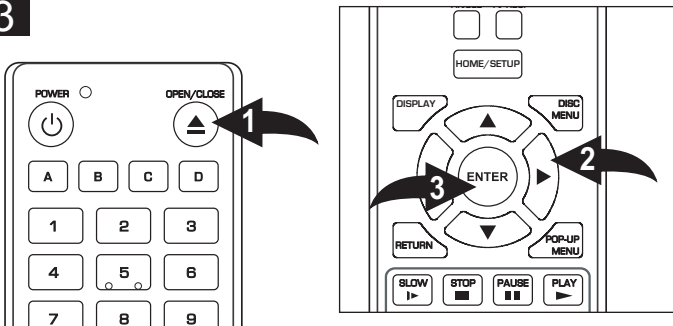

Press the Open/Close button to close the disc tray.
If the Disc Auto Playback setting is enabled, the disc will automatically start playing back from track 1.
If not, the Home screen will appear. Select CD-DA using the Navigation (▲, ▼) buttons ❷ and then press the ENTER button ❸; playback will begin.

4

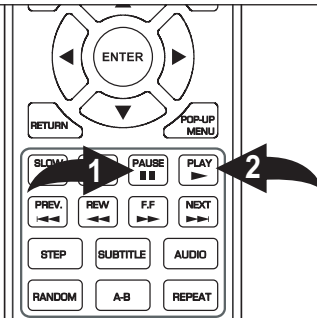

Press the Pause ■■ button ❶ to pause playback. Press the Pause ■■ button ❶ again or the Play ► button ❷ to resume playback.

5

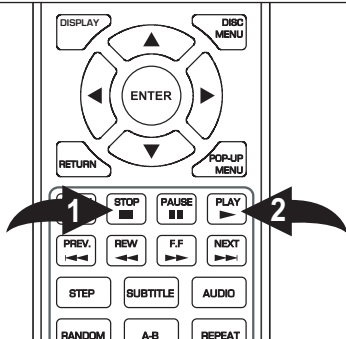

To stop playback, press the Stop ■ button ❶. Because the unit will remember where you stopped, simply press the Play ► button ❷ to resume playback where you left off (resuming playback).
If the Stop ■ button ❶ is pressed again, the unit will enter the Stop mode.

NOTES:

- This unit has a resume function that will allow you to resume playback from the point you last stopped. Resuming playback may not work on all discs.
- While in the Home screen, select CD-DA. Then press the ENTER button to select it and start playback.

CD OPERATION (CONTINUED)

SELECTING TRACKS USING THE NUMBER BUTTONS

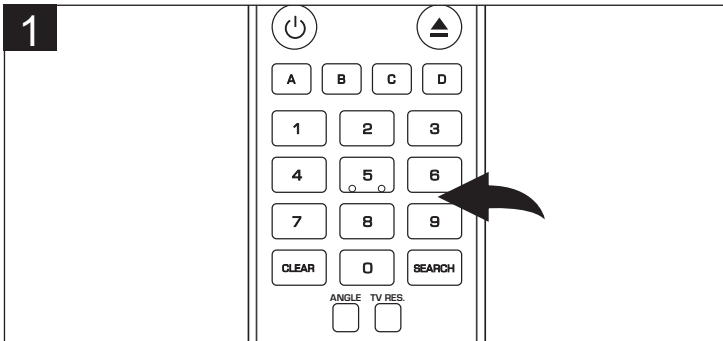

During playback, press the Number buttons corresponding to the track number you would like to play and the unit will playback the desired track automatically.

SELECTING TRACKS USING THE SKIP ◀◀ OR ▶▶ BUTTON

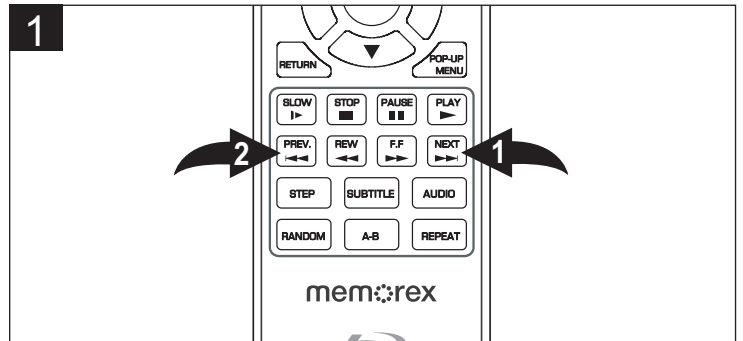

During playback, press the Skip ▶▶ ❶ or ◀◀ ❷ button to select the next or previous track to be played.

FORWARD ▶▶ / REVERSE ◀◀ SEARCH

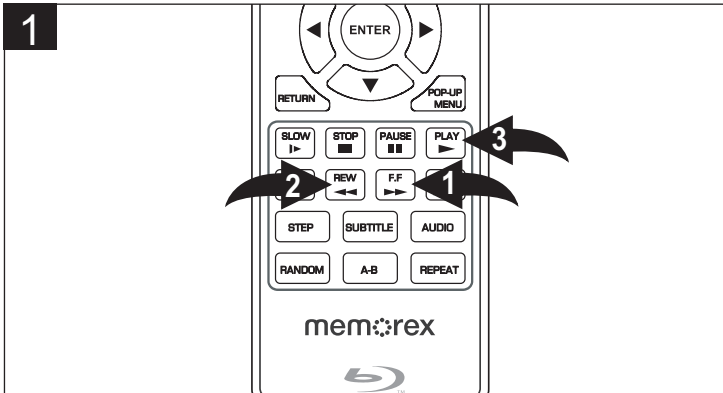

During playback, press either the Search/Forward ▶▶ ❶ or Search/Reverse ◀◀ ❷ button to move the disc forward or backward at a faster speed to locate a specific section. Repeatedly press these buttons and the speed will increase as follows: 2x, 4x, 8x, 16x, 32x, 64x and 128x.

Resume normal playback by pressing the Play ▶ button ❸.

TRACK SEARCH

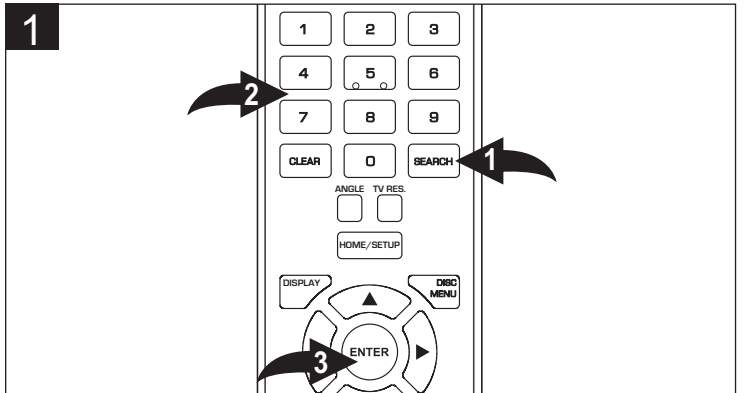

Press the SEARCH button ❶; the Goto Track option will appear. Select the desired track to go to using the Number buttons ❷ and then press the ENTER button ❸; the unit will start play at that track.

CD OPERATION (CONTINUED)

REPEAT PLAYBACK

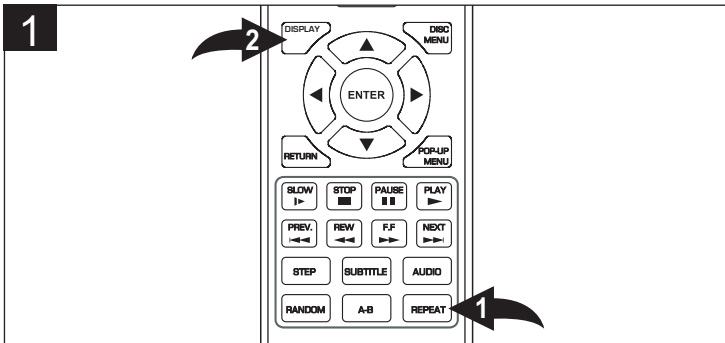

While in the Playback mode, press the REPEAT button ❶ once; the Repeat icon will appear on the screen for a few seconds and the currently playing Track will repeat continuously. Press the REPEAT button ❶ a second time; the Repeat All icon will appear on the screen for a few seconds and the disc will repeat. Press the REPEAT button ❶ once more to cancel all Repeat modes. Press the Display button ❷ to check the status of the Repeat function.

A-B REPEAT PLAYBACK

While playing back a CD, this unit can repeatedly play back a specific section.

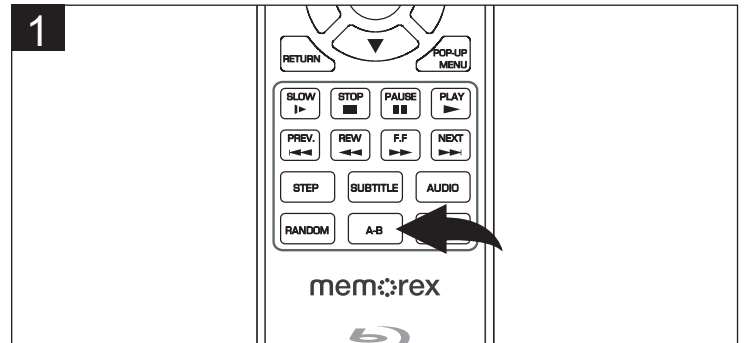

While in the Playback mode, press the Repeat A-B button to define where you want the section to start. Press the Repeat A-B button again to define where you would like the section to end; the unit will then play the selected area continuously. Press the Repeat A-B button again to cancel A-B Repeat mode.

RANDOM

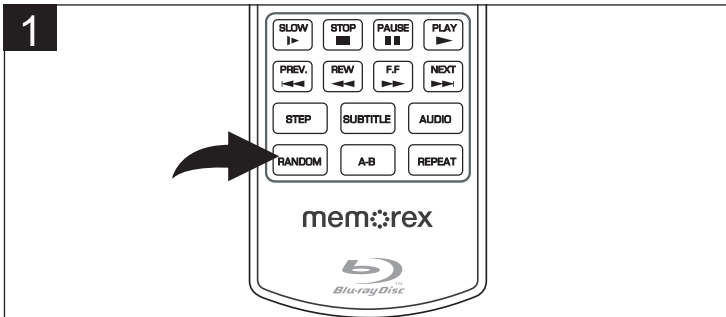

Press the RANDOM button repeatedly as follows:

- 1st Press: Randomly play the CD.
- 2nd Press: Cancel the Random function.

NOTE: While the Random mode is activated, the playback will be repeated continuously. If you press the Repeat button, it will become Repeat One.

DATA CD/USB OPERATION

PLAYBACK OF A DATA (PICTURE, AUDIO OR WMV VIDEO) DISC/USB

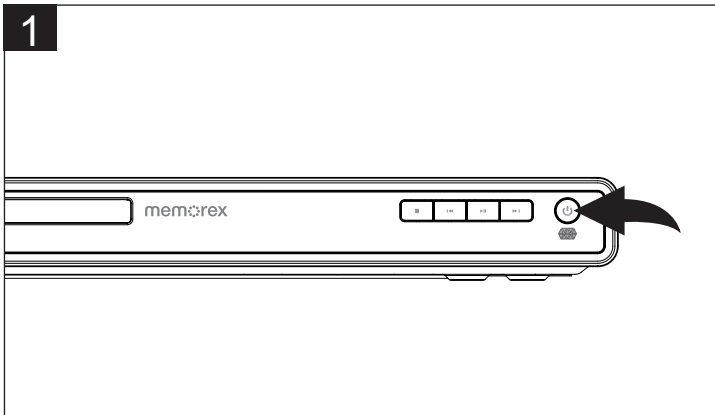

Press the POWER button to turn on the unit. The Power indicator light will go on.

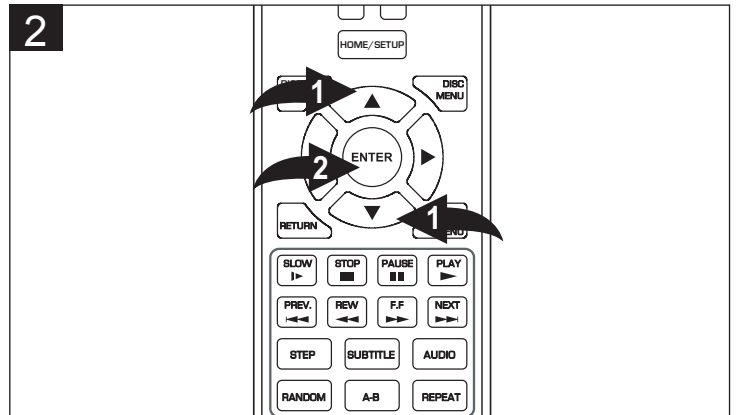

TO PLAY A USB: With the power off, open the USB door and insert a USB device with data files. Turn the power back on and the Home menu will appear. Select "Media" using the Navigation (▲, ▼) buttons ❶ and then press the ENTER button ❷ to enter the media center.

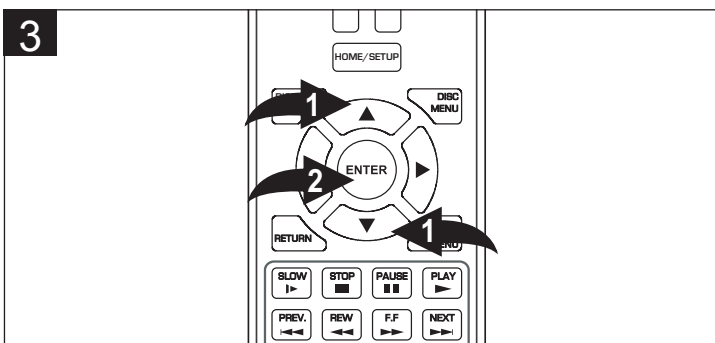

TO PLAY A DATA DISC: Insert a disc with data files; the Home menu will appear. Select "Media" using the Navigation (▲, ▼) buttons ❶ and then press the ENTER button ❷ to enter the media center. See the Specifications on page 48 for a list of file formats allowed.

NOTE: The disc will not autoplay, regardless of the setting of the AutoPlay option.

The media center will show all the items on the inserted device/data disc. If there are music files, it will show a Music icon; if there are videos, it will show a Video icon; and if there are photos, it will show a Photo icon.

See the following pages to view/play the desired formats:

MP3/WMA: See the following page.

Photos (JPEG/PNG): See page 31.

Videos (WMV): See page 30.

DATA CD/USB OPERATION (CONTINUED)

AUDIO FILES (MP3/WMA)

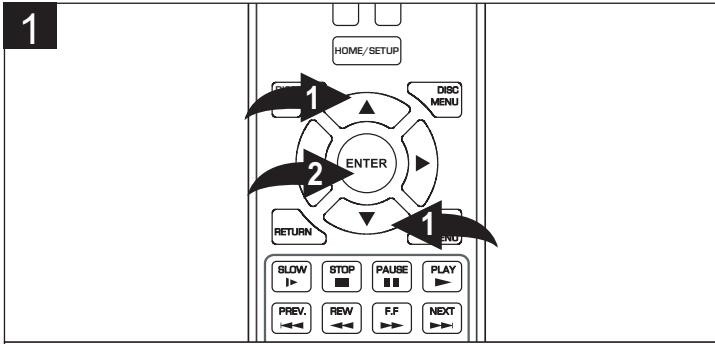

After performing the four steps on the previous page, select the Music icon using the Navigation (▲, ▼) buttons ❶ and then press the ENTER button ❷. Select a an MP3/WMA file or a Folder first and then select the file using the Navigation (▲, ▼) buttons ❶.

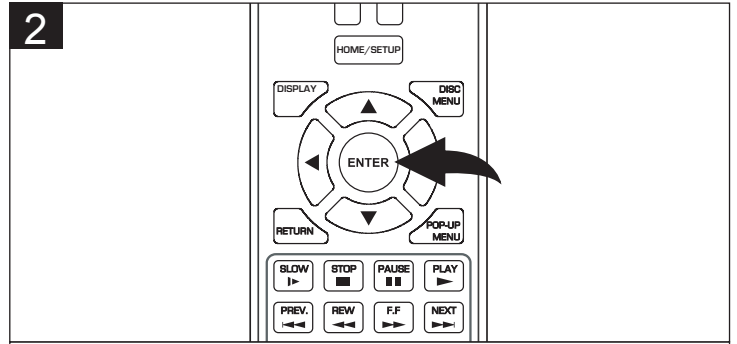

After a file is selected, press the ENTER button. The selected file will start playing and a screen will appear that displays information on the playing file, such as file type, artist and album.

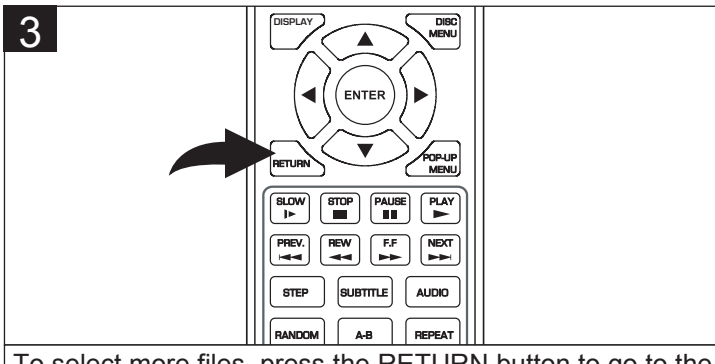

To select more files, press the RETURN button to go to the Media Center. At this screen, you can select another song, select Play Files or go back to the main menu.

NOTES:

- The Stop, Skip, Search Forward/Backward, Pause, Random and Repeat (Repeat File and Repeat All) buttons will operate as described previously.
- Press the HOME/SETUP button to go back to the Home page.

DATA CD/USB OPERATION (CONTINUED)

VIDEO FILES (WMV)

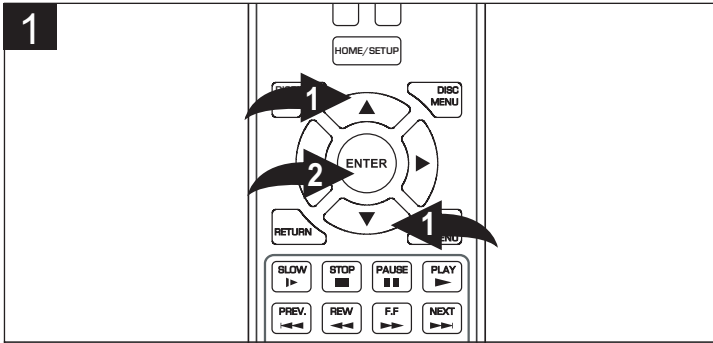

After performing the four steps on page 28, select the Video icon using the Navigation (▲, ▼) buttons ❶ and then press the ENTER button ❷.

Select a WMV file or a Folder first and then select the file using the Navigation (▲, ▼) buttons ❶.

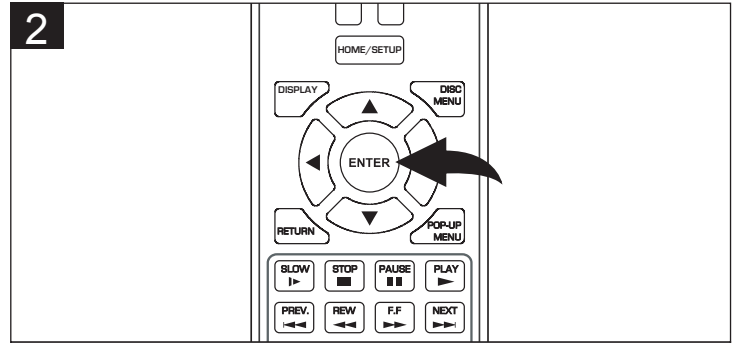

After a file is selected, press the ENTER button. The selected file will start playing.

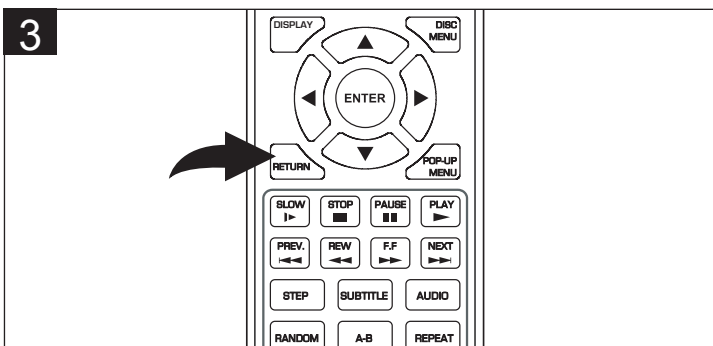

To select more files, press the RETURN button to go to the Media Center. At this screen, you can select another video, select Play Files or go back to the main menu.

NOTES:

- The Slow, Step, Stop, Skip, Search Forward/Backward, Pause, Random and Repeat (Repeat File and Repeat All) buttons will operate as described previously.
- Press the HOME/SETUP button to go back to the Home page.
- You can browse through pictures while music is playing.

DATA CD/USB/SD CARD OPERATION (CONTINUED)

PHOTO FILES (JPG/PNG)

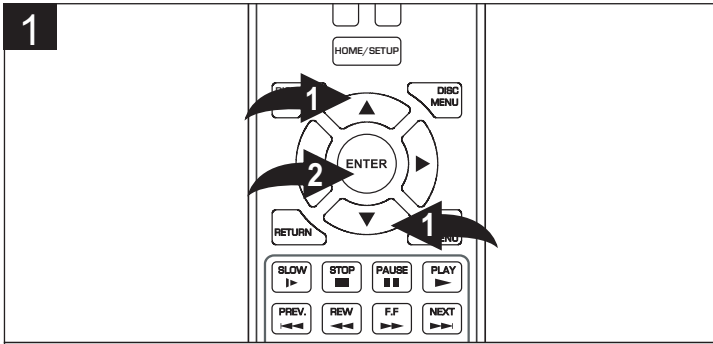

After performing the four steps on page 28, select the Photo icon using the Navigation (▲, ▼) buttons ❶ and then press the ENTER button ❷.

Select a JPG or PNG file or a Folder first, and then select the file using the Navigation (▲, ▼) buttons ❶.

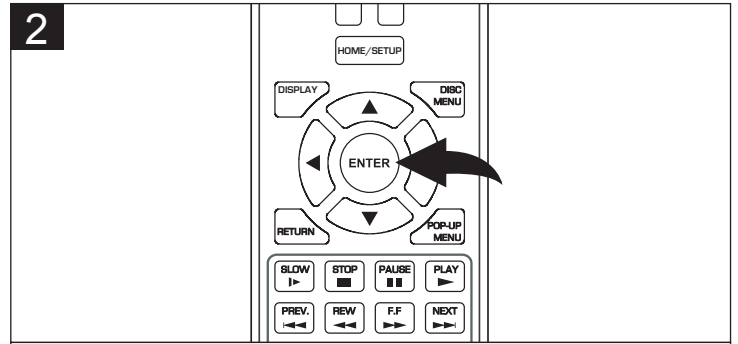

After a file is selected, press the ENTER button. The selected file will appear on the screen.

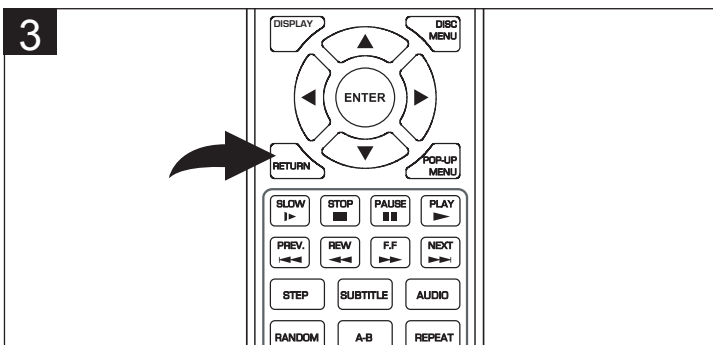

To select more files, press the RETURN button to go to the Media Center. At this screen, you can select another picture, start a slide show, change the slide show settings (see next step) or browse music to play while the photos are being viewed. You can also go back to the main menu.

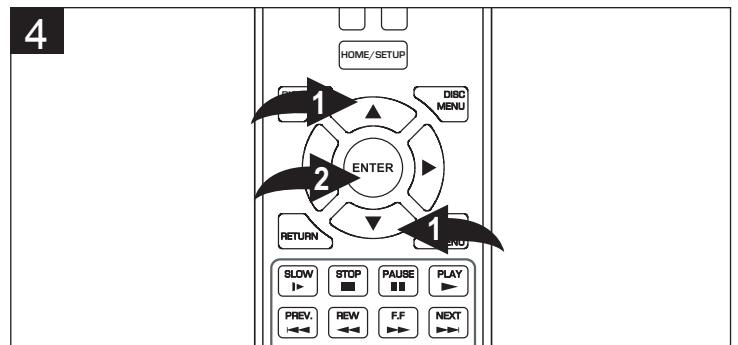

At the Media center, you can set the Slide Show options (Effect and Delay) by selecting Settings using the Navigation (▲, ▼) buttons ❶ and then pressing the ENTER button ❷. Select Slide Show Effects or Slide Show Delay using the Navigation (▲, ▼) buttons ❶ and then press the ENTER button ❷. Set as desired. When done setting, press the ENTER button ❷ again.

NOTES:

- During playback of a slide show, use the Search Forward/Reverse buttons to set the delay.
- When viewing a picture, you can start the slide show by pressing the Play ► button.
- When viewing a picture, you can zoom in by repeatedly pressing the ENTER button. While zoomed in, use the Navigation (◀, ▶, ▼, ▲) buttons to move the picture around.
- The Stop, Skip, Pause and Repeat buttons will operate as described previously.
- Press the HOME/SETUP button to go back to the Home page.
- You can browse through pictures while music is playing.

SETUP MENU

NAVIGATING THE MENUS:

Navigate the menus using the Navigation (▲, ▼) buttons ❶. Press the Navigation (▶) button ❷ or ENTER button ❸ to select a menu option. Press the RETURN button ❹ or the Navigation (◀) button ❺ while in a pop-up screen to return to the previous menu. Repeatedly press the RETURN button ❹ to exit the menus.

While in the desired Setup menu, make a selection using the Navigation (▲, ▼) buttons ❶, then press the Navigation (▶) button ❷ to enter.

Select the desired option using the Navigation (▲, ▼) buttons ❶, then press the ENTER button ❸.

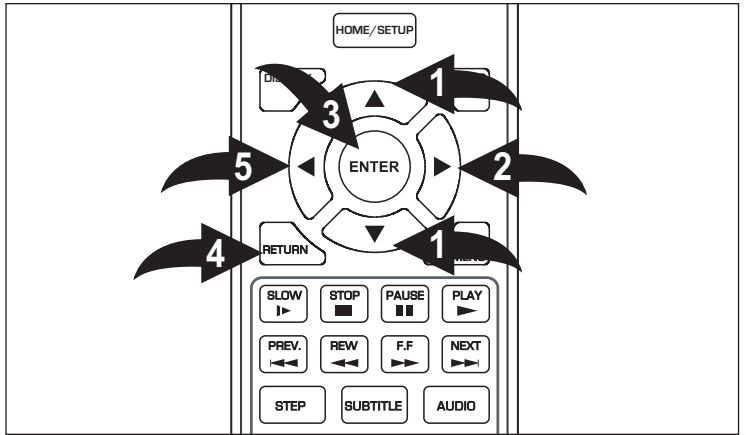

DISPLAY SETUP MENU:

To enter the Display Setup menu, while no disc is inserted or disc is in the Stop mode, if not already at the Setup screen press the HOME/SETUP button, select Settings using the Navigation (▲, ▼) buttons and then press the Navigation (▶) button. Select Display using the Navigation (▲, ▼) buttons and then press the Navigation (▶) button.

TV TYPE

NTSC: Select when using an NTSC TV.

PAL: Select when using a PAL TV.

IMPORTANT: In North America, the standard is NTSC.

RESOLUTION

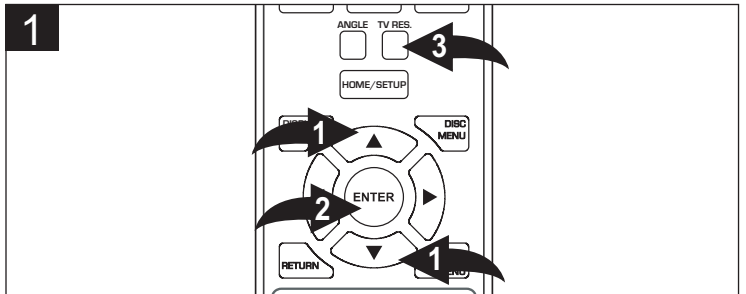

Use this option to set the desired resolution when connected to the component video output, or HDMI output. The true output resolution depends on the connection used and the TV's resolution.

While in the Display Setup menu, select Resolution. Select one of the options (480i, 480p, 720p, 1080i, 1080p, HDMI Auto for NTSC; or 576i, 576P, 720P, 1080i, 1080P, HDMI Auto for PAL) using the Navigation (▲, ▼) buttons ❶, then press the ENTER button ❷. Select HDMI Auto if connected to a TV via the HDMI jack and the unit will automatically select the best resolution. Not available from all TVs.

While in HDMI mode, you can also change the resolution by pressing the TV RES button ❸.

SETUP MENU (CONTINUED)

DISPLAY SETUP MENU (continued)

TV ASPECT

16:9 WIDE: Select when a 16:9 wide TV is connected. The 4:3 picture is adjusted horizontally (in a linear proportion) to fill the entire screen.

16:9 PILLARBOX: Select when a 16:9 wide TV is connected. The 4:3 picture is displayed with an original 4:3 aspect ratio, with black bars appearing at the left and right sides.

4:3 PAN AND SCAN: Select when the unit is connected to a conventional TV. Video material formatted in the Pan Scan style is played back in that style (the left and right edges are cut off).

4:3 LETTERBOX: Select when the unit is connected to a conventional TV. Wide-screen images are shown on the screen with a black band at the top and bottom.

DEEP COLOR

This option determines whether to use the Deep Color (color depth) setting for video signals output from the HDMI OUT jack.

Connecting the player and a TV that supports Deep Color allows more precise brightness and color information than when connecting it to a TV that does not support Deep Color. It is recommended to set this option to OFF if the picture is unstable or colors appear unnatural.

FILM MODE

This menu item only applies if you are connected to your TV (or surround sound receiver) via HDMI.

Movies are recorded on film at a rate of 24 pictures, or frames, per second. Many of the movies on BD disks are placed on the disk at this frame rate (24 frames per second). However, not all TVs can display 24 frames/second of video. If the BD player is connected to the TV via HDMI, and the TV has the capability to display 24 frames/second of video, setting the Film Mode option to YES indicates to the BD player that it may output disk content recorded at 24 frames/second directly (without converting it to 30 or 60 frames/second).

COLOR SPACE

The Color Space setting only affects the HDMI video output. Choose the option that corresponds correctly to your TV (YCC or RGB). If your TV supports xvYCC, a wider more accurate range of colors will display, compared to RGB.

SETUP MENU (CONTINUED)

AUDIO SETUP MENU:

To enter the Audio Setup menu, while no disc is inserted or disc is in the Stop mode, if not already at the Setup screen press the HOME/SETUP button, select Settings using the Navigation (▲,▼) buttons and then press the Navigation (▶) button. Select Audio using the Navigation (▲,▼) buttons and then press the Navigation (▶) button.

PCM DOWN-SAMPLING

While in the Audio Setup menu, select PCM Downsampling using the Navigation (▲,▼) buttons, then press the Navigation (▶) button to enter.

Select the desired option using the Navigation (▲,▼) buttons, then press the ENTER button.

48KHz: Select this if your A/V Receiver or Amplifier is NOT capable of handling 96 KHz signals. When this choice is made, this unit automatically converts any 192 KHz and 96 KHz signals to 48 KHz so your system can decode them.

96KHz: Select this if your A/V Receiver or Amplifier is NOT capable of handling 192 KHz signals. When this choice is made, this unit automatically converts any 192 KHz signals to 96 KHz so your system can decode them.

NOTE: Check the documentation for your A/V Receiver or Amplifier to verify its capabilities.

IMPORTANT: This setting will not do anything if you are connected via HDMI.

NOTE: If you do not have a surround sound receiver connected to the unit, you should leave the PCM downsampling at 48 KHz, and proceed to the next setup menu item. This is true regardless of whether the audio is connected to the TV with HDMI or the analog stereo outputs.

STEREO DOWNMIX

Reproducing 5.1 channels of audio through a lesser number of speakers requires a process called downmixing. Downmixing combines the Left, Right, Center, Left Surround, and Right Surround channels in a somewhat logical manner to drive stereo or mono speakers.

Auto: Select for the unit to automatically select the downmix.

Stereo (LoRo): Choose this setting when playing DVDs; two channels of signals will be output from the left and right soundtrack. When playing CDs, a stereo signal will be output to the speakers.

Surround Encoded LT/RT: Choose this setting if the original movie on the disc was recorded in the Pro Logic Dolby Digital format.

DIGITAL OUTPUT

PCM Stereo: Select if you do not have an audio receiver connected or the audio receiver connected is not a 5.1/7.1 channel receiver.

Bitstream HD: Select and this unit will send Dolby TrueHD or DTS-HD Advanced Digital Out bitstreams over HDMI. If your player is not connected to a compatible HDMI receiver (for example, if connected directly to the TV or if connected to an audio receiver using an optical cable), a compatible audio signal is automatically sent over the HDMI and optical connections. With this setting, Blu-ray audio is limited to the soundtrack for the main movie.

Bitstream Mixed: Sends a mixed (PIP audio and movie audio) DTS audio stream over the HDMI and optical connections. This mode is primarily intended for use when you want to hear both PIP audio and the movie audio.

Bitstream Legacy: Sends a DTS or Dolby Digital bitstream from the disc over the HDMI and optical connections. Blu-ray audio is limited to the soundtrack for the main movie.

PCM 5.1: Sends a PCM audio signal of up to 5.1 channels over the HDMI connection and up to 2 channels over the optical connection.

PCM 7.1: Sends a PCM audio signal of up to 7.1 channels over the HDMI connection and up to 2 channels over the optical connection.

NOTE: 7.1 CH Digital Output is available for HDMI only.

DYNAMIC RANGE CONTROL

Dynamic Range Control allows the unit to make the loud parts of a movie's audio track quieter than it would be in the theatre, without making the dialog of the actors any quieter.

This would be useful, for instance, when you want to watch a movie in the evening when others might be sleeping.

NOTES: This setup menu item has no effect unless:

- The device playing the disc's audio (TV or surround audio receiver) is connected to the BD player's analog audio outputs; OR
- You have selected "Bitstream Mixed" in the BD player's Audio Setup menu.

When Dynamic Range Control is set to OFF, movie soundtracks are played with the standard dynamic range.

When movie soundtracks are played at low volume or from smaller speakers, you can set Dynamic Range Control to ON. Your player applies appropriate compression to make low-level content more intelligible and prevent dramatic passages from getting too loud.

Selecting the Auto setting turns on the Dynamic Range Control for all BD movie soundtracks except Dolby TrueHD. If you have selected a TrueHD track on the BD disk, the "auto" selection tells the BD player to only turn on dynamic range control if information embedded in the TrueHD sound track tells it to do so.

SETUP MENU (CONTINUED)

LANGUAGE SETUP MENU:

To enter the Language Setup menu, while no disc is inserted or disc is in the Stop mode, if not already at the Setup screen press the HOME/SETUP button, select Settings using the Navigation (▲, ▼) buttons and then press the Navigation (▶) button. Select Language using the Navigation (▲, ▼) buttons and then press the Navigation (▶) button.

OSD LANGUAGE

Use this option to select what language will be used for the on-screen messages.

Select the desired language using the Navigation (▲, ▼) buttons, then press the ENTER button.

AUDIO

Use this option to select the language the disc will be played back in.

Select the desired language using the Navigation (▲, ▼) buttons, then press the ENTER button.

The disc must be recorded in the selected language, otherwise the default language of the disc will be played.

MENU

Use this option to select the language the Disc Menu will be in.

Select the desired language using the Navigation (▲, ▼) buttons, then press the ENTER button.

SUBTITLE

Use this option to select the language the subtitles will be in. Select the desired language (or NONE to turn off Subtitles) using the Navigation (▲, ▼) buttons, then press the ENTER button.

The disc must be recorded in the selected language, otherwise the default language of the disc will be shown.

SETUP MENU (CONTINUED)

PARENTAL SETUP MENU:

To enter the Parental Setup menu, while no disc is inserted or disc is in the Stop mode, if not already at the Setup screen press the HOME/SETUP button, select Settings using the Navigation (▲, ▼) buttons and then press the Navigation (▶) button. Select Parental using the Navigation (▲, ▼) buttons and then press the Navigation (▶) button.

SETTING THE PARENTAL CONTROL OPTIONS

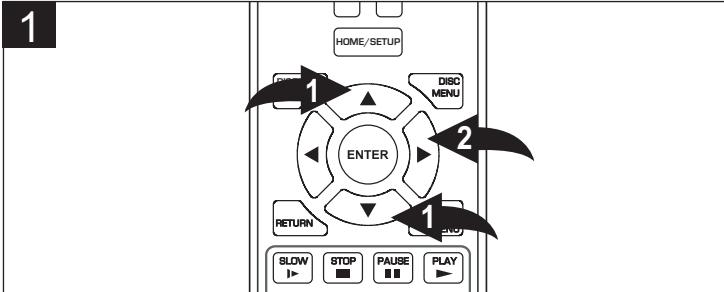

While in the Parental Setup menu, select Parental Control using the Navigation (▲, ▼) buttons ❶, then press the Navigation (▶) button ❷ to enter.

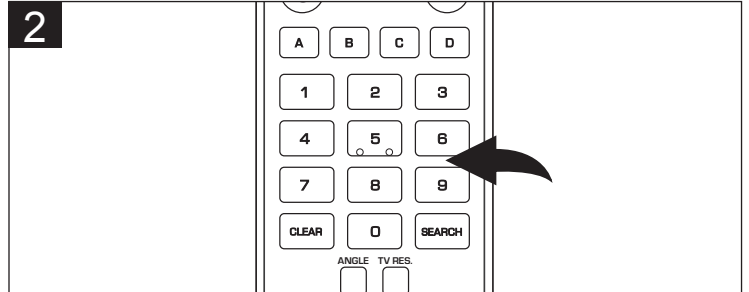

At the Password pop-up screen, enter the four digit password using the Number buttons. The default password is "0000", but it can be changed as per the instructions on the next page.

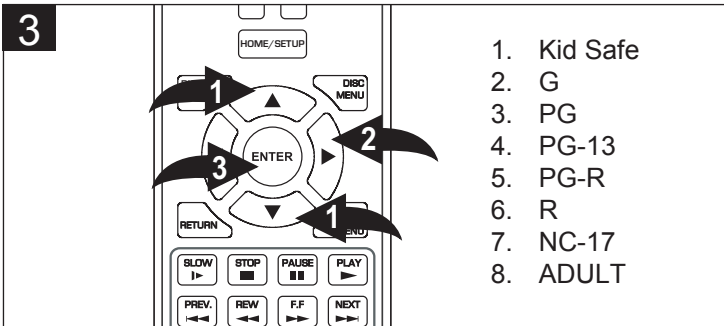

Select Parental Level using the Navigation (▲, ▼) buttons ❶, then press the Navigation (▶) button ❷ to enter.

Using the Navigation (▲, ▼) buttons ❶, select the desired rating level for the disc. Select OFF to permit all movies. For example, if you select "R", discs that are level NC-17 and Adult will not play.

KID SAFE: Suitable for all children

G: General Audiences

PG: Parental Guidance suggested

PG-13: Parental Guidance for children under 13 years old

PG-R: Under 17 years old, Parental Guidance suggested

R: Under 17 years old, Parental Guidance strongly suggested

NC-17: 17 years and older

ADULT: Adults only

When done, press the ENTER button ❸.

NOTE: Not all Blu-ray discs respect the Parental Control setting that is implemented in the Player. For example, some R-rated movies may play even though the Parental Controls are set to permit only G- or lower-rated movies. This is a choice made by the manufacturer that created the Blu-ray disc itself and does not reflect an incorrect setting in the Player.

SETUP MENU (CONTINUED)

CHANGING THE PASSWORD

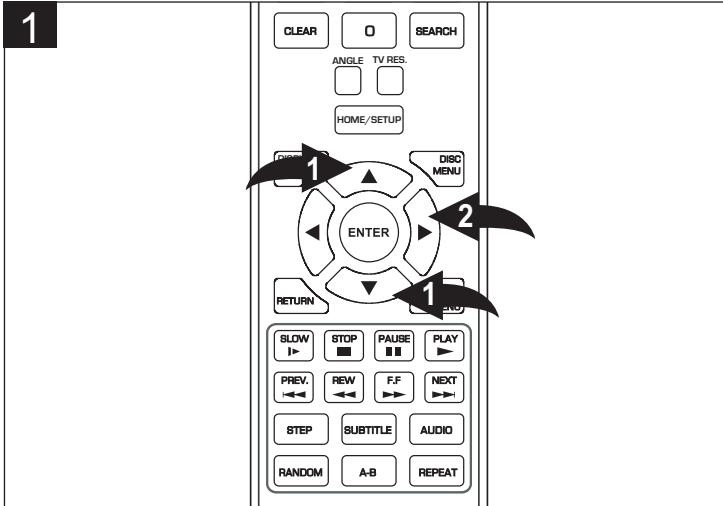

While in the Parental Setup menu, select Parental Password using the Navigation (▲,▼) buttons ❶, then press the Navigation (▶) button ❷ to enter. The Password pop-up screen will appear.

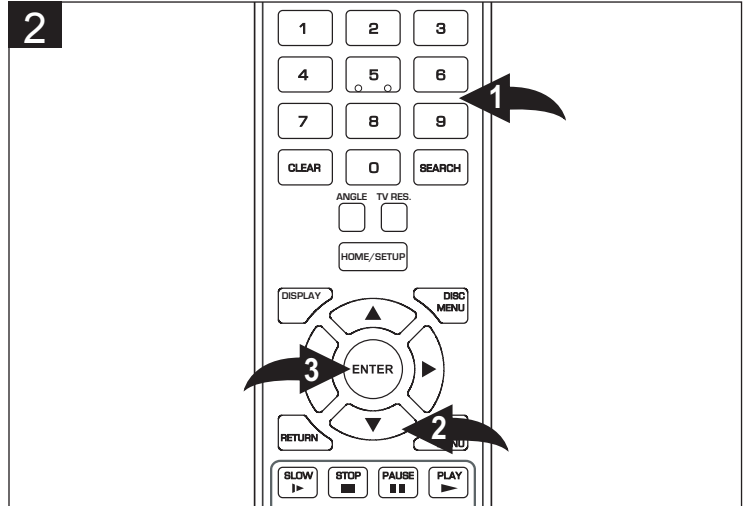

At the Password pop-up screen, enter the new four digit password using the Number buttons ❶, then press the Navigation (▼) button ❷ to select OK. Press the ENTER button ❸ to complete the process. The new password will now be set.

SETUP MENU (CONTINUED)

SYSTEM SETUP MENU:

To enter the System Setup menu, while no disc is inserted or disc is in the Stop mode, if not already at the Setup screen press the HOME/SETUP button, select Settings using the Navigation (▲, ▼) buttons and then press the Navigation (▶) button. Select System using the Navigation (▲, ▼) buttons and then press the Navigation (▶) button.

OPTICAL DISC AUTOPLAY

Turning AutoPlay on will load data and start playback automatically when a disc (not including data disc) is inserted.

Select ON to enable or OFF to disable AutoPlay using the Navigation (▲, ▼) buttons, then press the Enter button.

SCREEN SAVER DURATION

Select the desired time you want the unit to be idle before turning the screen saver ON, or OFF (the screen saver will not come on) using the Navigation (▲, ▼) buttons, then press the ENTER button.

AUTO POWER DOWN

The unit has an “Auto Power Down” function which will turn off the unit’s power after a certain period of time during music playback, or when a setup menu or disc title menu is being displayed on the TV.

Select the desired time you want the unit to be idle before turning the unit off using the Navigation (▲, ▼) buttons, then press the ENTER button.

CEC SUPPORT

This option is used to allow the TV’s remote control to control certain functions of the Blu-ray disc player, and for the Blu-ray player to control certain functions of the TV.

Note: Not all TVs are compatible with this unit. The TV and Blu-ray player must be connected via HDMI for this feature to work.

Select ON to enable control over using one remote or OFF to disable CEC Support.

UPDATE VIA NETWORK

If connected to the internet, this setting will look for firmware updates that will improve performance, or add new features and functionality to your unit.

Start the firmware update process by pressing the ENTER button.

RESTORE FACTORY DEFAULTS

Use the Navigation (▲, ▼) buttons, to Choose one of the following options shown below, then press the ENTER button; a pop up a dialog box will appear, choose OK in the box, and then press the ENTER button to confirm.

- Restore factory settings and deactivate all connected applications
- Restore Factory Settings
- Deactivate all connected applications
- Deactivate Netflix
- Deactivate Pandora
- Deactivate Blockbuster

SETUP MENU (CONTINUED)

NETWORK SETUP MENU:

To enter the Network Setup menu, while no disc is inserted or disc is in the Stop mode, if not already at the Setup screen press the HOME/SETUP button, select Settings using the Navigation (▲, ▼) buttons and then press the Navigation (▶) button. Select Network using the Navigation (▲, ▼) buttons and then press the Navigation (▶) button.

CONNECTION

If using a wired internet connection, select WIRED using the Navigation (▲, ▼) buttons, then press the ENTER button, and the unit will automatically be configured to access the internet. If successful, you will get the message, Wired network connection successfully set up.

If using a wireless internet connection, see pages 41-42.

NETWORK TEST

The unit will perform a network test. When the test is complete, a confirmation window will appear. Press the ENTER button to select "OK".

If the test fails, double-check your Ethernet cable connection, wireless router, IP settings, or contact your ISP.

MANUAL NETWORK SETUP

Link Status: If the network connection is active, "Link Up" appears below Link Status. If the network connection is not active, "Link Down" displays below Link Status.

MAC Address: This will show the MAC Address.

IP Mode: Select Off to disable the interface. Select Manual to manually configure network settings, such as IP address, subnet mask, and gateway settings. Select Dynamic to use the DHCP to automatically obtain the IP Address.

You can configure the IP Address, Subnet Mask, Gateway, Primary DNS and Secondary DNS, but it is not recommended unless informed to do so by your ISP provider. Press the ENTER button when confirming these options.

INFORMATION SETUP MENU:

To enter the Network Setup menu, while no disc is inserted or disc is in the Stop mode, if not already at the Setup screen press the HOME/SETUP button, select Settings using the Navigation (▲, ▼) buttons and then press the Navigation (▶) button. Select Info using the Navigation (▲, ▼) buttons and then press the Navigation (▶) button. The information on the unit, such as Software Version, Software Date, Hardware Version, etc. will appear. These items cannot be changed.

QUICK SETUP MENU:

To enter the Quick Setup menu, while no disc is inserted or disc is in the Stop mode, if not already at the Setup screen press the HOME/SETUP button, select Settings using the Navigation (▲, ▼) buttons and then press the Navigation (▶) button. Select Quick Setup using the Navigation (▲, ▼) buttons and then press the Navigation (▶) button. If you select "Yes, perform Quick Setup", you can select OSD language, Resolution and TV aspect, or select "No, thanks. I'll go through the full setup menu later" to return to the previous menu.

SETUP MENU (CONTINUED)

BD-LIVE SETUP MENU:

To enter the BD-Live Setup menu, while no disc is inserted or disc is in the Stop mode, if not already at the Setup screen press the HOME/SETUP button, select Settings using the Navigation (▲, ▼) buttons and then press the Navigation (▶) button. Select BD-Live using the Navigation (▲, ▼) buttons and then press the Navigation (▶) button.

BD-LIVE INTERNET ACCESS

This player is capable of accessing content (movie trailers, previews, etc) from the internet. This option is used to tell the BD player whether or not to allow internet access.

Select the desired Internet Access option using the Navigation (▲, ▼) buttons, then press the ENTER button.

Limit Access: The internet connection will be allowed only for BD-Live contents containing a valid certificate.

Always Allow Access: Allow the inserted Blu-ray disc to access content from all BD-Live internet sites whose internet address is encoded onto the disc. There is no danger of malicious code download from valid commercial BD discs, but choosing this option and downloading BD-Live content via illegally authored BD disks, or discs obtained from questionable sources, could result in malicious code being downloaded onto the player.

Prohibit Access: Blocks the inserted Blu-ray disk from accessing BD-Live content over the internet.

BD-LIVE STORAGE

This setting cannot be changed, it only shows the BD-Live storage device being used. You must have a USB drive inserted into the USB jack on this unit.

ERASE BLU-RAY STORAGE

If a USB device is plugged into the USB jack, you can erase it by selecting Erase Blu-ray Storage using the Navigation (▲, ▼) buttons, then press the Navigation (▶) button to enter. Select "OK" using the Navigation (▲, ▼) buttons, then press the ENTER button and the external USB device will be erased.

SETUP MENU (CONTINUED)

WIRELESS CONNECTION – STANDARD NETWORK

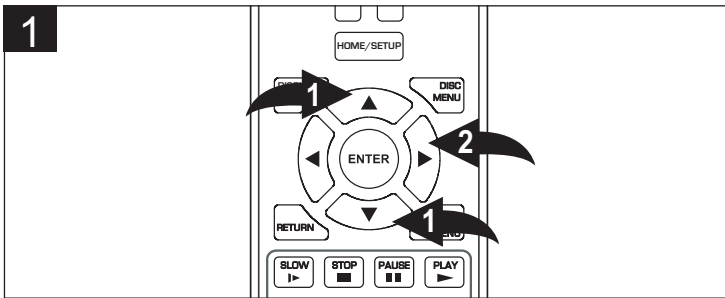

To enter the Network Setup menu, while no disc is inserted or disc is in the Stop mode, if not already at the Setup screen press the HOME/SETUP button, select Settings using the Navigation (▲, ▼) buttons ❶ and then press the Navigation (▶) button ❷. Select Network using the Navigation (▲, ▼) buttons ❶ and then press the Navigation (▶) button ❷.

NOTE: The Wireless Setup procedure only has to be performed once. After that, the unit will automatically connect when it is turned on. If unplugged, the connection may need to be reset.

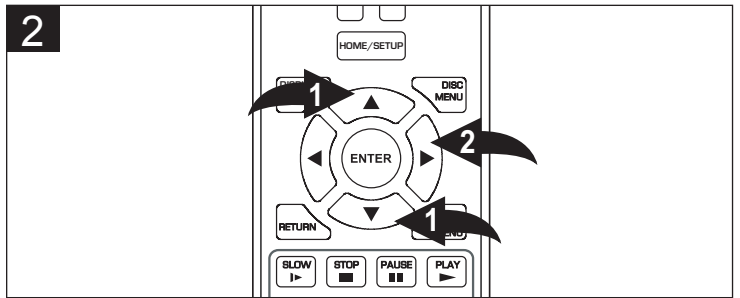

NOTE: If not connected to the internet when the unit is plugged in, you will get an error message prompting you to press the Red Color button to bring up the Wired/Wireless option.

If using a wired internet connection, see page 39.

If using a wireless internet connection: Select Wireless using the Navigation (▲, ▼) buttons ❶, then press the Navigation (▶) button ❷ to enter. In most cases, you can perform step 3 below to connect to an existing network.

However, in some cases, you will have to connect to a wireless Network using Wi-Fi protected Setup (WPS) or a wireless Network using Manual IP Configuration. These are described on the next page.

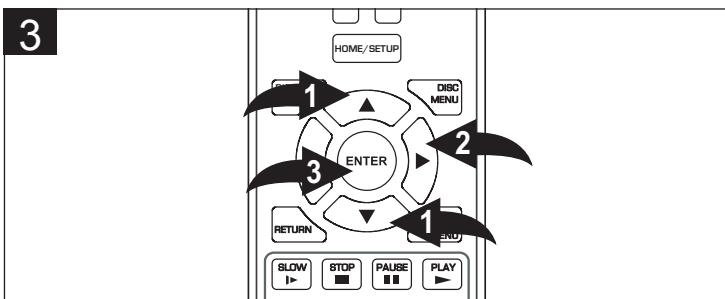

Select Network List using the Navigation (▲, ▼) buttons ❶, then press the Navigation (▶) button ❷ to enter; a list of available networks will appear with symbols as shown to the right. Select the desired network using the Navigation (▲, ▼) buttons ❶, then press the ENTER button ❸. If the Wi-Fi network name is too long to display, you can use the Navigation (▶) button ❷ to view.

If the Network is not encrypted (🔒), and the connection is OK, a checkmark will appear and you will be connected to the internet.

If the Network is encrypted (🔒), and you select it, you will have to enter a password.

When the screen appears, press the ENTER button ❸ to bring up the keyboard. Enter the password using the Navigation (▲, ▼) buttons ❶, then press the ENTER button ❸ to enter the letter. Press the x (arrow upxx) key to act as a Shift in order to make capital letters, as passwords are case-sensitive. After entering the password, click done and then click CONNECT to connect; a checkmark will appear and you will be connected to the internet if the password was correct.

NETWORK ICONS



The unit is currently connected to this network.



The wireless network properties (if any) have been saved in the unit's memory for future use.



The wireless network supports WPS.



The wireless network supports 802.11b.



The wireless network supports 802.11g.



The wireless network supports 802.11n (supported at 2.4 GHz only). Not all routers are compatible with this unit.



Signal Strength.



The wireless data is encrypted.



The wireless data is not encrypted.

SETUP MENU (CONTINUED)

WIRELESS CONNECTION – WPS PUSHBUTTON

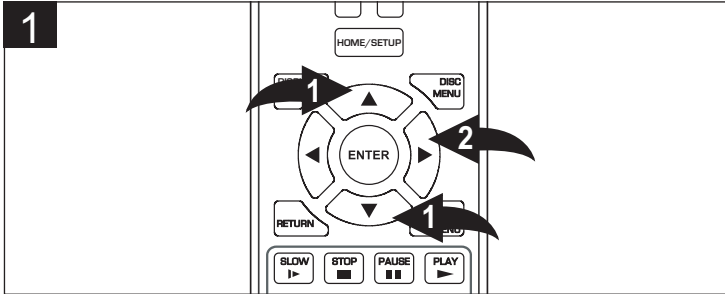

Repeat steps 1 and 2 from the previous page.
Select WiFi Protected Setup (WPS) using the Navigation (▲,▼) buttons ❶, then press the Navigation (▶) button ❷. Then press the WPS button on your router. When the Success screen appears, you are connected to the internet.

WIRELESS CONNECTION – WPS PIN

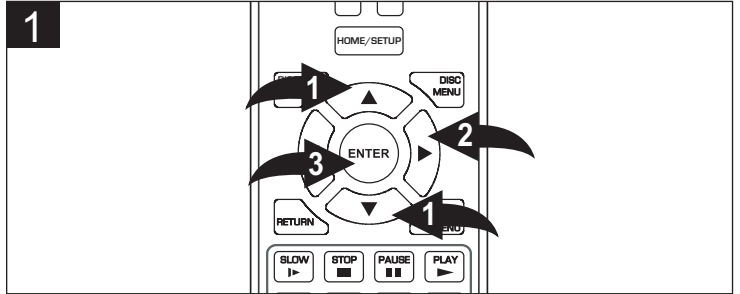

Repeat steps 1 and 2 from the previous page.
Select WiFi Protected Setup (WPS) using the Navigation (▲,▼) buttons ❶, then press the Navigation (▶) button ❷. Select Network List using the Navigation (▲,▼) buttons ❸, then press the Navigation (▶) button ❹ to enter; a list of available networks will appear with symbols as shown on the previous page. Select the desired network using the Navigation (▲,▼) buttons ❶, then press the ENTER button ❺. If using WPS Pin, then select WPS PIN using the Navigation (▲,▼) buttons ❶; press the Enter button ❺. Then enter the WPS Pin (usually found on the back of the router), and press the ENTER button ❺ again.
When the Success screen appears, you are connected to the internet.

WIRELESS CONNECTION – NON-BROADCASTING USING DHCP

1

Repeat steps 1 and 2 from the previous page.
Select Manual using the Navigation (▲,▼) buttons, then press the Navigation (▶) button; the manual setup box will appear.
Select AdHoc using the Navigation (▲,▼) buttons, then press the Navigation (▶) button. Select On or Off depending on the AdHoc property of the non-broadcasting network) using the Navigation (▲,▼) buttons, then press the ENTER button.
If the non-broadcasting network is using encryption, select Encryption using the Navigation (▲,▼) buttons, then press the Navigation (▶) button. Select the Encryption type used using the Navigation (▲,▼) buttons, then press the ENTER button.
Select the Name field using the Navigation (▲,▼) buttons, then press the ENTER button to access the keyboard. Carefully enter the network name, which is most likely case-sensitive. Repeat to enter the password.

2

Select Connect using the Navigation (▲,▼) buttons, then press the ENTER button; the manual setup box will appear. If the parameters have been set properly and the wireless network is functioning, you should get the Success screen and be connected to the internet.

If you would like to disconnect from the internet, select Disconnect at this screen.

NOTE: In any of the settings, you can select IP Settings to view/change the IP settings. This is not recommended unless instructed to do so by your ISP provider.

USING THE APPLICATIONS

NETFLIX

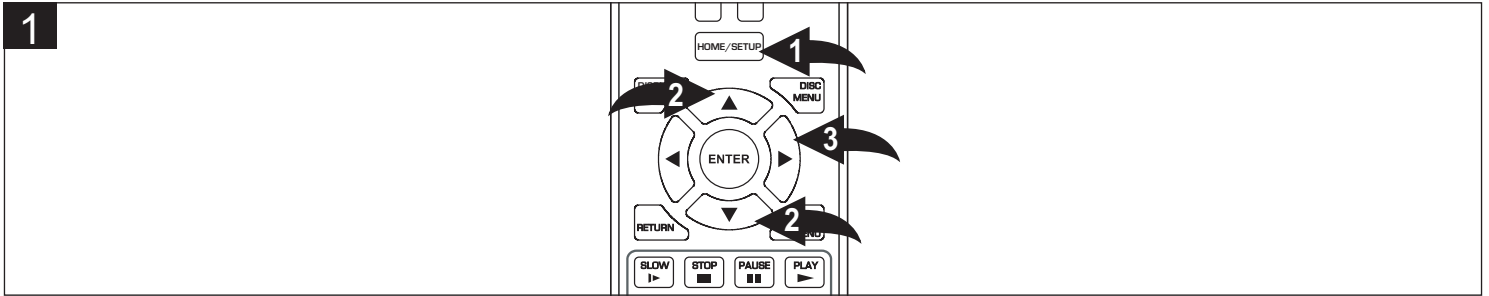

Please make sure the following criteria is met:

1. No disc is inserted or disc is in the Stop mode
2. The unit is connected to the internet (see pages 39-40)
3. You are signed up for Netflix (or you can sign up online or via this unit)

Press the HOME/SETUP button ❶, or select Connected using the Navigation (▲, ▼) buttons ❷ and then press the Navigation (▶) button ❸.

Select Netflix using the Navigation (▲, ▼) buttons ❷ and then press the Navigation (▶) button ❹.

Activate your account and then enjoy your movies/shows!

NOTE: Video Streaming services require the use of an HDMI connection. Many of the buttons (Skip, Search Reverse/Foward, Stop, Play and Pause) will work with these applications. You can also press the HOME/SETUP button to return to the Home screen.

NOTE: Only HDMI output is available when Netflix function is in use.

PANDORA

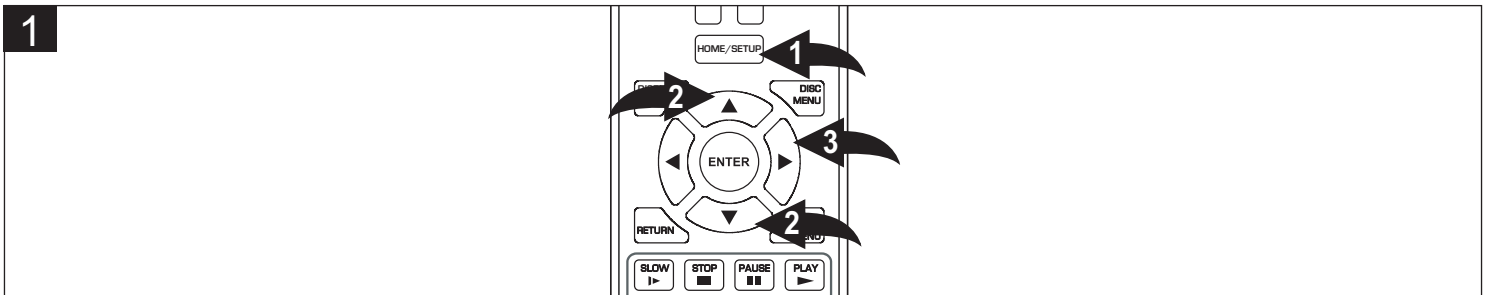

Please make sure the following criteria is met:

1. No disc is inserted or disc is in the Stop mode
2. The unit is connected to the internet (see pages 39-40)
3. You are signed up for Pandora (or you can sign up online or via this unit)

Press the HOME/SETUP button ❶, or select Connected using the Navigation (▲, ▼) buttons ❷ and then press the Navigation (▶) button ❸.

NOTE: Streaming services require the use of an HDMI connection for navigation on the TV screen.

Select Pandora using the Navigation (▲, ▼) buttons ❷ and then press the Navigation (▶) button ❹.

If you are a member, select I have a Pandora Account (or select I am new to Pandora to sign up). You will then be instructed on how to go to your computer to activate the Pandora account to work with this unit.

After activating, you can now enjoy music from Pandora on their website.

NOTE: Many of the buttons (Skip, Search Reverse/Foward, Stop, Play and Pause) will work with Pandora. You can also press the HOME/SETUP button to return to the Home screen.

NOTE: Only HDMI output is available when Pandora function is in use.

USING THE APPLICATIONS (CONTINUED)

BLOCKBUSTER

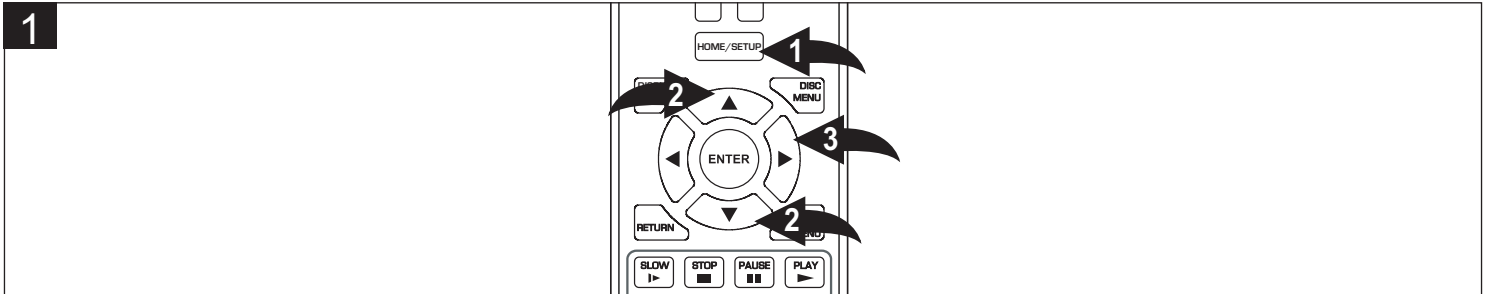

Please make sure the following criteria is met:

1. No disc is inserted or disc is in the Stop mode
2. The unit is connected to the internet (see pages 39-40)
3. You are signed up for Blockbuster (or you can sign up online or via this unit)

Press the HOME/SETUP button ❶, or select Connected using the Navigation (▲, ▼) buttons ❷ and then press the Navigation (▶) button ❸.

Select Blockbuster using the Navigation (▲, ▼) buttons ❷ and then press the Navigation (▶) button ❸.

Activate your account and then enjoy your movies/shows!

NOTE: Video Streaming services require the use of an HDMI connection.

Many of the buttons (Skip, Search Reverse/Foward, Stop, Play and Pause) will work with these applications. You can also press the HOME/SETUP button to return to the Home screen.

NOTE: Only HDMI output is available when Blockbuster function is in use.

UPDATING THE FIRMWARE

UPDATING THE FIRMWARE

Follow these steps to update the Firmware:

1. To enter the System Setup menu, while no disc is inserted or disc is in the Stop mode, press the HOME/SETUP button, select Settings using the Navigation (▲, ▼) buttons and then press the Navigation (▶) button.
2. Select System using the Navigation (▲, ▼) buttons and then press the Navigation (▶) button.
3. If connected to the internet, select Update Via Network using the Navigation (▲, ▼) buttons, then press the Navigation (▶) button. The unit will then look for firmware updates that will improve performance or add features to your unit. Start the firmware update process by pressing the ENTER button.
4. You may also download a firmware upgrade from the support link at www.memorex.com to your PC. Then either burn the ISO image to a CD-R disc or copy to a USB Flash drive. Insert either the CD-R or Flash drive into the player and you will be prompted to perform the firmware upgrade.

TROUBLESHOOTING GUIDE

Check the following before requesting service:

SYMPTOM	POSSIBLE CAUSE	POSSIBLE SOLUTION
GENERAL		
No power.	AC cord unplugged.	Plug in the AC cord to an AC outlet.
Power on, but unit not functioning properly.	Condensation has formed.	Unplug the unit and wait about one to two hours to allow the player to dry.
	Wrong type of disc inserted.	This unit cannot play discs other than those listed on page 16.
	Unit needs to be reset.	Press the Power button, then unplug the power cord. Wait one minute and then plug the unit back in.
		Clean disc and insert label side-up.
	The disc is dirty or inserted incorrectly. Some features and functions are not	This is normal; try another function.
No picture.	available on all discs. The equipment is not connected properly.	Connect the equipment according to the instructions in this manual.
	The INPUT of the TV is not set to receive the disc signal output.	Select the appropriate video input mode, usually VIDEO or AV.
	The video cables are not securely connected.	Connect the video cables securely.
		Turn the TV on.
No sound.	The connected TV power is off. The equipment is not connected properly.	Connect the equipment according to the instructions in this manual.
	The equipment connected with the audio cable is not set to receive the disc signal input.	Select the appropriate audio input mode.
	The audio cables are not securely connected.	Connect the audio cables securely.
		Turn the audio receiver on.
Playback picture rolls.	The connected receiver's power is off.	Set unit to NTSC.
The playback picture is poor.	Unit is incorrectly set to PAL.	Clean the disc.
The Search feature is not working.	The disc is dirty. Some discs have sections that do not allow searching.	This is normal on some discs.
The picture is not fitting properly.	Wrong menu option is selected in the Setup menu.	Select the correct TV Screen (16:9 Wide, 16:9 Pillarbox, 4:3 Pan&Scan, 4:3 Letterbox).
The remote control is not working.	The batteries are weak or dead.	Install fresh batteries.
	The batteries are not installed properly.	Install batteries according to the diagram.
	The remote is not aimed at the sensor. Distance is too far or there is too much light in the room.	Aim the remote at the sensor. Operate within 20 ft., or reduce the light in the room.
	There is an obstacle in the path of the beam.	Remove the obstacle.
		Remove the disc from the disc tray, as there cannot be a disc inserted when setting the preferences.
The Preferences menu cannot be accessed (it is dimmed) in the Setup menu.	There is a disc in the disc tray.	

TROUBLESHOOTING GUIDE (CONTINUED)

SYMPTOM	POSSIBLE CAUSE	POSSIBLE SOLUTION
DISCS		
The unit does not start playback.	Disc not inserted, or inserted upside-down.	Insert disc correctly.
	A non-playback disc is inserted.	Make sure to insert a playable disc as shown on page 16.
	The disc is not placed in the guide.	Place the disc on the disc tray correctly inside the guide.
	The disc is dirty.	Clean the disc.
Some functions do not operate as stated.	Some features and functions are not available on all discs.	This is normal; try another function.
Selected language is not being shown in the subtitles, or spoken.	If the audio or subtitle language does not appear on the disc, then the initial setting will not be seen/heard.	This is normal; try another disc.
Subtitles are not working properly.	Subtitles appear only when the discs contain them.	This is normal; try another disc.
	Subtitles are not turned on.	Turn the subtitles on.
Angle cannot be changed.	Angles may not be recorded on the disc (see disc jacket/case), or they may only be recorded on certain scenes.	Try another disc, or wait for a scene which allows a different camera angle.
TV display shows "No Signal" or is blank.	Some TVs do not support 1080i/1080p output.	The TV does not support 1080i/1080p output; Connect Video Out as shown on page 11.
	Unit is set to wrong resolution.	Press TV RES button to cycle settings until picture displays.

TROUBLESHOOTING FOR THE INCLUDED APPLICATIONS

If you receive an error or are having problems with one of the applications (Netflix, Pandora or Blockbuster), please check their web site for troubleshooting after making sure the obvious is taken care of (internet connection is OK, unit is turned on, you have an account with the application you are attempting to utilize, etc.)

TROUBLESHOOTING FOR BD-LIVE

If you receive an error stating you do not have enough storage space for a download, connect the media to your computer and remove some of the files, completely erase the media (see page 40) or insert different media with enough storage.

If you receive an error while downloading, try the following:

The BD-Live server may be busy or may not be in service. Please try downloading your content again at another time.

FOR ADDITIONAL SET-UP OR OPERATING ASSISTANCE, PLEASE VISIT OUR WEBSITE AT:
WWW.MEMOREX.COM

FOR CONSUMER REPLACEABLE PART(S), VERIFY PART NUMBER(S) ON PAGE 7, AND THEN CONTACT OUR PARTS AND ACCESSORIES FULFILLMENT CENTER AT 1-800-379-8439.

CARE AND MAINTENANCE

Caring for Discs

- Treat the disc carefully. Handle the disc only by its edges. Never allow your fingers to come in contact with the shiny, unprinted side of the disc.

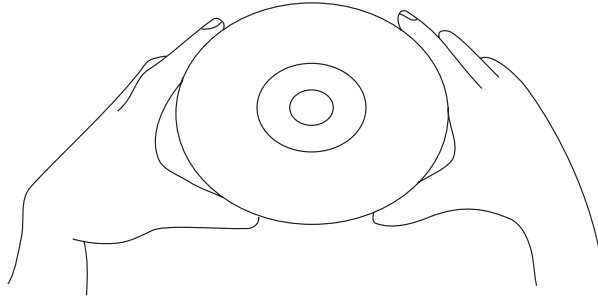

- Do not attach adhesive tape, stickers, etc. to the disc label.
- Clean the disc periodically with a soft, lint-free, dry cloth. Never use detergents or abrasive cleaners to clean the disc. If necessary, use a CD cleaning kit.
- If a disc skips or gets stuck on a section of the disc, it is probably dirty or damaged (scratched).
- When cleaning the disc, wipe in straight lines from the center of the disc to the outer edge of the disc. Never wipe in circular

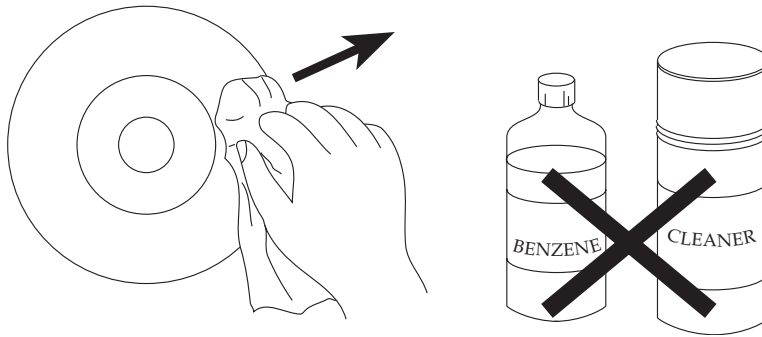

motions.

- Discs should be stored in their cases after each use to avoid damage.
- Do not expose discs to direct sunlight, high humidity, high temperatures or dust, etc. Prolonged exposure or extreme temperatures can warp the disc.
- Do not stick or write anything on either side of the disc. Sharp writing instruments, or the ink, may damage the surface.

Cleaning the Unit

- To prevent fire or shock hazard, disconnect your unit from the AC power source when cleaning.
- The finish on your unit may be cleaned with a dust cloth and cared for as other furniture. Use caution when cleaning and wiping the plastic parts.
- Mild soap and a damp cloth may be used on the front panel.

SPECIFICATIONS

Power Requirements.....AC ~ 120V, 60Hz
Power Consumption
25W (approx. 1W when set to Standby mode)
Weight 5 lbs
Dimensions..... 16.0 (W) x 10.0 (D) x 1.6 (H) inches
Weight and dimensions are approximate.
Operating Temperature 10°C to 35°C
Operating Humidity Range..... 10% to 75% (no condensation)

Format

Disc Support.....BD-ROM/BD-R/BD-RE/DVD-ROM/DVD-R/DVD+R/DVD-RW/DVD+RW/
.....CD-ROM/CD-R/CD-RW/CDDA/DTS-CD
Video Format..... MPEG 2/MPEG2 HD/MPEG4 AVC/H.264/VC-1/
.....WMV: WMV9 up to 320x132 at 30 fps/WVC1 up to 1280x720 at 24 fps (5300 Kbps)
Photo Format.....JPG, PNG
Audio Format..... MP3, WMA
USB version2.0

Video Output

Composite(75Ω Load) 1 channel: 1.0 Vp-p
Blu-ray: 480i
DVD: 480i
Component (75Ω Load) Y: 1.0Vp-p, Pr: 0.70Vp-p, Pb: 0.70Vp-p
Blu-ray: 1080i
DVD: 1080i

Audio/Video Output

HDMI1080p, 1080i, 720p, 480p/576p, 480i/576i
Audio Output
Digital Audio Output HDMI/Optical/Coaxial
Frequency Response 48kHz Sampling: 4Hz to 22kHz / 96kHz Sampling: 4Hz to 22kHz
S/N Ratio 95dB
Dynamic Range..... 85dB
Total Harmonic Distortion..... 0.01%

Wi-Fi

Wi-Fi Standards.....IEEE 802.11n, IEEE 802.11g, IEEE 802.11b
Operating Frequency.....2.400 ~ 2.484GHz (subject to local regulations)
Network Security WEP-64/128 bit, WPA, WPA-PSK, WPA2, WPA2-PSK,
..... Support WPS configuration

Specifications are subject to change without notice.

TABLE DES MATIÈRES

Table des matières	1	• Touche menu contextuel.....	22
Importantes consignes de sécurité	2	• Rechercher titre/chapitre.....	22
Précautions à prendre	4	• Rechercher heure	22
Source d'alimentation	4	• Répétition de lecture	23
Caractéristiques	5	• Répéter lecture A-B	23
Emplacement des commandes	6	• Angle	23
• Partie avant.....	6	• Sous-titrage.....	24
• Partie arrière	6	• Audio	24
• Télécommande	7	Fonctionnement du lecteur CD	25
Télécommande	8	• Lecture d'un CD.....	25
• Installation des piles.....	8	• Sélection de pistes à l'aide des touches	
• Distance efficace de la télécommande	8	numériques	26
Raccordement	9	• Sélection des pistes avec les touches de saut. 26	
• Raccordement du lecteur au téléviseur par le		• Rechercher en avant/en arrière	26
biais du jack de sortie HDMI	9	• Rechercher piste	26
• Raccordement du lecteur au téléviseur à l'aide		• Répétition de lecture	27
des prises Y/PB/PR.....	10	• Répéter lecture A-B	27
• Sortie vidéo progressive (Y, PB, PR).....	10	• Aléatoire.....	27
• Raccordement du lecteur au téléviseur par le		Fonctionnement CD de données/support USB 28	
biais des jacks de sortie audio/vidéo	11	• Lecture d'un disque de données/support USB. 28	
• Raccordement du lecteur au téléviseur par le		• Fichiers audio (MP3/WMA).....	29
biais du jack de sortie hdmi	12	• Fichiers vidéo (WMV).....	30
• Raccordement d'un système home cinema (par		• Photos (JPG/PNG).....	31
le biais de la prise jack coaxiale ou optique) ..	13	Menu de configuration	32
• Connexion du lecteur à un réseau.....	14	• Navigation entre les menus	32
BD-Live	15	• Menu de configuration de l'affichage	32
Remarques concernant les disques	16	• Menu de configuration audio	34
Fonctions de base	18	• Menu de configuration de la langue	35
• Touche RÉOLUTION TÉLÉVISEUR	18	• Menu de configuration du contrôle parental	36
• Touches de couleur	18	• Menu de configuration du système.....	38
• Indicateur réseau	18	• Menu de configuration du réseau	39
• Touche Accueil/Configuration	19	• Menu de configuration de l'information.....	39
• Affichage	19	• Menu de configuration rapide	39
Fonctionnement du lecteur BD/DVD	20	• Menu de configuration de la BD-Live	40
• Lecture d'un disque Blu-Ray ou d'un DVD		Utilisation des applications	43
standard	20	Mise à jour du micrologiciel	44
• Touches de saut	21	Guide de dépannage	45
• Touches de recherche	21	Soins et entretien	47
• Pause	21	Spécifications	48
• Lecture au ralenti	21		
• Lecture une image à la fois	21		
• Touche menu disque	22		

IMPORTANTES CONSIGNES DE SÉCURITÉ



MISE EN GARDE

**RISQUE DE DÉCHARGE ÉLECTRIQUE
NE PAS OUVRIR**



L'éclair avec le symbole de la pointe de flèche dans un triangle équilatéral est destiné à alerter l'utilisateur de la présence de tension dangereuse non isolée dans le boîtier (enceinte) du produit. Elle peut être suffisamment importante pour constituer un risque de décharge électrique pour les personnes à proximité.



Le point d'exclamation dans un triangle équilatéral est destiné à alerter l'utilisateur de la nécessité de respecter les consignes d'utilisation et de maintenance (réparation) dans la documentation qui accompagne l'appareil.

MISE EN GARDE : POUR RÉDUIRE LE RISQUE DE DÉCHARGE ÉLECTRIQUE, NE RETIREZ PAS LE COUVERCLE (OU LA PARTIE ARRIÈRE). AUCUNE PIÈCE À L'INTÉRIEUR DE L'APPAREIL NE PEUT ÊTRE RÉPARÉE PAR L'UTILISATEUR. VEUILLEZ CONFIER L'ENTRETIEN À DU PERSONNEL DE SERVICE QUALIFIÉ.

Cette mise en garde se trouve à l'arrière de l'appareil.



Symbole de la classe II
(Double isolation)

MISE EN GARDE :

CE LECTEUR DE DISQUES VIDÉO NUMÉRIQUES COMPORTE UN SYSTÈME LASER.

POUR VOUS ASSURER DE BIEN UTILISER CET APPAREIL, VEUILLEZ LIRE LE GUIDE DE L'UTILISATEUR ATTENTIVEMENT ET CONSERVEZ-LE POUR TOUTE CONSULTATION ULTÉRIEURE. SI L'APPAREIL NÉCESSITE UNE RÉPARATION, VEUILLEZ CONTACTER UN CENTRE SAV (SERVICE APRÈS-VENTE) AGRÉÉ-VOIR LA PROCÉDURE DE RÉPARATION.

L'UTILISATION DES COMMANDES, DES RÉGLAGES OU DES PERFORMANCES DES PROCÉDURES AUTRES QUE CELLES DÉCRITES DANS LE PRÉSENT GUIDE D'UTILISATION PEUT CONDUIRE À UNE EXPOSITION AU RAYONNEMENT DANGEREUSE.

POUR ÉVITER TOUTE EXPOSITION DIRECTE AU FAISCEAU LASER, N'ESSAYEZ PAS D'OUVRIR LE BOÎTIER. EN EFFET UN RAYONNEMENT LASER BIEN VISIBLE RISQUE DE PEUT ÊTRE PRÉSENT SI LE BOÎTIER EST OUVERT. NE REGARDEZ PAS FIXEMENT VERS CE RAYON.

AVERTISSEMENT :

POUR RÉDUIRE LE RISQUE D'INCENDIE OU DE DÉCHARGE ÉLECTRIQUE, N'EXPOSEZ PAS CE PRODUIT À LA PLUIE OU À L'HUMIDITÉ.

AVERTISSEMENT :

POUR RÉDUIRE LE RISQUE D'INCENDIE OU DE DÉCHARGE ÉLECTRIQUE, AINSI QUE LES INTERFÉRENCES GÊNANTES, UTILISEZ UNIQUEMENT LES ACCESSOIRES RECOMMANDÉS.

PARASURTENSEURS :

Il est recommandé d'utiliser un parasurtenseur pour le branchement sur courant alternatif. Les dégâts dus à la foudre et aux surtensions NE SONT PAS couverts par la garantie qui accompagne ce produit.

AVERTISSEMENT LASER :

Cet appareil utilise un laser. Seul le personnel de service qualifié doit réparer cet appareil pour ne pas risquer des lésions oculaires possibles.

AVERTISSEMENT DE LA FCC :

Cet équipement a été testé et s'est révélé conforme aux limites prévues pour un appareil numérique de classe B, selon les dispositions de l'alinéa 15 de la réglementation de la FCC (Federal Communications Commission). Ces limites sont conçues pour fournir une bonne protection contre les interférences nuisibles dans une installation domestique. Cet appareil génère, utilise et peut émettre de l'énergie de radiofréquence et, s'il n'est pas installé et utilisé conformément aux instructions, peut perturber les communications radio.

Cependant, il n'existe aucune garantie quant à l'absence d'interférences dans une installation particulière. Si cet appareil cause des interférences nuisibles au niveau de la réception radio ou de la télévision, (ce qui peut être vérifié en l'allumant et en l'éteignant), l'utilisateur doit essayer de remédier au problème en prenant les mesures suivantes :

- Réorientez ou déplacez l'antenne réceptrice.
- Augmentez la distance qui sépare l'appareil du récepteur.
- Connectez l'appareil à une prise sur un circuit différent de celui utilisé par le récepteur.
- Consultez le revendeur ou un technicien radio/téléviseur expérimenté.

MISE EN GARDE DE LA FCC :

Pour assurer une permanente conformité, respectez les directives d'installation ci-jointes et utilisez uniquement des câbles blindés pour raccorder l'appareil à d'autres dispositifs. En outre, tout changement ou modification sans l'approbation explicite de la partie responsable de la conformité peut entraîner la révocation du droit d'utilisation de cet appareil.

Cet appareil numérique de la classe B est conforme à la norme NMB-003 du Canada.

ATTENTION :

POUR ÉVITER LES CHOCS ÉLECTRIQUES, INTRODUIRE LA LAME LA PLUS LARGE DE LA FICHE DANS LA BORNE CORRESPONDANTE DE LA PRISE ET POUSSER JUSQU'AU FOND.

Fabriqué sous licence de Dolby Laboratories.

Dolby et le symbole des deux D sont des marques déposées de Dolby Laboratories.

Fabriqué sous licence sous les brevets américains n° : 5,451,942 ; 5,956,674 ; 5,974,380 ; 5,978,762 ; 6,487,535 ainsi que d'autres brevets délivrés ou en instance aux États-Unis et dans le monde. DTS et son symbole sont des marques de commerce déposées et DTS-HD, DTS-HD Advanced Digital Out ainsi que les logos DTS sont des marques de commerce de DTS, Inc. Ce produit comprend un logiciel. © DTS, Inc. Tous droits réservés.

Ce produit comporte la technologie de protection copyright qui est protégée par des brevets des États-Unis et d'autres droits de propriété intellectuelle. L'utilisation de cette technologie de protection de droits d'auteur doit faire l'objet d'une autorisation par Rovi Corporation, et est exclusivement réservée à un visionnement domestique et à d'autres visionnements limités, sauf autorisation expresse de Rovi Corporation. Toute opération d'ingénierie inverse ou de désassemblage est interdite.

IMPORTANTES CONSIGNES DE SÉCURITÉ (SUITE)

Lisez attentivement ces consignes d'utilisation avant d'utiliser l'appareil. Respectez toutes les consignes de sécurité suivantes. Conservez ces consignes à proximité pour toute consultation ultérieure.

1. Lisez ces consignes.
2. Conservez ces consignes.
3. Tenez compte de tous les avertissements.
4. Suivez toutes les consignes.
5. N'utilisez pas cet appareil à proximité de l'eau.
6. Nettoyez uniquement avec un chiffon sec.
7. Ne bouchez pas les orifices prévus pour la ventilation. Installez conformément aux instructions du fabricant.
8. N'installez pas l'appareil à proximité de sources de chaleur telles que les radiateurs, les grilles de chauffage, les cuisinières ou d'autres appareils (y compris les amplificateurs) qui génèrent de la chaleur.
9. Ne supprimez en aucun cas la fonctionnalité de sécurité de la fiche polarisée ou avec mise à la terre. Une fiche polarisée comporte deux lames avec une plus large que l'autre. Une fiche avec mise à la terre a deux lames et une troisième broche de mise à la terre. La lame large ou la troisième broche ont été prévues pour votre sécurité. Si vous ne parvenez pas à brancher la fiche fournie dans votre prise, consultez un électricien afin qu'il remplace la prise obsolète.
10. Protégez le cordon d'alimentation pour qu'il ne soit pas piétiné ou pincé en particulier au niveau des fiches, des prises de courant et à l'endroit où il sort de l'appareil.
11. Utilisez uniquement les fixations ou les accessoires recommandés par le fabricant.
12. Utilisez uniquement avec un chariot, un pied, un trépied, un support ou une table recommandé(e) par le fabricant ou vendu(e) avec l'appareil. Si un chariot est utilisé, déplacez prudemment l'ensemble appareil et chariot pour éviter des blessures causées par un basculement.
13. Débranchez cet appareil pendant les orages ou si vous prévoyez de ne pas l'utiliser pendant une longue période.
14. Confiez toute réparation à du personnel qualifié. Une réparation est nécessaire si l'appareil a été endommagé de quelque manière, par ex. si le câble ou la fiche d'alimentation est abîmé(e), ou du liquide a été renversé ou si des objets sont tombés dans l'appareil, ou encore si ce dernier a été exposé à la pluie ou à l'humidité, ne fonctionne pas normalement, ou est tombé.
15. Cet appareil ne doit pas être exposé à un liquide ou à des éclaboussures. Aucun objet contenant du liquide, comme un vase, ne doit être posé sur l'appareil.
16. La fiche principale est utilisée comme dispositif de débranchement et doit rester fonctionnelle à tout moment pendant l'utilisation prévue. Pour débrancher totalement l'appareil de l'alimentation électrique, retirez complètement la fiche de la prise secteur.
17. MISE EN GARDE : Pour réduire le risque d'incendie ou d'explosion, n'exposez pas les piles à une chaleur intense, par exemple au soleil, au feu ou à d'autres sources de chaleur.

PORTABLE CART WARNING
(symbol provided by RETAC)



PRÉCAUTIONS

REMARQUES SUR LA MANIPULATION :

- Lorsque vous retournez le lecteur, utilisez toujours le matériel l'emballage d'expédition d'origine. Pour une protection maximale, veuillez réemballer l'appareil comme il a été initialement emballé à l'usine.
- N'utilisez pas de liquides volatils, comme un insecticide, près du lecteur. Ne laissez pas de produits en caoutchouc ou en plastique en contact avec le lecteur pendant longtemps. Ils laisseront des marques sur la surface.
- Les panneaux supérieure et arrière du lecteur peuvent surchauffer après une longue période d'utilisation. C'est normal et n'indique pas une défectuosité.
- Si le lecteur n'est pas utilisé, veillez à retirer le disque et à mettre le lecteur à l'arrêt.
- Si vous n'utilisez pas le lecteur pendant une longue période, il est possible qu'il ne fonctionne pas convenablement à l'avenir. Mettez en marche et utilisez le lecteur de temps en temps.

LOCALISATION DU LECTEUR :

Si vous installez ce lecteur près d'un téléviseur, d'une radio ou d'un magnétoscope, l'image de lecture peut devenir mauvaise et le son peut être déformé. Si tel est le cas, déplacez le lecteur loin du téléviseur, de la radio ou du magnétoscope.

REMARQUES SUR LE NETTOYAGE :

Utilisez un chiffon sec pour le nettoyage.

- Pour les saletés tenaces, imbiblez le chiffon dans une solution d'eau et de détergent doux, tordez-le bien et nettoyez. Utilisez un chiffon sec pour l'essuyer. N'utilisez aucun type de solvant, tel que le diluant ou le benzène, pour ne pas risquer d'endommager la surface du lecteur.
- Si vous utilisez un chiffon imbibé d'un produit chimique pour nettoyer l'appareil, suivez les directives qui accompagnent le produit.

Avvertissement : Confiez le nettoyage et le réglage des lentilles et/ou d'autres composants du mécanisme de lecture à un technicien du SAV est qualifié.

POUR OBTENIR UNE IMAGE NETTE :

Le lecteur est un dispositif de précision de haute technologie. Si la lentille optique et les pièces du lecteur sont sales ou usées, la qualité d'image sera mauvaise. Pour obtenir une image nette, nous recommandons l'inspection et l'entretien réguliers (nettoyage ou remplacement des pièces) toutes les 1000 heures d'utilisation selon l'environnement d'utilisation. Pour plus de détails, veuillez contacter votre marchand le plus proche.

REMARQUES SUR LA CONDENSATION D'HUMIDITÉ :

La condensation d'humidité endommage le lecteur. Veuillez lire attentivement ces considérations.

- La condensation d'humidité se produit, par exemple, si vous versez une boisson fraîche dans un verre un jour qu'il fait chaud. Des gouttelettes d'eau se forment à l'extérieur du verre. De la même manière, l'humidité peut se condenser sur la lentille optique de lecture à l'intérieur de cet appareil, l'une des pièces internes les plus essentielles pour le lecteur.

La condensation d'humidité se produit dans les circonstances suivantes :

- vous amenez le lecteur directement d'un endroit froid à un endroit chaud.
- vous utilisez le lecteur dans une pièce où vous venez d'allumer le chauffage, ou un endroit où le vent froid du climatiseur frappe directement l'appareil.
- en été, si vous utilisez le lecteur dans une place chaude et humide juste après avoir déplacé l'appareil d'une salle climatisée.
- si vous utilisez le lecteur dans un endroit humide.

N'utilisez pas le lecteur si la condensation d'humidité peut se produire.

- Si vous utilisez le lecteur dans une telle situation, il peut endommager les disques et les parties internes. Retirez le disque, branchez le câble secteur du lecteur sur la prise murale, mettez en marche le lecteur et laissez-le dans cet état pendant deux ou trois heures. Après deux ou trois heures, le lecteur aura réchauffé évaporant toute humidité. Tenez le lecteur branché sur la prise murale pour que la condensation d'humidité se produise rarement.

SOURCE D'ALIMENTATION

Insérez la fiche secteur (avec les 2 lames) dans une prise secteur commodément située (120V, 60 Hz).

REMARQUE : La fiche secteur de l'appareil a été polarisée dans le but de réduire le risque de décharge électrique. Si la fiche secteur ne rentre pas dans une prise secteur non polarisée, ne limez pas ou ne coupez pas la lame large. Il incombe à l'utilisateur de faire changer par un électricien la prise obsolète.

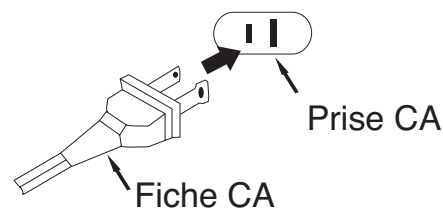

CARACTÉRISTIQUES

Cet appareil présente de nombreuses fonctions, dont certaines sont décrites ci-après. Veuillez lire le guide de l'utilisateur afin de tirer le meilleur parti de toutes les fonctions que cet appareil vous réserve.

- **Introduction**

Les disques Blu-Ray ont une capacité de 25 Go (couche simple) ou 50 Go (double couche) sur une seule surface de disque - soit cinq à 10 fois la capacité d'un DVD. Par conséquent, les disques Blu-Ray offrent la qualité vidéo HD la plus élevée de l'industrie (jusqu'à 1920 x 1080 à un débit binaire de 40. Une grande capacité signifie aucun compromis avec la qualité vidéo. De plus, de format et d'apparence similaires aux DVD, les disques Blu-Ray permettent la compatibilité avec les disques actuels.

- **Compatibilité**

Avec ce lecteur Blu-Ray, les utilisateurs peuvent faire la lecture de disques contenant des enregistrements maison (à l'exception de disques BDAV) puisqu'il n'y a aucun problème de compatibilité comme c'est le cas avec les formats DVD réinscriptibles. Le format de distribution vidéo a été considérablement élargi pour offrir aux producteurs de contenu une vaste gamme de fonctionnalités additionnelles pour le format d'enregistrement maison.

- **Caractéristiques vidéo**

Le format BD-ROM pour la distribution de films prend en charge trois codecs vidéo hautement avancés, notamment AVC, VC-1 et MPEG-2. Toutes les résolutions vidéo grand public sont disponibles : 480i/576i ; 480p/576p ; 720p ; 1080i ; 1080p et 1080p (24p et 60p).

- **Caractéristiques audio**

Le format BD-ROM pour la distribution de films prend en charge divers codecs audio avancés afin qu'un auteur puisse choisir celui qui convient le mieux à une application en particulier. La grande capacité et le débit binaire rapide des disques Blu-Ray procure une qualité audio extrêmement élevée dans jusqu'à huit canaux pour accompagner la vidéo haute définition. Les dernières spécifications audio comprennent : DTS (DTS 5,1, DTS-HD 7,1) Dolby Digital et LPCM (jusqu'à 96/24).

- **Lecture haute définition**

Pour voir le contenu haute définition sur les disques BD, un appareil HDTV (téléviseur haute définition) est requis. Certains disque peuvent nécessiter la connexion à la sortie HDMI du lecteur pour voir le contenu haute définition. La possibilité de voir le contenu haute définition sur les disques BD peut être restreinte par la résolution de votre téléviseur. Le format de BD-ROM supporte Java pour au niveau des fonctions interactives. « BD-J » offre aux fournisseurs de contenu une fonctionnalité quasiment illimitée en créant des titres interactifs de BD-ROM. Java et toutes les marques déposées et logos basés sur Java sont des marques déposées ou des marques enregistrées de Sun Microsystems, Inc. aux États-Unis et d'autres pays.

- **Mode HDMV**

Le mode HDMV a été conçu pour offrir de nouvelles fonctionnalités fort intéressantes, tout en maintenant le processus de création aussi simple que possible. Il simplifie la production de disques Blu-Ray de même que de titres DVD vidéo, puisque le processus de création comporte plusieurs phases identiques. Il offre des fonctionnalités améliorées au plan de la navigation et des menus, des éléments graphiques et une animation améliorés, une meilleure prise en charge du sous-titrage et de nouvelles fonctionnalités telles que des diaporamas dans lesquels on peut naviguer.

Deux plans graphiques distincts, en résolution HD intégrale (1920x1080) sont disponibles, en plus du plan vidéo HD. Un plan est attribué à la vidéo, soit aux éléments graphiques précis des images (tel que le sous-titrage) et l'autre plan est attribué aux éléments graphiques interactifs tels que les boutons ou les menus. Les deux plans comportent les effets de volets divers, fondus, déroulements, pour la présentation d'un menu par exemple.

- **BD-Live**

Certains disques BD-ROM appelés, « BD-Live » contiennent des informations interactives, des jeux de questions pièges, etc. Le lecteur doit être connecté à l'Internet comme décrit plus loin dans ce guide.

- **Mode « BD-J »**

Le mode « BD-J » a été conçu pour offrir au fournisseur de contenu des possibilités presque infinies lors de la création de titres. Sur la plate-forme Java 2 Micro Edition, il permet aux programmeurs de se familiariser rapidement avec l'environnement de programmation pour le BD-J. Tous les lecteurs de disques Blu-Ray seront dotés d'un interpréteur

EMPLACEMENT DES COMMANDES

PARTIE AVANT

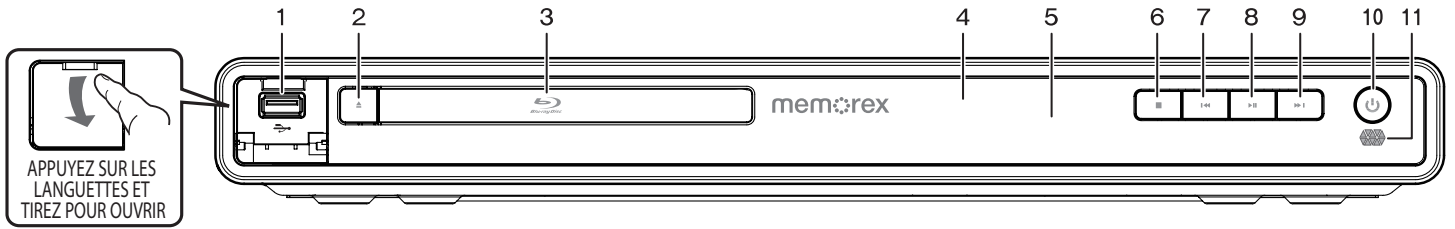

- | | |
|--|--|
| <ol style="list-style-type: none"> 1. Port USB (dans le compartiment) 2. Touche Ouvrir/Fermer 3. Compartiment de disque 4. Affichage 5. Capteur de la télécommande 6. Touche (■) Arrêt | <ol style="list-style-type: none"> 7. Touche Sauter (⏮) 8. Touche lecture/pause (▶) 9. Touche Sauter (⏭) 10. Interrupteur/indicateur d'alimentation 11. Indicateur réseau |
|--|--|

PARTIE ARRIÈRE

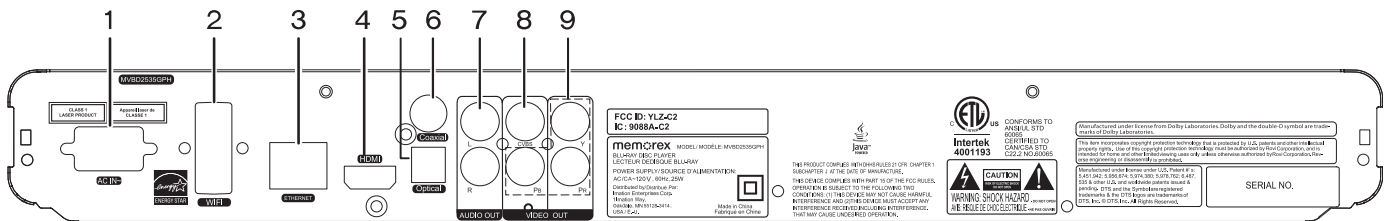

- | | |
|--|---|
| <ol style="list-style-type: none"> 1. Prise jack du cordon d'alimentation CA 2. Wi-Fi 3. Prise jack Ethernet 4. Prise jack HDMI 5. Prise jack OPTIQUE de sortie | <ol style="list-style-type: none"> 6. Prise jack COAXIALE de sortie 7. Prises jack audio stéréo gauche/droite 8. Prise jack de sortie CVBS (vidéo composite) 9. Prises jack de sortie composant vidéo (Y, PB, PR) |
|--|---|

EMPLACEMENT DES COMMANDES (SUITE)

TÉLÉCOMMANDE

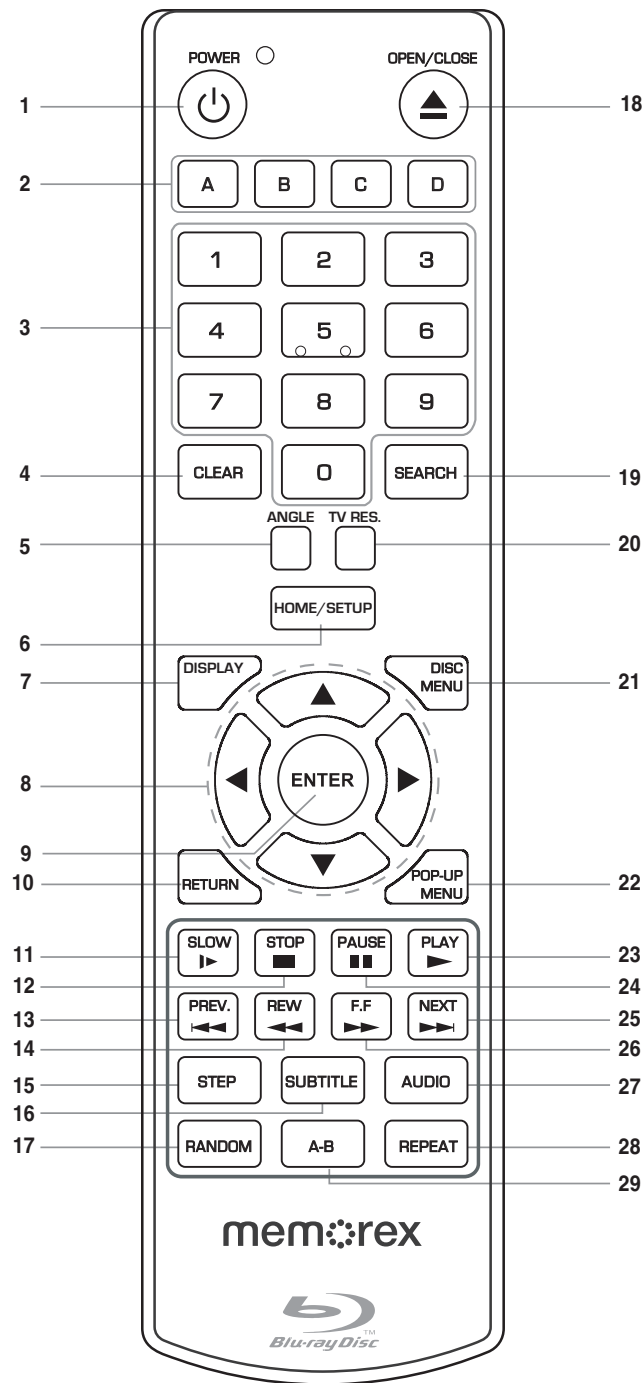

1. Interrupteur d'alimentation
2. Touches de couleur (rouge, vert, jaune, bleu)
3. Touches numériques (0-9)
4. Touche EFFACER
5. Touche ANGLE
6. Touche ACCUEIL/CONFIGURATION
7. Touche AFFICHAGE
8. Touches de navigation (◀, ▶, ▼, ▲)
9. Touche ENTRÉE
10. Touche RETOUR
11. Touche RALENTI
12. Touche ARRÊT ■
13. Touche PRÉCÉDENT (Saut) ⏮
14. Touche MARCHÉ ARRIÈRE (Recherche/marche arrière) ◀◀
15. Touche LECTURE UNE IMAGE À LA FOIS
16. Touche SOUS-TITRAGE
17. Touche ALÉATOIRE
18. Touche OUVRIER/FERMER
19. Touche RECHERCHER
20. Touche RÉOLUTION TÉLÉVISEUR
21. Touche MENU DISQUE
22. Touche MENU CONTEXTUEL
23. Touche LECTURE ▶
24. Touche PAUSE II
25. Touche SUIVANT (Saut) ⏭
26. Touche AVANCE RAPIDE (Recherche/avance rapide) ▶▶
27. Touche AUDIO
28. Touche RÉPÉTER
29. Touche Répéter A-B

TÉLÉCOMMANDE N° DE PIÈCE 0118020235*
 (COUVERCLE DU COMPARTIMENT DES PILES N°
 DE PIÈCE 0118020235BR*)
 CÂBLE A/V RCA N° DE PIÈCE 0117030001*

*Pièce de rechange pour l'utilisateur (voir page 46 pour commander)

TÉLÉCOMMANDE

INSTALLATION DES PILES

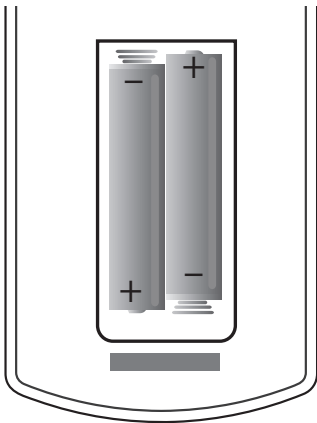

1. Retirez le couvercle du compartiment des piles en appuyant sur la languette afin de le dégager.
2. Installez deux (2) piles AAA, en prêtant attention au schéma de la polarité dans le compartiment.
3. Remettez le couvercle du compartiment des piles en place.

PRÉCAUTIONS À PRENDRE AVEC LES PILES

Suivez ces instructions lorsque vous utilisez des piles dans cette télécommande :

1. Avertissement - Risque d'explosion en cas de remplacement incorrect des piles. Remplacez uniquement avec des piles du même type ou équivalentes.
2. Utilisez uniquement des piles de format et de type spécifiés.
3. Veillez à respecter la polarité indiquée dans le compartiment des piles lorsque vous les installez. Une pile inversée peut causer des dommages à la télécommande.
4. Ne mélangez pas différents types de piles au même moment (par exemple alcalines, rechargeables et Leclanché) ou des piles usagées avec des neuves.
5. Si l'appareil ne doit pas être utilisé pendant une longue période de temps, retirez les piles pour éviter les dommages ou les blessures en cas de fuite des piles.
6. Ne tentez pas de recharger une pile qui ne peut être rechargée ; elle risque de surchauffer et d'exploser. (Respectez les instructions du fabricant des piles.)
7. Retirez immédiatement les piles usées.
8. Nettoyez les contacts de piles et ceux de l'appareil avant l'installation des piles.

DISTANCE EFFICACE DE LA TÉLÉCOMMANDE

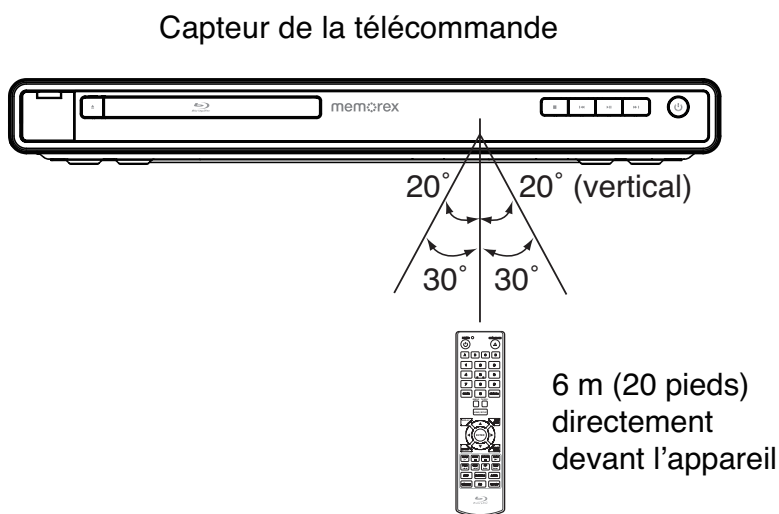

REMARQUES :

- Il se peut que la télécommande ne fonctionne pas correctement si un obstacle se trouve entre celle-ci et le lecteur.
- Si la lumière solaire directe, une lampe à incandescence, fluorescente ou toute autre lumière intense brille sur CAPTEUR DE LA TÉLÉCOMMANDE du lecteur, le fonctionnement de la télécommande pourrait être instable.

RACCORDEMENT

RACCORDEMENT DU LECTEUR AU TÉLÉVISEUR PAR LE BIAIS DU JACK DE SORTIE HDMI

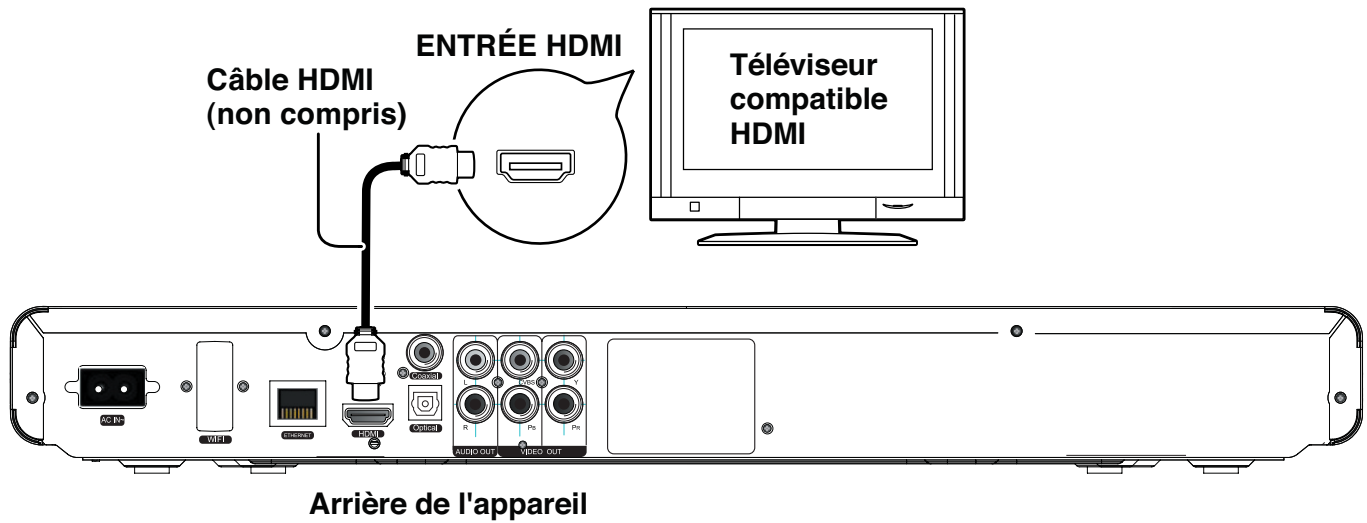

REMARQUES :

- Si votre téléviseur est doté d'une prise HDMI, raccordez-y le lecteur avec le câble HDMI pour de meilleurs résultats, autrement, utilisez le jack de sortie composant ou vidéo sur le lecteur.
- Réglez la touche TV/VIDÉO du téléviseur ou passez au réglage des paramètres VIDÉO.
- Pour connecter le lecteur, veuillez consulter le mode d'emploi du téléviseur ainsi que ce guide d'utilisation.
- Lors du raccordement du lecteur au téléviseur, assurez-vous que les deux appareils sont éteints et débranchés du réseau électrique avant d'effectuer les connexions.
- Raccordez le lecteur à votre téléviseur directement. Si vous raccordez le lecteur par le biais d'un magnétoscope, l'image de lecture sera déformée parce que les disques vidéo sont protégés contre la copie.
- Après le raccordement aux jacks HDMI, réglez les options affichage et audio de la façon décrite aux pages 32-34.
- Une fois que l'appareil aura détecté le raccordement à la prise HDMI, il utilisera automatiquement la prise HDMI pour la sortie du signal vidéo.
- Si vous raccordez l'appareil à un récepteur et à un téléviseur doté d'une prise jack HDMI, veuillez consulter la page 12.
- Selon votre téléviseur, certaines résolutions HDMI peuvent ne pas fonctionner.
- REMARQUE : Les services en flux continu requièrent l'utilisation d'une connexion HDMI.

RACCORDEMENT (SUITE)

RACCORDEMENT DU LECTEUR AU TÉLÉVISEUR PAR LE BIAIS DES PRISES Y/PB/PR

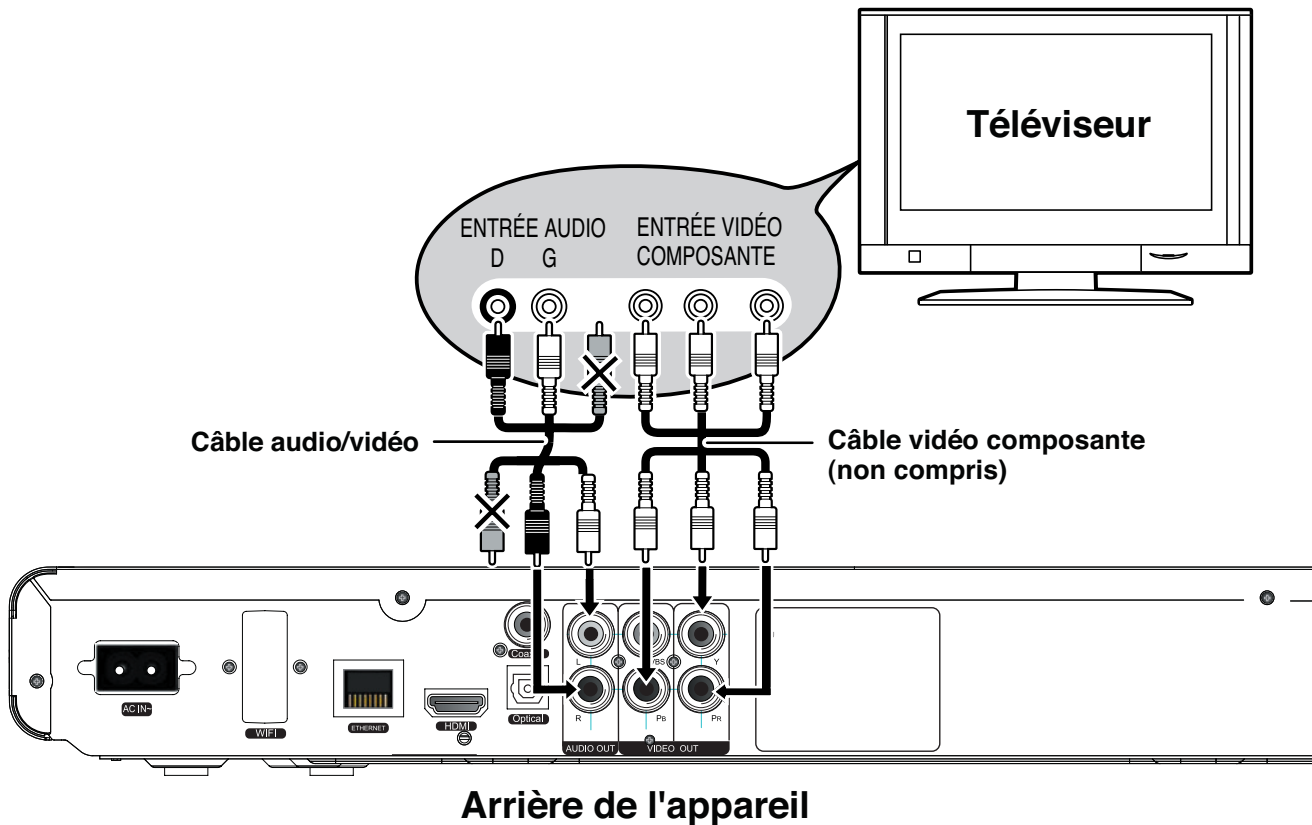

REMARQUES CONCERNANT LE RACCORDEMENT À UN TÉLÉVISEUR :

- Si votre téléviseur est doté d'une prise HDMI, raccordez-y le lecteur avec le câble HDMI pour de meilleurs résultats, autrement, utilisez la prise de sortie composant ou vidéo sur le lecteur.
- Le téléviseur doit être doté de prises d'entrée Y, Pb et Pr.
- Réglez la touche TV/VIDÉO du téléviseur ou passez au réglage des paramètres VIDÉO.
- Pour connecter le lecteur, veuillez consulter le mode d'emploi du téléviseur ainsi que ce guide d'utilisation.
- Lors du raccordement du lecteur au téléviseur, assurez-vous que les deux appareils sont éteints et débranchés du réseau électrique avant d'effectuer les connexions.
- Raccordez le lecteur à votre téléviseur directement. Si vous raccordez le lecteur par le biais d'un magnétoscope, l'image de lecture sera déformée parce que les disques vidéo sont protégés contre la copie.
- Si vous utilisez un téléviseur doté d'une option écran bleu, désactivez-la à partir du téléviseur pour obtenir de meilleurs résultats.
- Après le raccordement aux prises jacks composant, réglez l'option résolution de la façon décrite à la page 32.

SORTIE VIDÉO PROGRESSIVE (Y, Pb, Pr) :

Utilisez ces prises jacks pour le connecter à un téléviseur doté de jacks d'entrée vidéo progressive. Le balayage progressif est un système qui affiche toutes les lignes composant l'image en un seul balayage, à la différence du système traditionnel à balayage entrelacé. Ce raccordement offre la qualité optimale. Pour assurer la qualité d'image optimale, utilisez trois câbles grade vidéo pour les connexions. Remarquez qu'il est essentiel de faire correspondre les connecteurs codés couleur avec un téléviseur compatible.

RACCORDEMENT (SUITE)

RACCORDEMENT DU LECTEUR AU TÉLÉVISEUR PAR LE BIAIS DES JACKS DE SORTIE AUDIO/VIDÉO

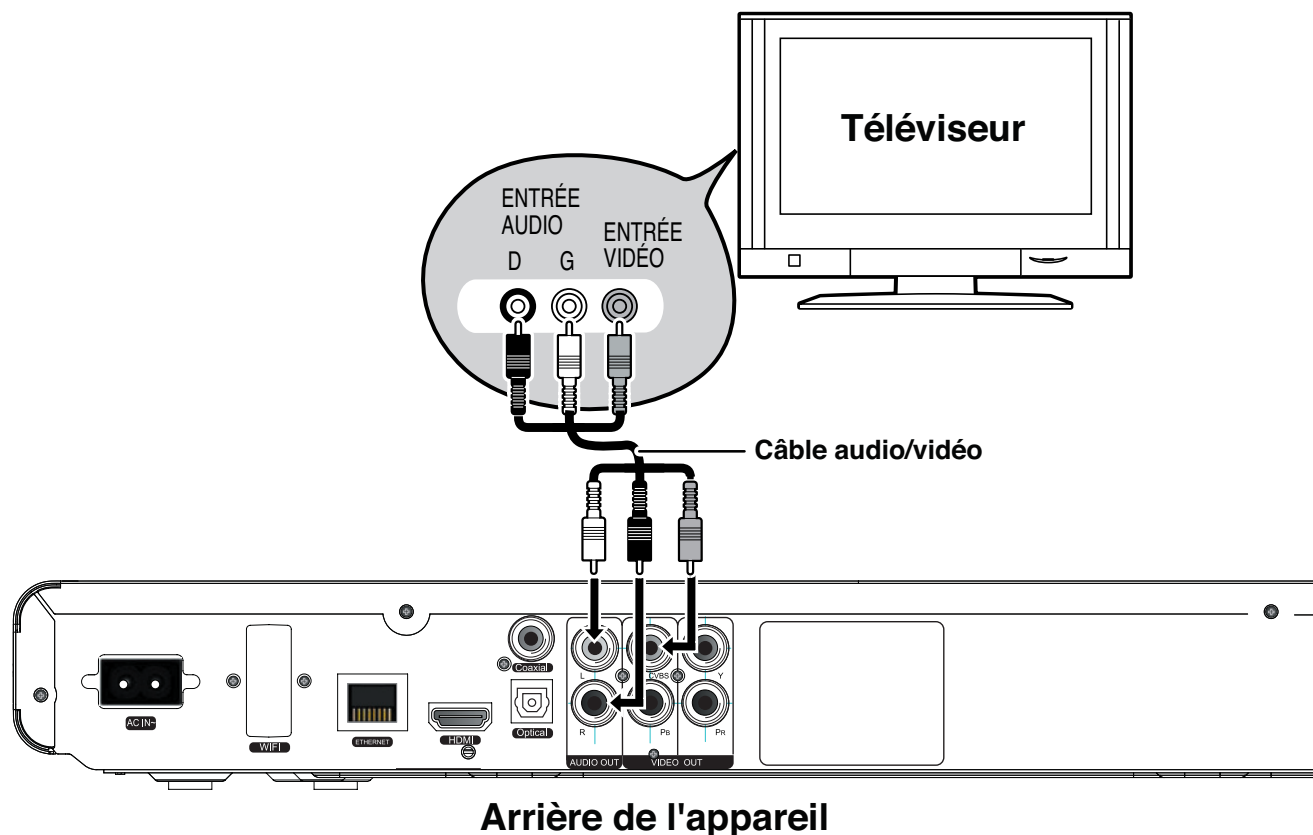

REMARQUES :

- Si votre téléviseur est doté d'une prise HDMI, raccordez-y le lecteur avec le câble HDMI pour de meilleurs résultats, autrement, utilisez la prise de sortie composant ou vidéo sur le lecteur.
- Réglez la touche TV/VIDÉO du téléviseur ou passez au réglage des paramètres VIDÉO.
- Pour connecter le lecteur, veuillez consulter le mode d'emploi du téléviseur ainsi que ce guide d'utilisation.
- Lors du raccordement du lecteur au téléviseur, assurez-vous que les deux appareils sont éteints et débranchés du réseau électrique avant d'effectuer les connexions.
- Si votre téléviseur n'a qu'une entrée audio, l'utilisation d'un connecteur en « Y » peut être nécessaire. Visitez votre magasin d'électronique local.
- Raccordez le lecteur à votre téléviseur directement. Si vous raccordez le lecteur par le biais d'un magnétoscope, l'image de lecture sera déformée parce que les disques vidéo sont protégés contre la copie.

RACCORDEMENT (SUITE)

RACCORDEMENT DU LECTEUR AU TÉLÉVISEUR PAR LE BIAIS DU JACK DE SORTIE HDMI

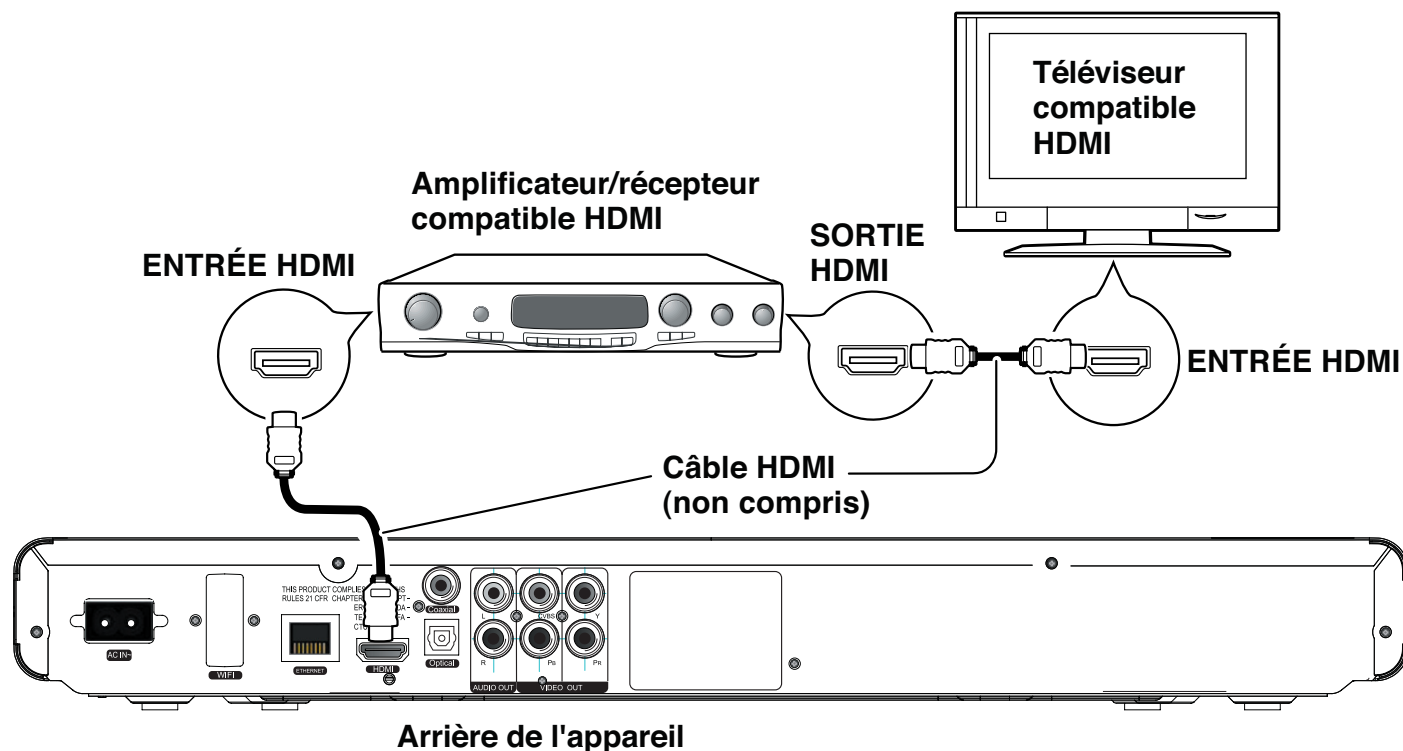

REMARQUES :

- Si votre téléviseur est doté d'une prise HDMI, raccordez-y le lecteur avec le câble HDMI pour de meilleurs résultats, autrement, utilisez la prise de sortie composant ou vidéo sur le lecteur.
- Réglez la touche TV/VIDÉO du téléviseur ou passez au réglage des paramètres VIDÉO.
- Pour connecter le lecteur, veuillez consulter le mode d'emploi du téléviseur ainsi que ce guide d'utilisation.
- Lors du raccordement du lecteur au téléviseur, assurez-vous que les deux appareils sont éteints et débranchés du réseau électrique avant d'effectuer les connexions.
- Si vous utilisez HDMI comme votre source, configurez la résolution HD dans le menu Vidéo comme décrit à la page 32 et la sortie numérique dans le menu comme décrit à la page 34. Vous pouvez également appuyer sur la touche TV RES de la télécommande pour régler la définition désirée.
- Selon votre téléviseur, certaines résolutions HDMI peuvent ne pas fonctionner.

RACCORDEMENT (SUITE)

RACCORDEMENT D'UN SYSTÈME HOME CINEMA (PAR LE BIAIS D'UNE PRISE COAXIALE OU OPTIQUE)

Amplificateur/récepteur avec
décodeur intégré ou combinaison
décodeur-amplificateur/récepteur

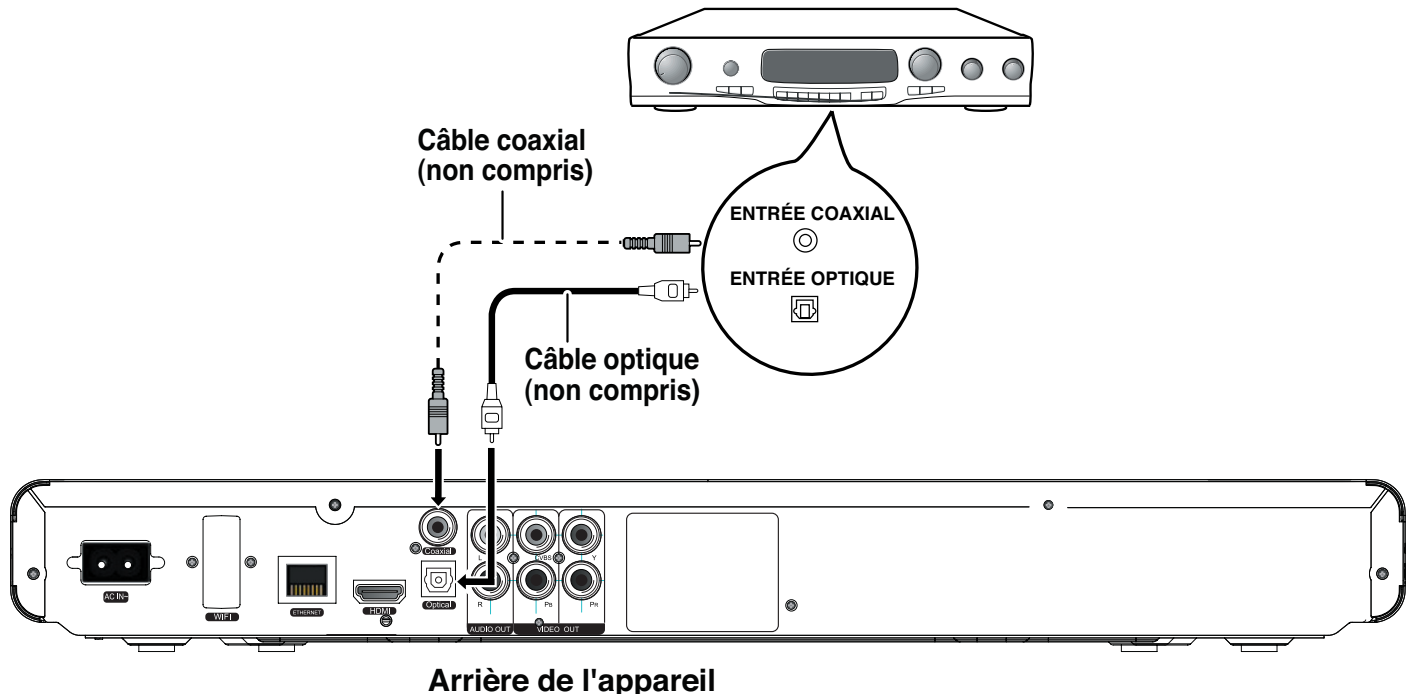

REMARQUES :

- Pour connecter le lecteur, veuillez consulter le mode d'emploi du téléviseur ainsi que ce guide d'utilisation.
- Lors du raccordement du lecteur au téléviseur, assurez-vous que les deux appareils sont éteints et débranchés du réseau électrique avant d'effectuer les connexions.
- Raccordez le lecteur à votre téléviseur directement. Si vous raccordez le lecteur par le biais d'un magnétoscope, l'image de lecture sera déformée parce que les disques vidéo sont protégés contre la copie.
- Si vous mettez le lecteur à proximité d'un tuner, le son de diffusion radio pourrait en être déformé. Si tel est le cas, éloignez le lecteur du tuner.
- La sortie numérique à 7,1 canaux est disponible seulement avec le HDMI.

RACCORDEMENT (SUITE)

CONNEXION DU LECTEUR À UN RÉSEAU

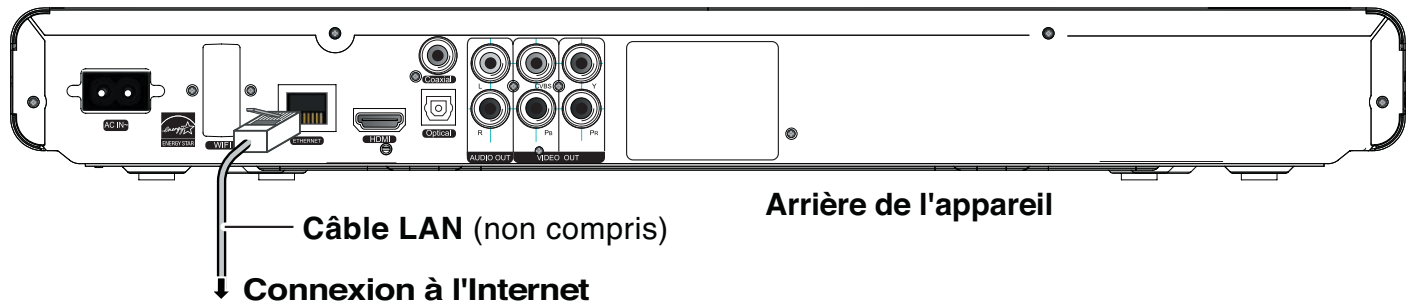

CONNEXION AVEC FIL : Utilisez un câble Ethernet LAN et branchez-le sur le jack Ethernet. Il est recommandé d'utiliser un routeur à large bande afin de pouvoir utiliser votre connexion Internet avec d'autres sources. Suivez les instructions qui accompagnent le routeur.

CONNEXION SANS FIL : Si vous disposez d'un réseau sans fil, vous pouvez effectuer la connexion de la façon illustrée à la page 41. Une fois la connexion (avec ou sans fil) effectuée, réglez les options réseau de la façon décrite à la page 39 avant l'utilisation.

Consultez la FAQ et les renseignements fournis à la page suivante concernant la fonction BD-Live.

APPLICATIONS : Vous pouvez utiliser cet appareil pour établir la connexion avec Netflix, Pandora, Blockbuster, etc. lorsqu'il est connecté à l'Internet. Consultez la page 43 pour savoir comment utiliser ces applications.

PROFITER de Bonus View et BD-Live

Certains disques BD-ROM (étiquetés BD-Live) offre du contenu en prime et d'autres données qui peuvent être chargées sur une clé USB branchée sur le port USB se trouvant à l'avant de l'appareil :

1. Mettez le lecteur hors tension.
2. Branchez le lecteur sur un réseau de la façon décrite aux pages précédentes.
3. Branchez une clé USB d'au moins 1 Go ou de jusqu'à 32 Go (max.) configurée en format FAT32.
4. Mettez le lecteur en sous tension.
5. Insérez un BD-ROM avec Bonus View/BD-Live.
6. Le fonctionnement différera en fonction du disque. Consultez les instructions qui accompagnent le disque. En règle générale, vous trouverez une option BD-Live dans le menu titre à l'écran. Il vous suffit de la sélectionner à l'aide des touches de Navigation (◀, ▶, ▲, ▼) et appuyez sur ENTRÉE pour confirmer la sélection.

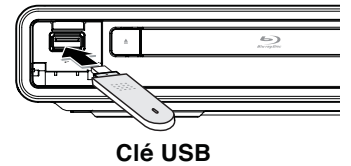

FAQ de BD-Live :

Q1 : *Qu'est-ce que BD-Live ?*

A1 : BD-Live est une nouvelle fonction Blu-ray qui utilise l'Internet pour de nouvelles expériences de visionnement de film au moyen de contenu téléchargé et d'interactivité avancée. Lorsque vous utilisez avec ce lecteur des disques Blu-Ray comportant la fonction BD-Live, vous pouvez télécharger toute une variété de contenus actualisés telles que les bandes annonces, les jeux-questionnaires, des fonctions spéciales exclusives et plus. Le contenu variera d'un disque à l'autre.

Q2 : *Tous les disques Blu-ray disc ont-ils cette fonction ?*

A2 : BD-Live étant une fonction relativement récente, assurez-vous que l'indication BD-Live apparaisse sur l'emballage du disque.

Q3 : *Comment faire pour accéder à BD-Live ?*

A3 : Lorsqu'il y a un disque doté de la fonction BD-Live dans le lecteur et que ce dernier est connecté à l'Internet, il suffit de sélectionner à l'écran l'option BD-Live dans le menu titre du disque.

Q4 : *Tous les disques ont-ils le même contenu BD-Live ?*

A4 : Non, le contenu diffère d'un disque à un autre.

Q5 : *Comment naviguer à l'écran BD-Live ?*

A5 : En utilisant les touches de navigation sur la télécommande.

Q6 : *Comment puis-je supprimer quelque chose que j'ai téléchargé ?*

A6 : Consultez la page 40 pour savoir comment supprimer des informations sur la clé USB.

Q7 : *Où puis-je trouver la liste de tous les téléchargements sur mon lecteur ?*

A7 : La page d'accueil BD-Live (apparaissant à l'écran lorsque vous activez Blu-Ray) indique tous les téléchargements pouvant être lus à partir du disque se trouvant dans l'appareil. La liste à l'affichage peut varier d'un disque à l'autre. De plus, le lecteur de disque Blu-Ray pourrait être doté d'une fonction permettant d'afficher la liste des fichiers en stockage local, mais ces téléchargements peuvent uniquement être lus avec le disque qui a permis le téléchargement du contenu en particulier.

À PROPOS DES DISQUES

Les codes de région/BD-ROM pour ce lecteur figurent à l'arrière du lecteur.
Voir la page suivante pour des informations concernant des codes de région/BD-ROM.

DISQUES COMPATIBLES :

Les disques suivants peuvent être lus par ce lecteur :



MP3

Lors de la lecture d'un disque MP3, le nombre total de fichiers apparaît à l'affichage et une liste des dossiers/pistes apparaît à l'écran du téléviseur. MP3 est l'abréviation de « MPEG1 Audio Layer 3 ». L'audio MPEG est un format qui ne comprime que la partie audio.

REMARQUE IMPORTANTE :

En raison des nombreuses variables, telles que l'état d'enregistrement, le type de disque, le logiciel d'écriture, etc., cet appareil ne garantit pas la lecture de tous les disques MP3.

TYPES DE DISQUE :

DVD/BD

Les données sur la plupart des disques sont divisées en sections appelées « titres » puis en sous-sections appelées « chapitres » et un numéro est attribué à chacun des titres et chapitres. Certaines fonctions de ce lecteur ne fonctionneront pas avec certains disques, en raison de leur préreglage. Si la fonction que vous avez sélectionnée ne marche pas comme vous voulez, consultez la documentation accompagnant le disque.

REMARQUE CONCERNANT LE BLU-RAY : Blu-ray est un nouveau format passionnant. En conséquence, des problèmes de compatibilité entre les formats de disques déjà sur le marché et les nouveaux sont possibles. Tous les disques ne sont pas nécessairement compatibles et jouables.

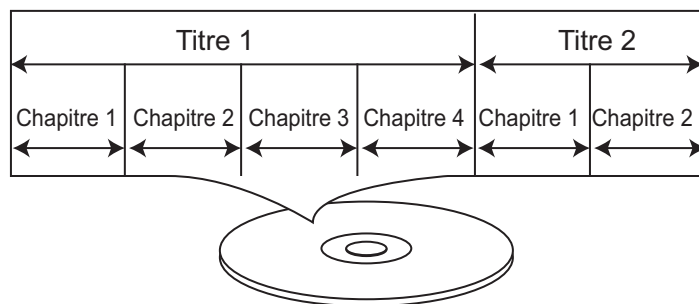

CD AUDIO

Sur un CD audio, les données sont divisées en sections appelées « pistes » et un numéro est attribué à chaque piste.

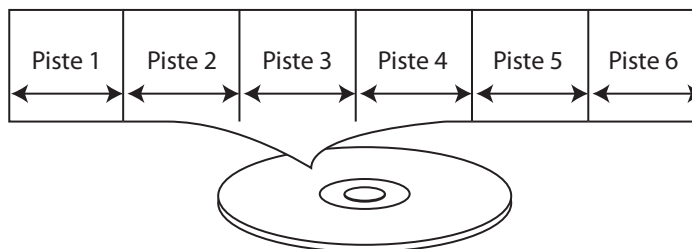

CD PHOTO KODAK

Les données sur un CD Photo Kodak ne sont habituellement pas divisées en dossiers distincts et devraient apparaître dans le répertoire racine.

DVD-R/RW ou DVD+R/RW

Ces disques peuvent être lus par ce lecteur une fois que l'enregistrement a été finalisé par l'appareil d'enregistrement.

À PROPOS DES DISQUES (SUITE)

IMPORTANT :

Il est important de bien lire la documentation qui accompagne le disque, car il y a des fonctions sur le lecteur qui ne peuvent pas être utilisées avec certains disques. Il se peut également qu'il y ait des fonctions supplémentaires sur certains disques qui seraient pas expliquées dans le présent guide d'utilisation.

Ce lecteur est conforme aux systèmes couleur NTSC et PAL. Cependant, si vous êtes en Amérique du Nord, laissez ce paramètre sur NTSC. Si l'appareil est réglé incorrectement, sur PAL, l'image défilera verticalement à l'écran du téléviseur. Dans ce cas, il vous suffira de modifier le réglage de la façon décrite à la page 32.

Remarques sur les droits d'auteur :

Il est interdit par la loi de copier, diffuser, représenter, diffuser sur le câble, présenter en public et louer du matériel protégé par les droits d'auteur sans autorisation. Les disques vidéo sont protégés contre la copie et tous les enregistrements effectués à partir de ces disques seront déformés. Ce produit est doté d'une technologie de protection des droits d'auteur protégée par des brevets américains et autres droits sur la propriété intellectuelle appartenant à Macrovision Corporation et les autres ayants droit. L'utilisation de cette technologie protection de copyright doit être autorisée par Macrovision Corporation, et doit se faire, sauf exception officielle fournie par Macrovision Corporation, dans le cadre domestique ou privé d'un visionnement. Toute opération d'ingénierie inverse ou de désassemblage est interdite.

Informations sur la gestion des régions :

Ce lecteur DVD a été conçu et fabriqué pour être utilisé dans une région du monde en particulier. Si le numéro de la région du disque ne correspond pas au numéro de la région du monde de ce lecteur, ce dernier ne pourra pas en faire la lecture. Il se peut qu'il soit impossible de lire certains vidéodisques avec ce lecteur si ces disques ont été achetés hors de votre région géographiques ou conçus à des fins professionnelles.

FONCTIONS DE BASE

IMPORTANT :

Si “⊘” apparaît à l’écran lorsque vous appuyez sur une touche, cela signifie que la fonction en question ne peut être exécutée, soit avec le disque dans l’appareil, soit en raison du mode sélectionné.

TOUCHE RÉOLUTION TÉLÉVISEUR

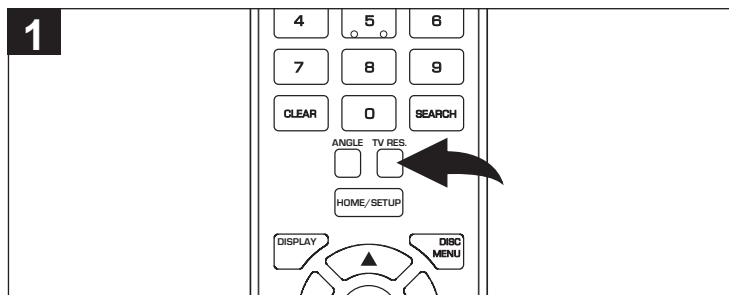

Si le raccordement est effectué au moyen d’un câble HDMI, appuyez sur la touche TV RES à plusieurs reprises pour changer la résolution de l’écran.

REMARQUE : La touche servant au réglage de la résolution du téléviseur (TV RES) fonctionne uniquement dans le menu de configuration.

TOUCHES DE COULEUR

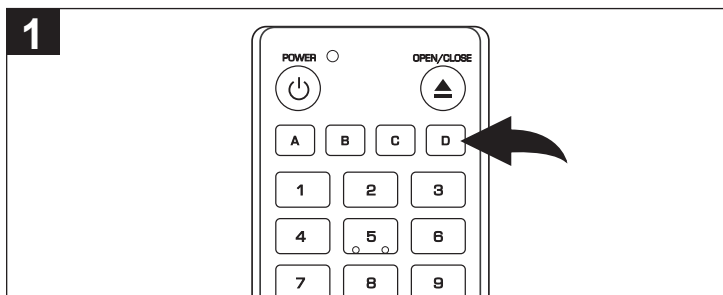

Ces touches sont utilisées comme raccourcis pour certaines options à l’écran lors du visionnement de disques Blu-ray (peuvent également être utilisées pour les opérations interactives BD-Live de Java). Ces touches pourraient ne pas fonctionner avec certains disques.

INDICATEUR RÉSEAU

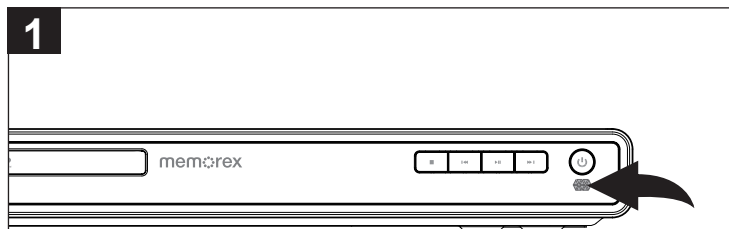

Lorsque l’appareil est connecté aux services Netflix, Pandora ou Blockbuster, l’indicateur réseau s’allume.

REMARQUES IMPORTANTES :

- Une fois que l’appareil est branché sur le réseau électrique, il est en mode de veille et l’indicateur d’alimentation est éteint. Appuyez sur l’interrupteur d’alimentation pour mettre l’appareil sous tension ; l’indicateur d’alimentation s’allumera en jaune. La charge durera environ 30 secondes.
- Manipulez toujours les disques sans toucher à l’une ou l’autre de leur surface. Lorsque vous insérez un disque, déposez-le sur le plateau de manière à ce que le côté imprimé soit vers le haut, alignez-le bien sur les guides et placez-le correctement.
- Il est important de bien lire la documentation qui accompagne le disque, car il y a des fonctions sur le lecteur qui ne peuvent pas être utilisées avec certains disques. Il se peut également qu’il y ait des fonctions supplémentaires sur certains disques qui seraient pas expliquées dans le présent guide d’utilisation.

FONCTIONS DE BASE (SUITE)

TOUCHE ACCUEIL/CONFIGURATION (PENDANT LA LECTURE)

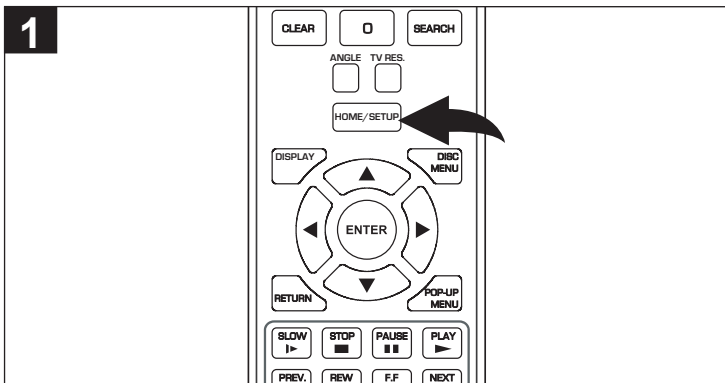

Pendant la lecture, appuyez sur la touche HOME/CONFIGURATION ; l'appareil reviendra au menu principal.

AFFICHAGE

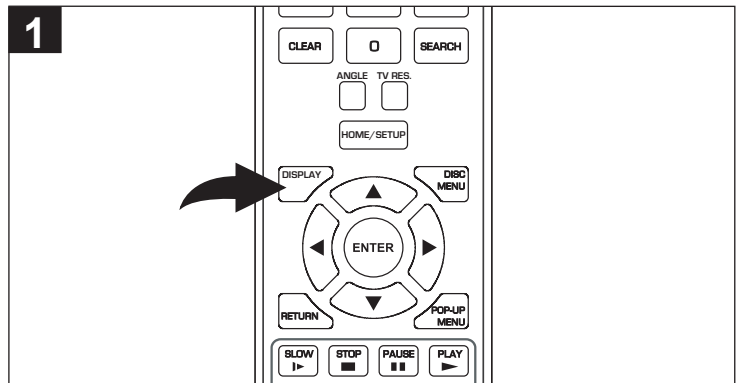

DVD/BD : Pendant la lecture d'un DVD, appuyez sur la touche AFFICHAGE pour faire apparaître à l'écran les information concernant le DVD en lecture telles que ; le numéro du titre en lecture, le chapitre, le nombre total de chapitres, le mode de répétition, la durée écoulée et la durée totale de lecture.

CD : Pendant la lecture d'un CD, appuyez sur la touche AFFICHAGE pour faire apparaître à l'écran les information concernant le CD en lecture telles que ; le numéro de la piste en lecture, le nombre total de pistes, le mode de répétition, le mode de lecture aléatoire, la durée écoulée et la durée totale de lecture.

AUDIO : Pendant la lecture d'un fichier audio, appuyez sur la touche AFFICHAGE pour faire apparaître à l'écran les information concernant le fichier en lecture telles que ; le nom du fichier en lecture, l'information sur ce fichier, le mode de répétition, le mode de lecture aléatoire, la durée écoulée et la durée totale de lecture.

IMAGE : Pendant la lecture d'un fichier image, appuyez sur la touche AFFICHAGE pour faire apparaître à l'écran les information concernant le fichier en lecture telles que ; le nom du fichier, le mode de répétition, le numéro du fichier et le nombre total de fichiers image.

VIDÉO : Pendant la lecture d'un fichier vidéo, appuyez sur la touche AFFICHAGE pour faire apparaître à l'écran les information concernant le fichier en lecture telles que ; le nom du fichier en lecture, l'information sur ce fichier, le mode de répétition, le mode de lecture aléatoire, la durée écoulée et la durée totale de lecture.

Appuyez de nouveau sur la touche AFFICHAGE pour faire disparaître les informations à l'écran du téléviseur.

FONCTIONNEMENT AVEC BD/DVD

LECTURE D'UN DISQUE BLU-RAY OU D'UN DVD RÉGULIER

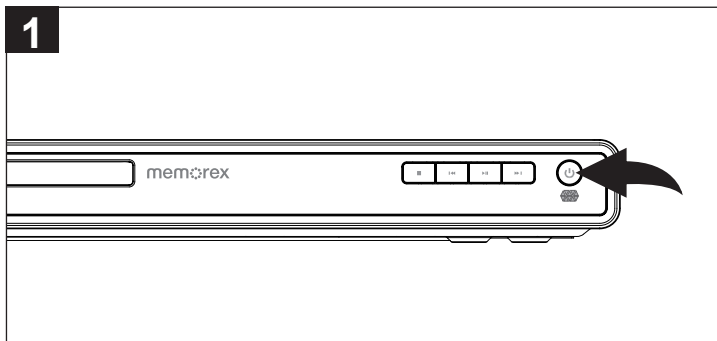

Appuyez sur l'interrupteur d'alimentation pour mettre l'appareil sous tension. L'indicateur d'alimentation s'allumera.

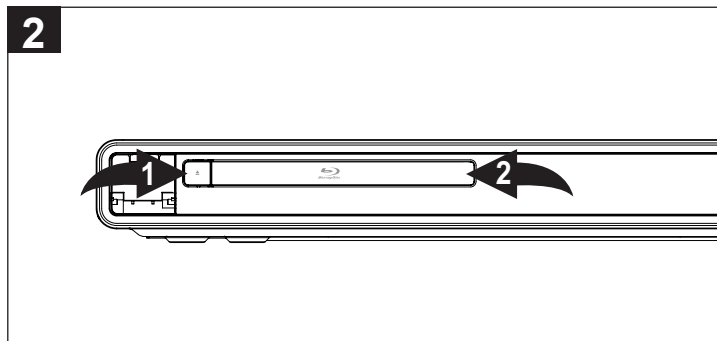

Appuyez sur la touche Ouvrir/Fermer ❶ pour ouvrir le plateau et y insérer un disque avec le côté avec l'étiquette étant tournée vers le haut sur ce plateau ❷.

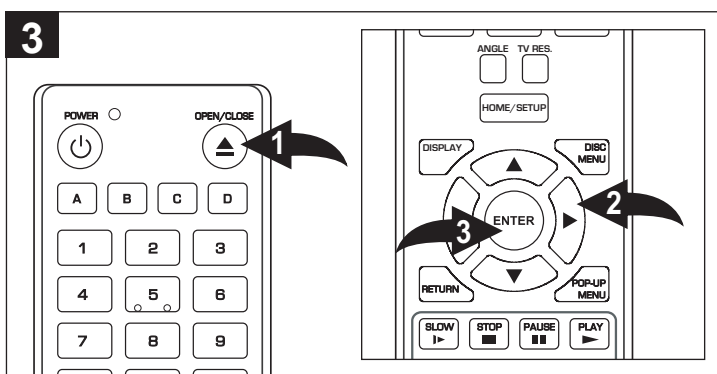

Appuyez sur la touche Ouvrir/Fermer ❶ pour fermer le plateau à disque.

Si la fonction de lecture automatique du disque est activée, l'appareil entamera automatiquement la lecture du disque.

Sinon, l'écran d'accueil apparaîtra. Sélectionnez BD-ROM ou DVD à l'aide des touches de navigation (▲, ▼) ❷ et appuyez sur la touche ENTRÉE ❸; la lecture démarrera. Avec plusieurs disques, la lecture démarrera mais un menu titre apparaîtra à l'écran. À partir du menu titre, utilisez les touches de navigation (◀, ▶, ▲, ▼) ❷ pour sélectionner l'option désirée et appuyez sur la touche ENTRÉE ❸ pour confirmer la sélection.

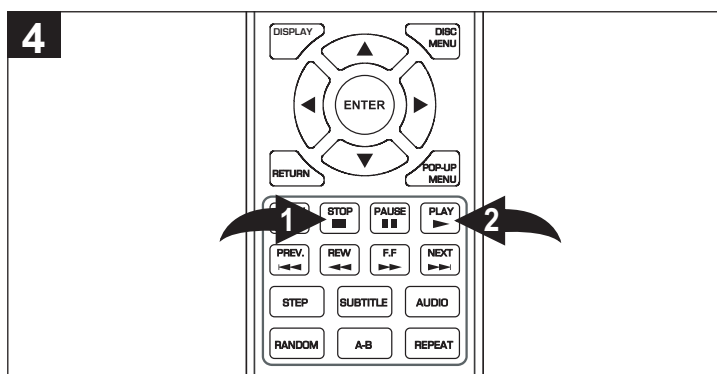

Pour arrêter la lecture, appuyez sur la touche Arrêt ■ ❶. Comme l'appareil conservera en mémoire à quel endroit sur le disque la lecture a été interrompue, il vous suffira d'appuyer sur la touche Lecture ▶ ❷ pour reprendre la lecture où vous l'avez laissée (reprendre la lecture).

Si vous appuyez de nouveau sur la touche Arrêt ■ ❶, l'appareil se mettra en mode d'arrêt.

REMARQUES :

- Lorsqu'un menu apparaît à l'écran du téléviseur, utilisez les touches de navigation (◀, ▶, ▲, ▼) pour sélectionner l'option ou l'élément désiré et appuyez sur la touche ENTRÉE pour confirmer la sélection. Consultez la pochette ou l'étui du disque pour obtenir des informations additionnelles.
- Cet appareil est doté d'une fonction de reprise vous permettant de reprendre la lecture du point où vous l'avez arrêtée. La reprise de lecture peut ne pas fonctionner sur tous les disques.
- Tandis que l'écran d'accueil apparaît à l'écran, sélectionnez BD-ROM ou DVD. Appuyez ensuite sur la touche ENTRÉE pour confirmer la sélection et démarrer la lecture.

FONCTIONNEMENT AVEC BD/DVD (SUITE)

SAUTER ►►/SAUTER ◀◀

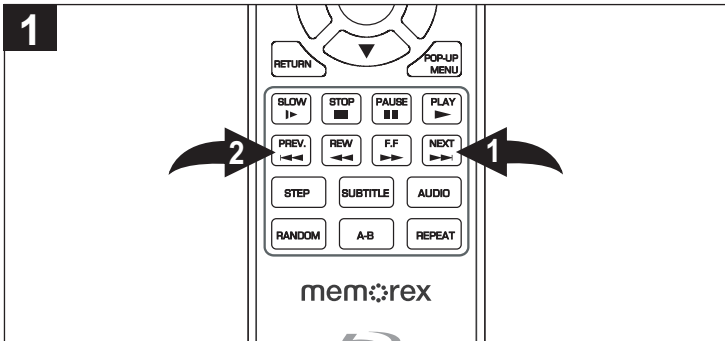

Appuyez sur la touche Sauter ►► ❶ pour avancer sur le disque jusqu'au début du chapitre suivant.

Appuyez une fois sur la touche Sauter ◀◀ ❷ pour revenir sur le disque jusqu'au début du chapitre actuel. Appuyez deux fois sur la touche pour revenir sur le disque jusqu'au début du chapitre précédent.

RECHERCHER

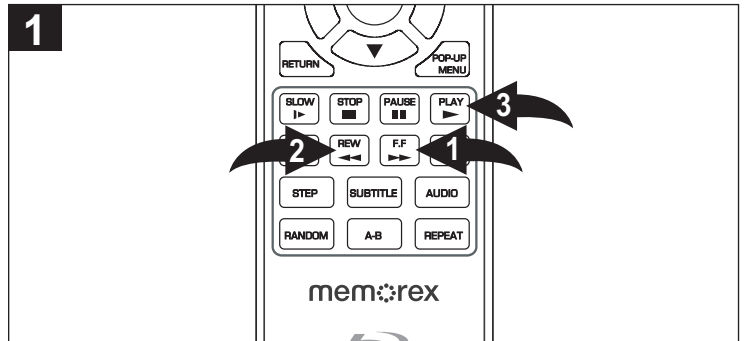

Pendant la lecture, appuyez sur la touche Rechercher/Avant ►► ❶ ou Rechercher/Arrière ◀◀ ❷ pour effectuer un déplacement rapide sur le disque, en marche avant ou arrière afin de repérer une section spécifique. Appuyez à quelques reprises sur ces touches pour augmenter la vitesse de déplacement de la façon suivante : 2x, 4x, 8x, 16x, 32x, 64x et 128x.

Reprenez la lecture normale en appuyant sur la touche Lecture ► ❸.

PAUSE

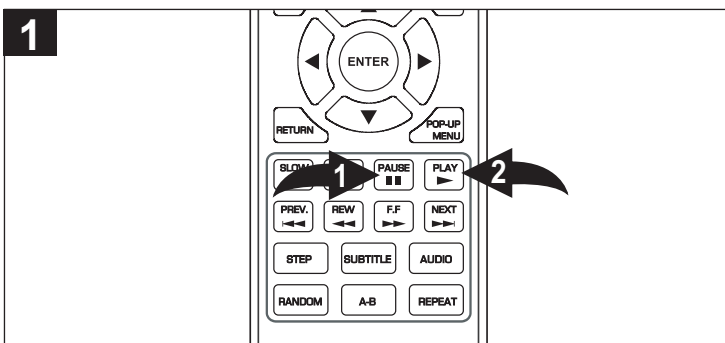

Appuyez sur la touche Pause ❷ pour mettre en pause l'image.

Appuyez de nouveau sur la touche Pause ❷ sur la touche Lecture ► ❸ pour reprendre la lecture normale.

RALENTI

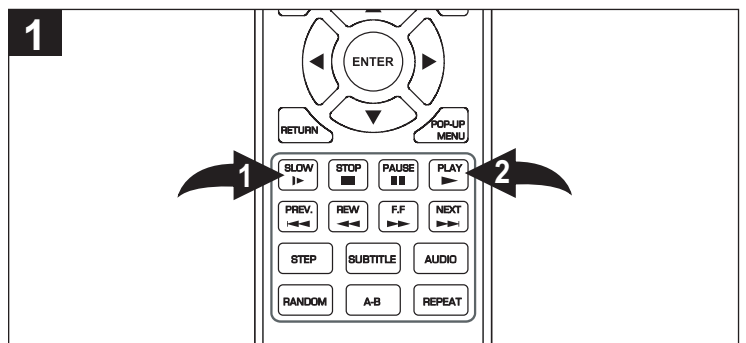

Appuyez sur la touche Ralentir ❶ pour que la lecture du disque s'effectue au ralenti, à demi de la vitesse normale. Appuyez plusieurs fois sur la touche Ralentir pour réduire encore davantage la vitesse à 1/4 puis 1/8 de la vitesse normale.

Appuyez sur la touche Lecture ► ❷ pour reprendre la lecture normale.

LECTURE UNE IMAGE À LA FOIS

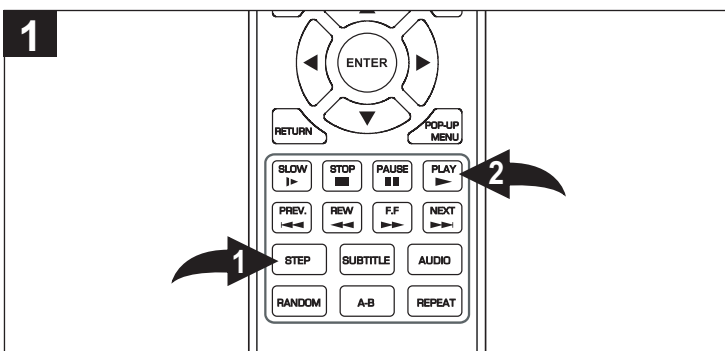

Pendant la lecture, appuyez sur la touche LECTURE UNE IMAGE À LA FOIS ❶ pour faire une pause dans la lecture. Appuyez plusieurs fois ensuite sur la touche LECTURE UNE IMAGE À LA FOIS ❶ pour avancer sur le disque une image à la fois.

Appuyez sur la touche Lecture ► ❷ pour reprendre la lecture normale.

FONCTIONNEMENT AVEC BD/DVD (SUITE)

TOUCHE MENU DISQUE

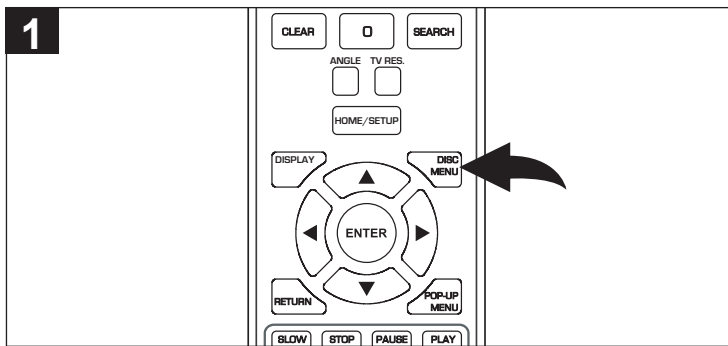

BD : Appuyez sur la touche MENU DISQUE pour afficher les informations complémentaires, les fonctionnalités ou le contenu enregistré sur le disque. Le menu principal différera d'un disque à un autre.

DVD : Appuyez sur la touche MENU DISQUE pour aller au menu racine du disque.

Selon le disque, le menu principal peut ne pas être disponible.

TOUCHE MENU CONTEXTUEL

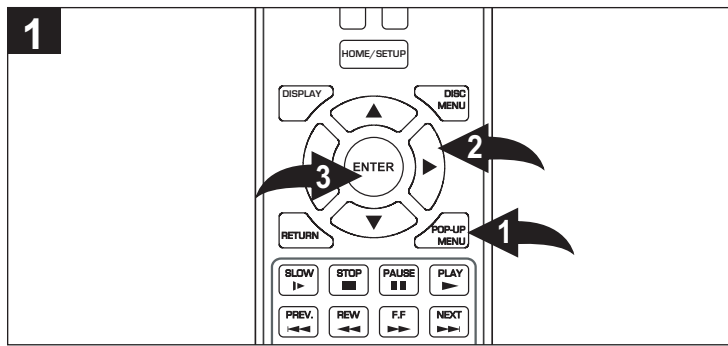

BD : Appuyez sur la touche MENU CONTEXTUEL ❶ pour afficher le menu contextuel pendant la lecture du disque BD. Vous pouvez sélectionner différentes fonctions à partir de ce menu contextuel. Utilisez les touches de navigation (◀, ▶, ▲, ▼) ❷ pour sélectionner l'option souhaitée et appuyez sur la touche ENTRÉE ❸ pour confirmer la sélection.

DVD : Appuyez sur cette touche pour afficher le menu des titres au bas de l'écran du téléviseur.

Selon le disque, le menu contextuel peut ne pas être disponible.

RECHERCHER TITRE/CHAPITRE

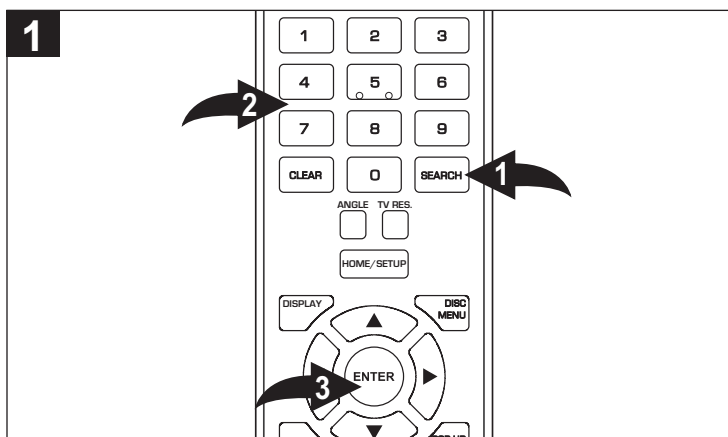

Appuyez sur la touche RECHERCHER ❶ ; l'option Aller au titre apparaîtra. Sélectionnez le titre désiré en utilisant les touches numériques ❷ puis, appuyez sur la touche ENTRÉE ❸ ; l'appareil entamera la lecture du disque à partir de ce titre.

Appuyez une deuxième fois sur la touche RECHERCHER ❶ ; l'option Aller au chapitre apparaîtra. Sélectionnez le chapitre désiré en utilisant les touches numériques ❷ puis, appuyez sur la touche ENTRÉE ❸ ; l'appareil entamera la lecture du disque à partir de ce chapitre.

RECHERCHER HEURE

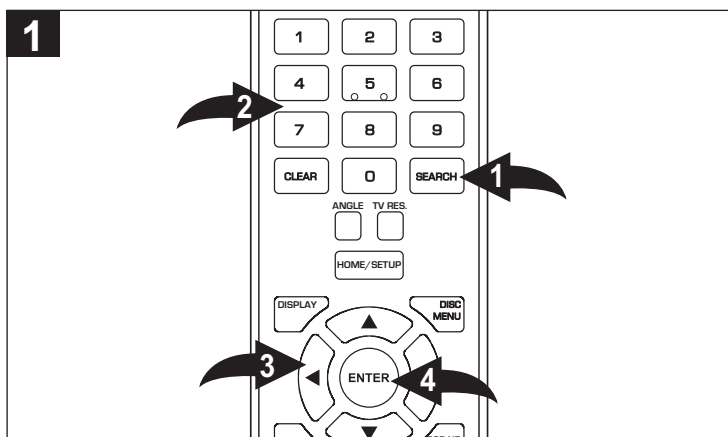

Appuyez une troisième fois sur la touche RECHERCHER ❶ ; l'option Aller à temps apparaîtra. Entrez les deux chiffres pour les secondes en utilisant les touches numériques ❷ puis, appuyez sur la touche de navigation ◀ ❸ pour sélectionner les minutes. Entrez les deux chiffres pour les minutes en utilisant les touches numériques ❷ puis, appuyez sur la touche de navigation ◀ ❸ pour sélectionner les heures. Entrez les deux chiffres pour les heures en utilisant les touches numériques ❷ puis, appuyez sur la touche de navigation ◀ ❸ pour sélectionner les heures. Une fois le réglage des heures terminé, appuyez sur la touche ENTRÉE ❹ et l'appareil entamera la lecture à partir de ce point.

REMARQUE : Appuyez sur la touche EFFACER pour effacer toute durée erronée.

RÉPÉTER LA LECTURE

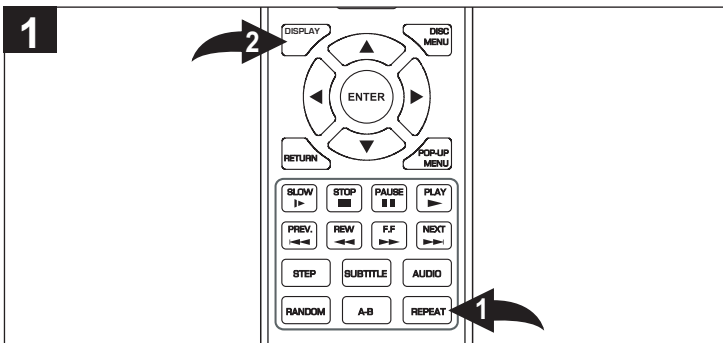

En mode de lecture, appuyez une fois sur la touche RÉPÉTER ❶ ; l'icône de répétition du titre apparaîtra à l'écran pendant quelques secondes et la piste en lecture à ce moment-là sera répétée en boucle. Appuyez une seconde fois sur la touche RÉPÉTER ❶ ; le titre de répétition apparaîtra à l'écran pendant quelques secondes et le titre en lecture à ce moment-là sera répété en boucle. Appuyez une fois de plus sur la touche RÉPÉTER ❶ pour annuler tous les modes de répétition. Cette fonction n'est pas disponible sur tous les disques. Appuyez sur la touche Affichage ❷ pour vérifier le statut de la fonction Répéter.

RÉPÉTER LECTURE A-B

Cet appareil peut lire à plusieurs reprises une section spécifique pendant la lecture du disque.

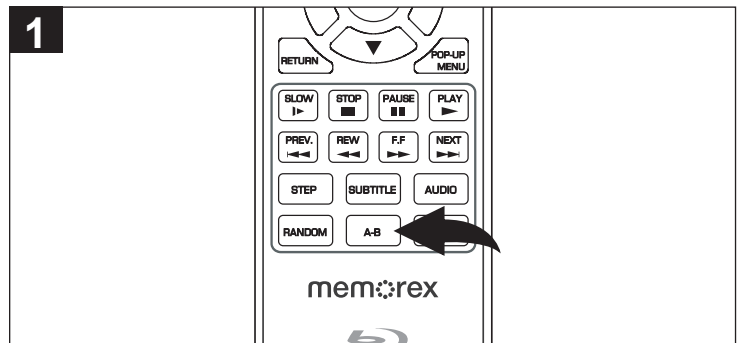

En mode de lecture, appuyez sur la touche Répéter A-B pour définir où vous voulez que la section commence. Appuyez de nouveau sur la touche Répéter A-B pour définir où vous souhaitez que la section se termine ; l'appareil jouera la zone sélectionnée en boucle. Appuyez de nouveau sur la touche Répéter A-B pour annuler le mode de répétition d'A-B.

ANGLE

Certains disques peuvent contenir des scènes qui ont été prises simultanément d'un certain nombre de différents angles de caméra. Cette fonction ne peut être utilisée qu'avec les disques comportant des scènes filmées sous plusieurs angles de caméra. Dans ce cas, le symbole «  » sera indiqué sur l'emballage.

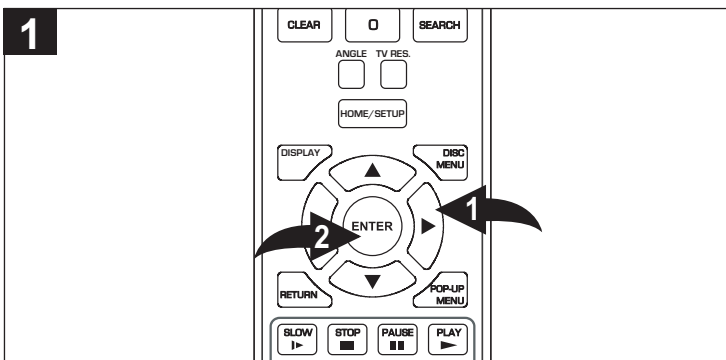

En mode de lecture, appuyez sur la touche ANGLE ; le total des angles apparaîtra sur l'écran. Sélectionnez l'angle désiré en utilisant les touches de navigation (◀, ▶, ▲, ▼) ❶ puis, appuyez sur la touche ENTRÉE ❷ ; l'angle de visionnement changera une ou deux secondes plus tard. Cette fonction n'est pas disponible sur tous les disques.

FONCTIONNEMENT AVEC BD/DVD (SUITE)

SOUS-TITRAGE

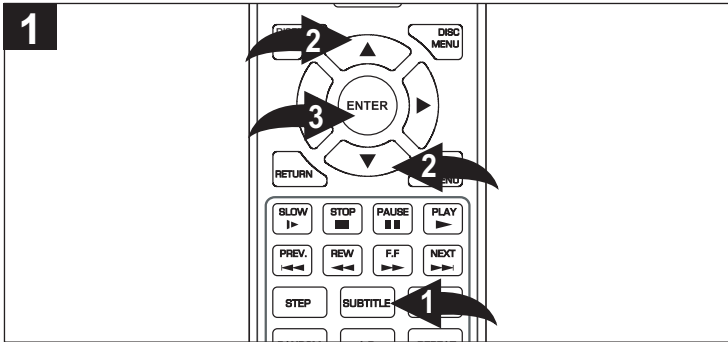

Appuyez sur la touche SOUS-TITRAGE ❶ et les options du sous-titrage apparaîtront à l'écran. Sélectionnez l'option **Sous-titrage** en utilisant les touches de navigation (▲, ▼) ❷ puis, appuyez sur la touche ENTRÉE ❸. Sélectionnez la langue du sous-titrage qui vous convient (ou désactivez le sous-titrage en sélectionnant « Off » pour que le sous-titrage n'apparaisse pas) en utilisant les touches de navigation (▲, ▼) ❷ puis, appuyez sur la touche ENTRÉE ❸.

Cette fonction n'est pas disponible sur tous les disques.

AUDIO

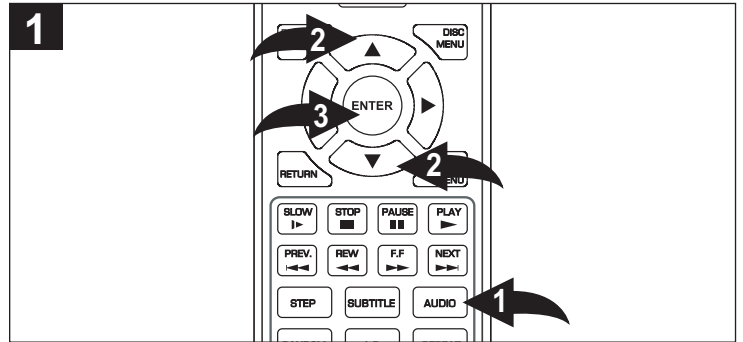

Appuyez sur la touche AUDIO ❶ et les options audio apparaîtront à l'écran. Sélectionnez l'option **Audio** en utilisant les touches de navigation (▲, ▼) ❷ puis, appuyez sur la touche ENTRÉE ❸. Sélectionnez la langue qui vous convient pour la bande sonore en utilisant les touches de navigation (▲, ▼) ❷ puis, appuyez sur la touche ENTRÉE ❸. Cette fonction n'est pas disponible sur tous les disques.

FONCTIONNEMENT AVEC CD

LECTURE D'UN CD

1



Appuyez sur l'interrupteur d'alimentation pour mettre l'appareil sous tension. L'indicateur d'alimentation s'allumera.

2



Appuyez sur la touche Ouvrir/Fermer ❶ pour ouvrir le plateau et y insérer un disque, le côté avec l'étiquette étant tournée vers le haut, sur ce plateau ❷.

3

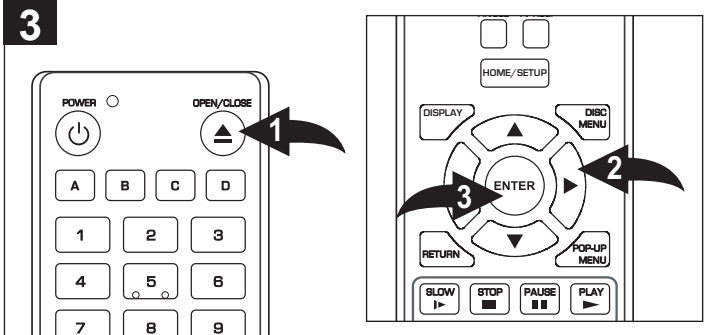

Appuyez sur la touche Ouvrir/Fermer pour fermer le plateau à disque.

Si la fonction de lecture automatique est activée, l'appareil entamera automatiquement la lecture du disque à partir de la piste n° 1.

Sinon, l'écran d'accueil apparaîtra. Sélectionnez CD-DA en utilisant les touches de navigation (▲, ▼) ❷ puis, appuyez sur la touche ENTRÉE ❸ ; la lecture démarrera.

4

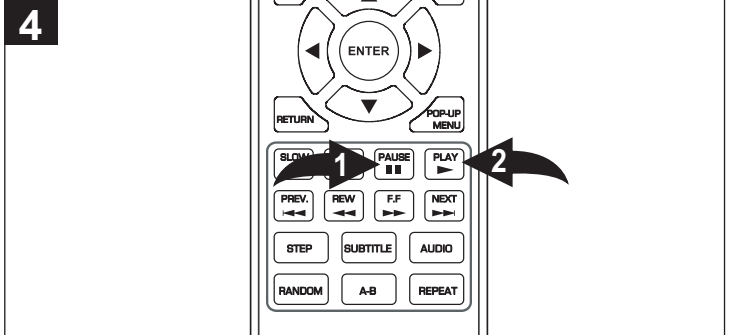

Appuyez sur la touche Pause ■❶ pour faire une pause dans la lecture. Appuyez de nouveau sur la touche Pause ■❶ ou sur la touche ▶❷ pour reprendre la lecture.

5

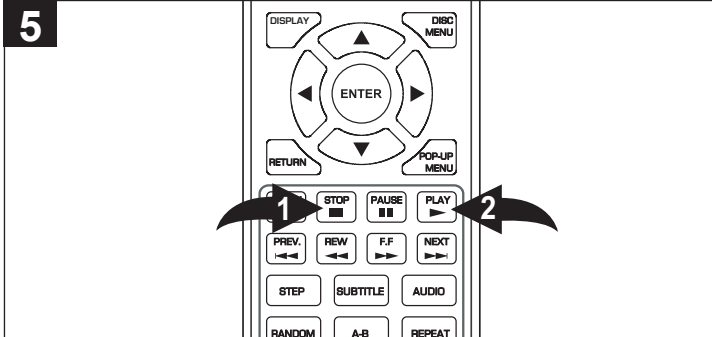

Pour arrêter la lecture, appuyez sur la touche Arrêt ■❶. Comme l'appareil conservera en mémoire à quel endroit sur le disque la lecture a été interrompue, il vous suffira d'appuyer sur la touche Lecture ▶❷ pour reprendre la lecture où vous l'avez laissée (reprendre la lecture).

Si vous appuyez de nouveau sur la touche Arrêt ■❶, l'appareil se mettra en mode d'arrêt.

REMARQUES :

- Cet appareil est doté d'une fonction de reprise vous permettant de reprendre la lecture du point où vous l'avez arrêtée. La reprise de lecture peut ne pas fonctionner sur tous les disques.
- Tandis que l'écran d'accueil apparaît à l'écran, sélectionnez CD-DA. Appuyez ensuite sur la touche ENTRÉE pour le sélectionner et démarrer la lecture.

FONCTIONNEMENT AVEC CD (SUITE)

SÉLECTION DE PISTES AVEC LES TOUCHES NUMÉRIQUES

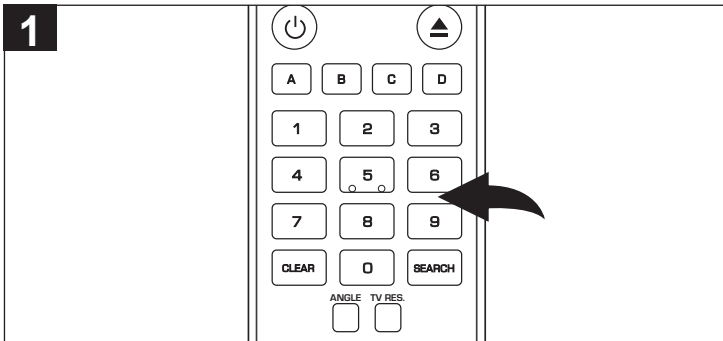

Pendant la lecture, appuyez sur les touches numériques correspondant au numéro de la piste que vous désirez entendre et l'appareil effectuera automatiquement la lecture de cette piste.

SELECTION DE PISTES AVEC LA TOUCHE SAUTER **⏮** OU **⏭**

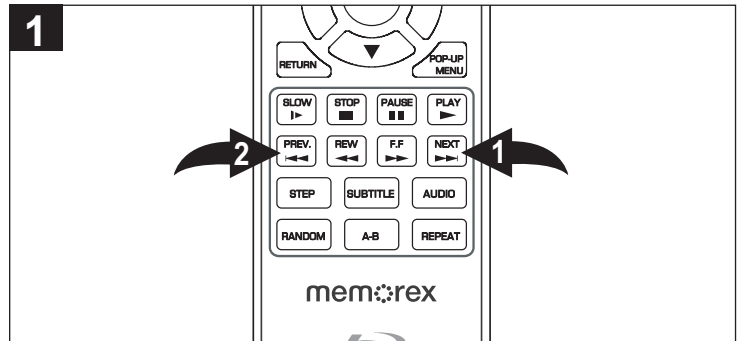

Pendant la lecture, appuyez sur la touche Sauter **⏭** ① ou **⏮** ② pour sélectionner la piste suivante ou précédente pour la lecture.

RECHERCHE EN MARCHÉ AVANT **▶▶** / ARRIÈRE **◀◀**

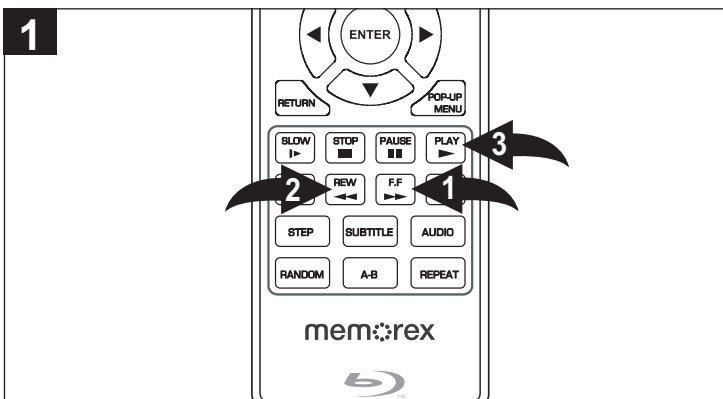

Pendant la lecture, appuyez sur la touche Rechercher/Avant **▶▶** ① ou Rechercher/Arrière **◀◀** ② pour effectuer un déplacement rapide sur le disque, en marche avant ou en arrière afin de repérer une section spécifique. Appuyez à quelques reprises sur ces touches pour augmenter la vitesse de déplacement de la façon suivante : 2x, 4x, 8x, 16x, 32x, 64x et 128x.

Reprenez la lecture normale en appuyant sur la touche Lecture **▶** ③.

RECHERCHER PISTE

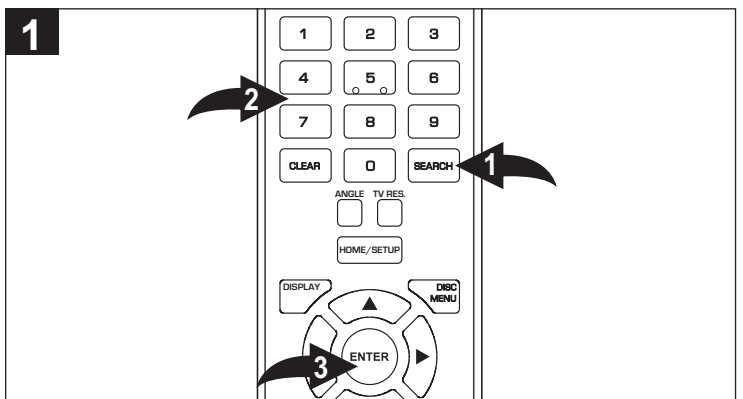

Appuyez sur la touche RECHERCHER ① ; l'option Aller à la piste apparaîtra. Sélectionnez la piste sur laquelle le lecteur doit se positionner en utilisant les touches numériques ② puis, appuyez sur la touche ENTRÉE ③ ; l'appareil entamera la lecture du disque à partir de cette piste.

RÉPÉTER LA LECTURE

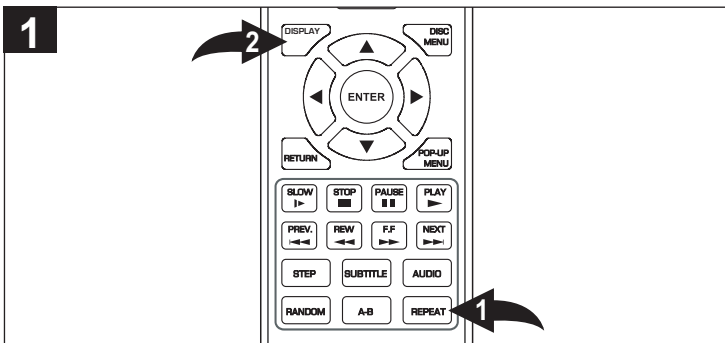

En mode de lecture, appuyez une fois sur la touche RÉPÉTER ① ; l'icône Répéter apparaîtra à l'écran pendant quelques secondes et la piste en lecture à ce moment-là sera répétée en boucle. Appuyez une seconde fois sur la touche RÉPÉTER ① ; l'icône Répéter tous apparaîtra à l'écran pendant quelques secondes et le titre en lecture à ce moment-là sera répété en boucle. Appuyez une fois de plus sur la touche RÉPÉTER ① pour annuler tous les modes de répétition.

Appuyez sur la touche Affichage ② pour vérifier le statut de la fonction Répéter.

RÉPÉTER LECTURE A-B

Cet appareil peut lire à plusieurs reprises une section spécifiée pendant la lecture du CD.

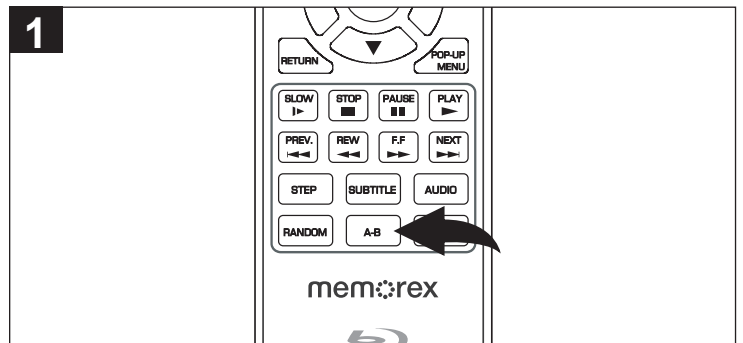

En mode de lecture, appuyez sur la touche Répéter A-B pour définir où vous voulez que la section commence. Appuyez de nouveau sur la touche Répéter A-B pour définir où vous souhaitez que la section se termine ; l'appareil jouera la zone sélectionnée en boucle.

Appuyez de nouveau sur la touche Répéter A-B pour annuler le mode de répétition A-B.

ALÉATOIRE

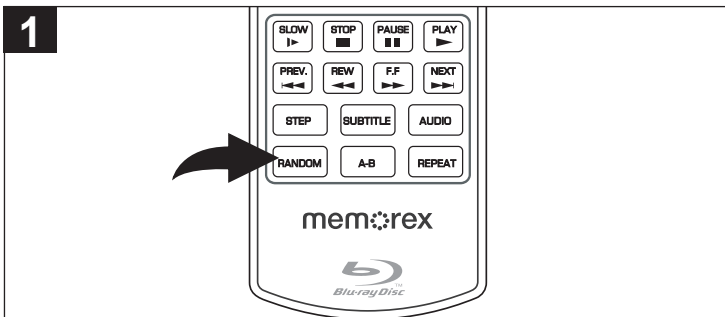

Appuyez sur la touche ALÉATOIRE à plusieurs reprises comme suit :

1 ère pression : Lecture aléatoire du CD.

2 ème pression : Annuler la lecture aléatoire.

REMARQUE : Si le mode aléatoire est activé, la lecture sera répétée en boucle. Si vous appuyez sur la touche Répéter, elle se transformera en Répéter un.

FONCTIONNEMENT AVEC CD DE DONNÉES/SUPPORT USB

LECTURE D'UN DISQUE DE DONNÉES/SUPPORT USB (IMAGE, AUDIO OU VIDÉO WMV)

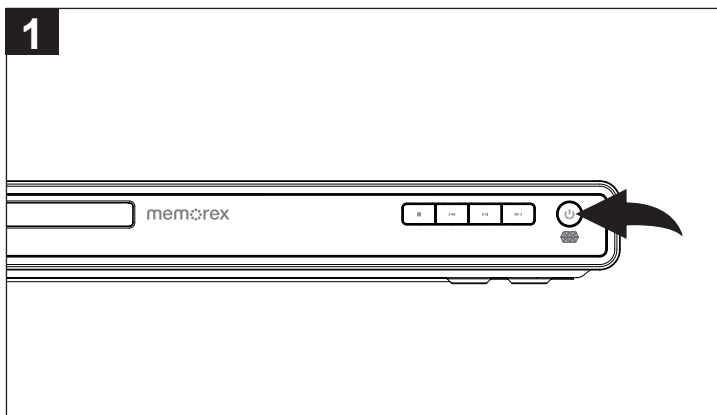

Appuyez sur l'interrupteur d'alimentation pour mettre l'appareil sous tension. L'indicateur d'alimentation s'allumera.

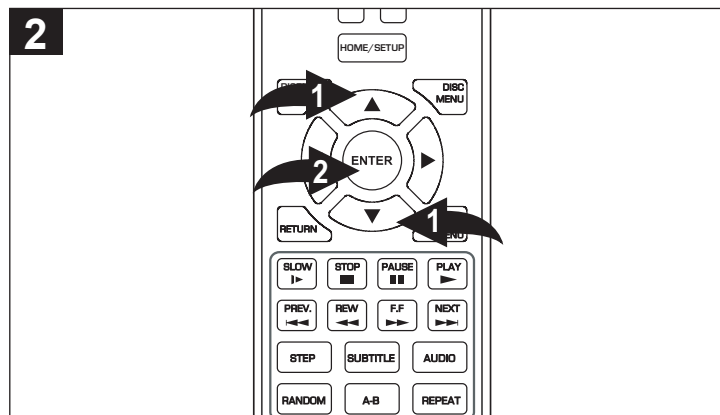

LECTURE D'UN SUPPORT USB : *Tandis que l'appareil est hors tension, ouvrez la porte USB et y branchez un support USB contenant les fichiers de données. Remettez l'appareil sous tension et le menu d'accueil apparaîtra à l'écran. Sélectionnez « Media » en utilisant les touches de navigation (▲, ▼) ❶ puis, appuyez sur la touche ENTRÉE ❷ pour accéder au centre média.*

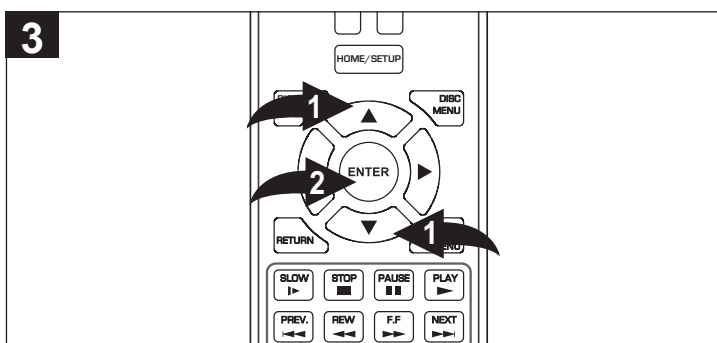

LECTURE D'UN DISQUE DE DONNÉES : Insérez un disque de données dans l'appareil ; le menu d'accueil apparaîtra à l'écran. Sélectionnez « Media » en utilisant les touches de navigation (▲, ▼) ❶ puis, appuyez sur la touche ENTRÉE ❷ pour accéder au centre média. Consultez la section Spécifications à la page 48 pour la liste des formats de fichiers permis.

REMARQUE : La lecture du disque démarrera automatiquement, quel que soit le réglage de l'option de lecture automatique.

Le centre média affichera tous les éléments contenus sur le média/disque de données. S'il s'agit de fichiers de musique, un icône de musique apparaîtra ; s'il s'agit de fichiers vidéo, un icône vidéo apparaîtra ; s'il s'agit de fichiers photo, un icône photo apparaîtra.

Voir les pages suivantes pour afficher ou lire les formats désirés :

MP3/WMA : Voir la page suivante.

Photos (JPEG/PNG) : Voir la page 31.

Vidéos (WMV) : Voir la page 30.

FONCTIONNEMENT AVEC CD DE DONNÉES/SUPPORT USB (SUITE)

FICHIERS AUDIO (MP3/WMA)

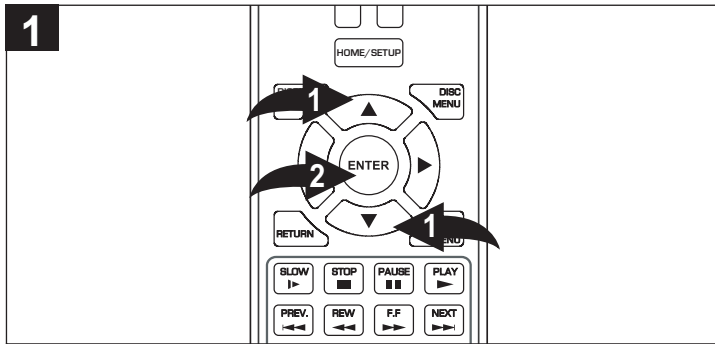

Après avoir exécuté les quatre procédures décrites à la page précédente, sélectionnez l'icône Musique en utilisant les touches de navigation (▲, ▼) ❶ puis, appuyez sur la touche ENTRÉE ❷.

Sélectionnez un fichier MP3/WMA ou un dossier d'abord puis, sélectionnez le fichier en utilisant les touches de navigation (▲, ▼) ❸.

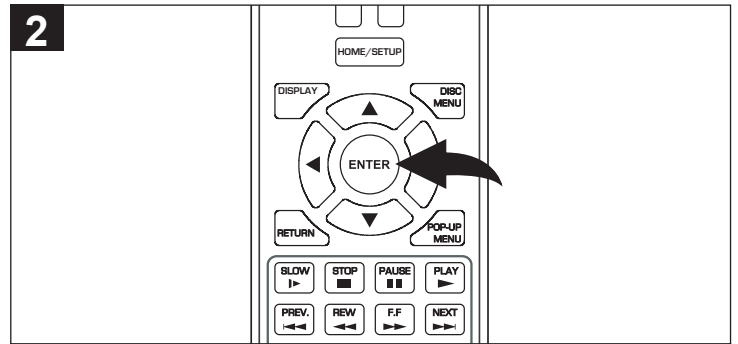

Après avoir sélectionné un fichier, appuyez sur la touche ENTRÉE. La lecture du fichier sélectionné débutera et les informations sur le fichier apparaîtront à l'écran, tel que le type de fichier, l'artiste et l'album.

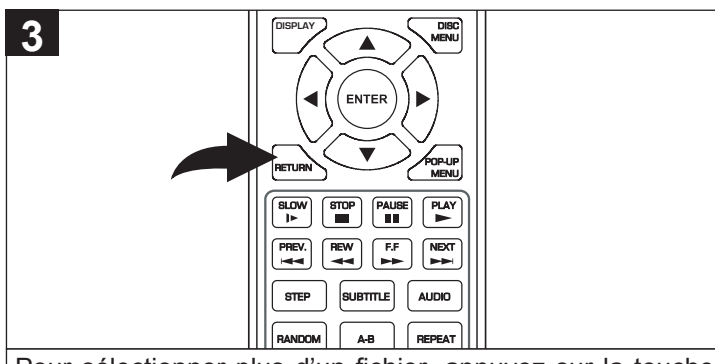

Pour sélectionner plus d'un fichier, appuyez sur la touche RETOUR pour aller au centre média. À partir de cet écran, vous pouvez sélectionner une autre chanson, sélectionner l'option de lecture de fichiers ou revenir au menu principal.

REMARQUES :

- Les touches Arrêt, Saut, Recherche Avant/Arrière, Pause, Aléatoire et Répéter (Répéter fichier et Répéter tous) fonctionneront tel que décrit précédemment.
- Appuyez sur la touche ACCUEIL/CONFIGURATION pour revenir à la page d'accueil.

FONCTIONNEMENT AVEC CD DE DONNÉES/SUPPORT USB (SUITE)

FICHIERS VIDÉO (WMV)

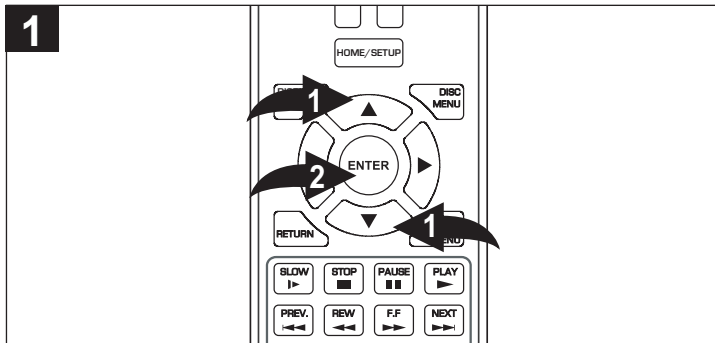

Après avoir exécuté les quatre procédures décrites à la page 28, sélectionnez l'icône Vidéo en utilisant les touches de navigation (▲, ▼) ❶ puis, appuyez sur la touche ENTRÉE ❷.

Sélectionnez un fichier WMV ou un dossier d'abord puis, sélectionnez le fichier en utilisant les touches de navigation (▲, ▼) ❶.

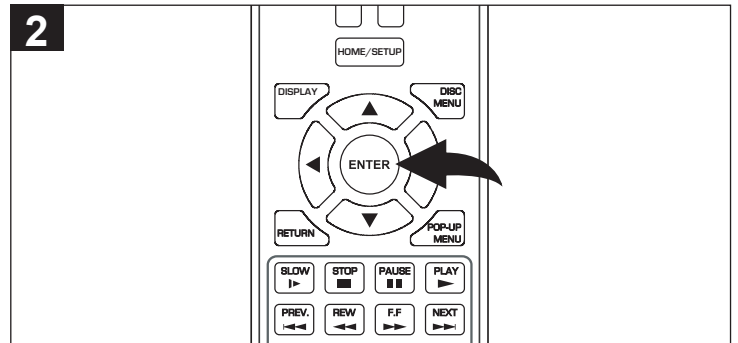

Après avoir sélectionné un fichier, appuyez sur la touche ENTRÉE. La lecture du fichier sélectionné débutera.

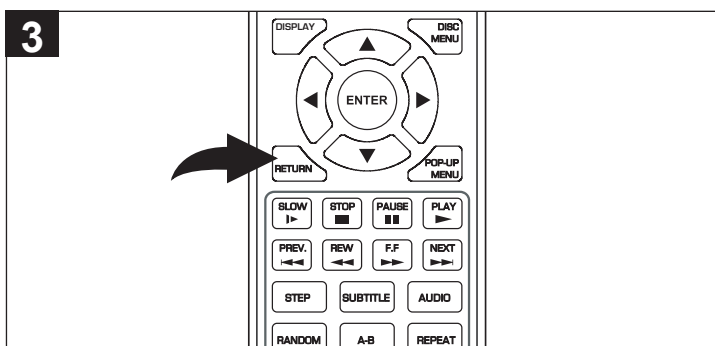

Pour sélectionner plus d'un fichier, appuyez sur la touche RETOUR pour aller au centre média. À partir de cet écran, vous pouvez sélectionner un autre fichier vidéo, sélectionner l'option de lecture de fichiers ou revenir au menu principal.

REMARQUES :

- Les touches Ralenti, Lecture une image à la fois, Arrêt, Saut, Recherche Avant/Arrière, Pause, Aléatoire et Répéter (Répéter fichier et Répéter tous) fonctionneront tel que décrit précédemment.
- Appuyez sur la touche ACCUEIL/CONFIGURATION pour revenir à la page d'accueil.
- Vous pouvez naviguer dans les images pendant que la musique joue.

FONCTIONNEMENT AVEC CD DE DONNÉES/SUPPORT USB/CARTE SD (SUITE)

FICHIERS PHOTO (JPG/PNG)

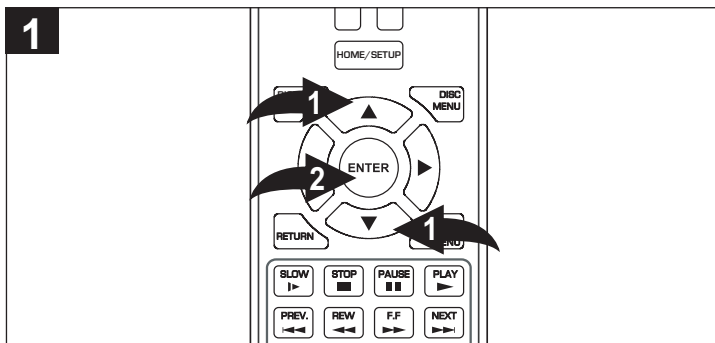

Après avoir exécuté les quatre procédures décrites à la page 28, sélectionnez l'icône Photo en utilisant les touches de navigation (▲,▼) ❶ puis, appuyez sur la touche ENTRÉE ❷.
Sélectionnez un fichier JPG ou PNG ou un dossier d'abord puis, sélectionnez le fichier en utilisant les touches de navigation (▲,▼) ❶.

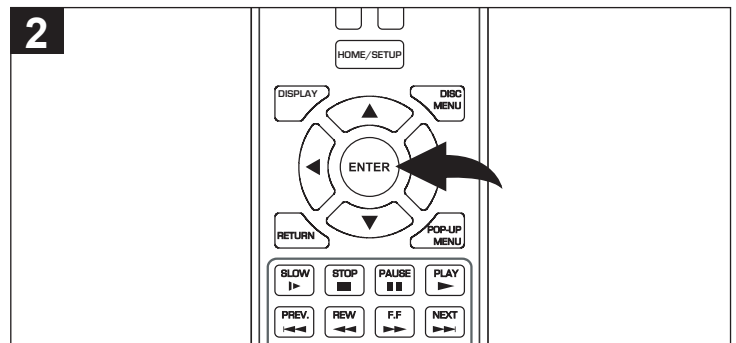

Après avoir sélectionné un fichier, appuyez sur la touche ENTRÉE. Le fichier sélectionné apparaîtra à l'écran.

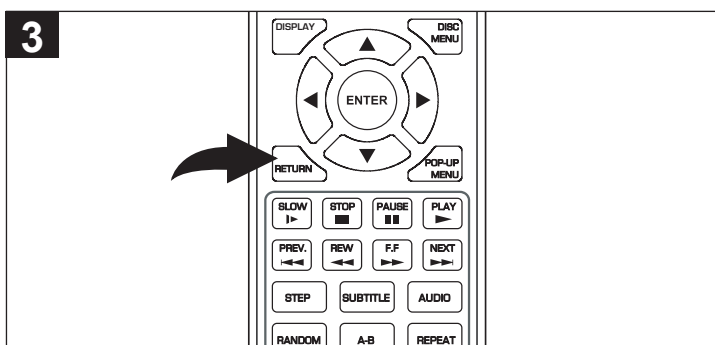

Pour sélectionner plus d'un fichier, appuyez sur la touche RETOUR pour aller au centre média. À partir de cet écran, vous pouvez sélectionner une autre image, démarrer un diaporama, modifier la configuration des paramètres du diaporama (voir étape suivante) ou naviguer dans les fichiers de musique à lire pendant que les photos défilent à l'écran. Vous pouvez également revenir au menu principal.

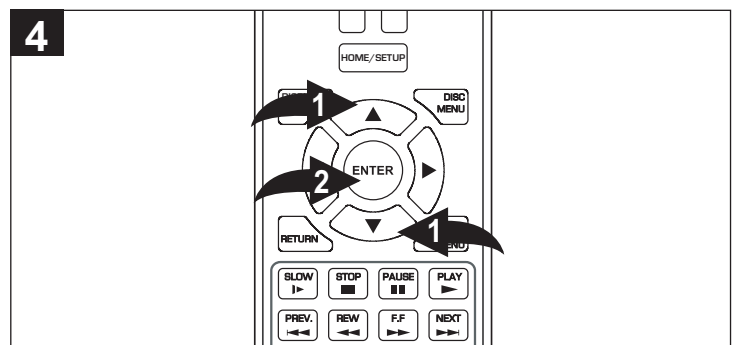

Au centre média, vous pouvez configurer les options du diaporama (effet et durée) en sélectionnant Paramètres à l'aide des touches de navigation (▲,▼) ❶ puis, appuyez sur la touche ENTRÉE ❷. Sélectionnez les Effets de diaporama ou la Durée du diaporama en utilisant les touches de navigation (▲,▼) ❶ et appuyez sur la touche ENTRÉE ❷. Configurez les paramètres à votre convenance. Une fois la configuration terminée, appuyez de nouveau sur la touche ENTRÉE ❷.

REMARQUES :

- Pendant la lecture d'un diaporama, utilisez les touches Recherche Avant/Arrière pour régler la durée d'affichage de chaque image.
- Lorsqu'une image apparaît à l'écran, vous pouvez démarrer le diaporama en appuyant sur la touche Lecture ►.
- Lorsqu'une image apparaît à l'écran, vous pouvez faire un zoom sur celle-ci en appuyant à plusieurs reprises sur la touche ENTRÉE. Lorsque vous effectuez un zoom sur l'image, utilisez les touches de navigation (◀,▶,▼,▲) pour déplacer l'image à l'écran.
- Les touches Arrêt, Saut, Pause et Répéter fonctionneront tel que décrit précédemment.
- Appuyez sur la touche ACCUEIL/CONFIGURATION pour revenir à la page d'accueil.
- Vous pouvez naviguer dans les images pendant que la musique joue.

MENU DE CONFIGURATION

NAVIGATION ENTRE LES MENUS :

Naviguez à travers les menus à l'aide des touches de navigation (▲, ▼) ❶. Appuyez sur la touche de navigation (▶) ❷ ou sur la touche ENTRÉE ❸ pour sélectionner une option du menu. Appuyez sur la touche RETOUR ❹ ou la touche de navigation (◀) ❺ dans un écran contextuel pour revenir au menu précédent. Appuyez plusieurs fois sur la touche RETOUR ❹ pour sortir des menus.

À partir du menu de configuration désiré, utilisez les touches de navigation (▲, ▼) ❶ pour choisir une option et appuyez sur la touche de navigation (▶) ❷ pour y accéder.

Sélectionnez l'option désirée en utilisant les touches de navigation (▲, ▼) ❶ et appuyez sur la touche ENTRÉE ❸.

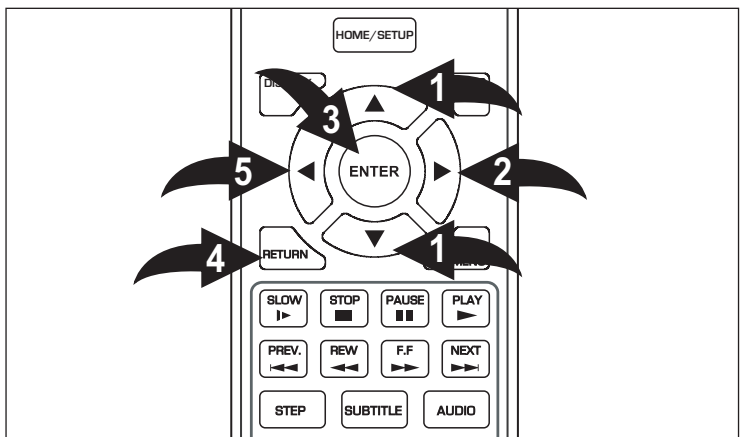

MENU DE CONFIGURATION DE L’AFFICHAGE :

Pour accéder au menu de configuration de l’affichage, **tandis qu’il n’y a pas de disque dans l’appareil ou que la lecture du disque est arrêtée**, si vous n’êtes pas déjà à l’écran de configuration, appuyez sur la touche ACCUEIL/CONFIGURATION, sélectionnez l’option **Paramètres** en utilisant les touches de navigation (▲, ▼) puis, appuyez sur la touche de navigation (▶). Sélectionnez Affichage en utilisant les touches de navigation (▲, ▼) puis, appuyez sur la touche de navigation (▶).

TYPE DE TÉLÉVISEUR

NTSC : Sélectionnez ce réglage lorsque vous utilisez un téléviseur NTSC.

PAL : Sélectionnez ce réglage lorsque vous utilisez un téléviseur PAL.

IMPORTANT : En Amérique du Nord, la norme est NTSC.

RÉSOLUTION

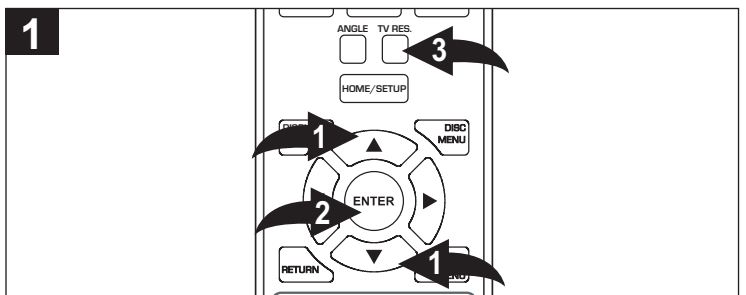

Utilisez cette option pour configurer la résolution désirée une fois l'appareil connecté à la prise de sortie composant vidéo ou HDMI. La véritable résolution de sortie dépend de la connexion utilisée et de la résolution du téléviseur.

À partir du menu de configuration de l’affichage, sélectionnez l’option **Résolution**. Sélectionnez une des options (480i, 480p, 720p, 1080i, 1080p, HDMI Auto pour NTSC ; ou 576i, 576P, 720P, 1080i, 1080P, HDMI Auto pour PAL) en utilisant les touches de navigation (▲, ▼) ❶ puis, appuyez sur la touche ENTRÉE ❷. Sélectionnez HDMI Auto si le lecteur est raccordé à un téléviseur par le biais du jack HDMI et l’appareil sélectionnera automatiquement la meilleure résolution. Non disponible avec tous les téléviseurs.

En mode HDMI, vous pouvez également modifier la résolution en appuyant sur la touche RÉSOLUTION TÉLÉVISEUR ❸.

MENU DE CONFIGURATION DE L’AFFICHAGE (suite)

FORMAT D’IMAGE

LARGE 16:9 : Sélectionnez cette option si un téléviseur grand écran 16:9 large est raccordé au lecteur. L’image 4:3 est réglée horizontalement (en proportion linéaire) pour remplir l’écran en entier.

16:9 COLONNE : Sélectionnez cette option si un téléviseur grand écran 16:9 large est raccordé au lecteur. L’image 4:3 s’affiche avec un rapport hauteur/largeur d’origine de 4:3, avec les barres noires apparaissant à gauche et à droite.

4:3 RECADRÉ : Sélectionnez si le lecteur est raccordé à un téléviseur conventionnel. Le matériel vidéo formaté en recadrage plein écran se présente dans ce style à l’écran (les portions latérales gauche et droite de l’image sont coupées).

4:3 LETTERBOX : Sélectionnez si le lecteur est raccordé à un téléviseur conventionnel. Des images en format large sont affichées sur l’écran avec des bandes noires en haut et en bas.

COLORIS

Cette option détermine s’il convient d’utiliser le paramètre Coloris (profondeur d’échantillonnage) pour la sortie des signaux vidéo effectuée par le biais du jack de sortie HDMI.

Le fait de raccorder le lecteur à un téléviseur qui prend en charge les Coloris permet d’obtenir une brillance et des informations plus précises sur les couleurs que lorsqu’il s’agit d’un téléviseur qui ne prend pas en charge les Coloris. Il est conseillé de régler cette option à OFF si l’image est instable ou que les couleurs ne semblent pas naturelles.

MODE FILM

Cet élément du menu ne s’applique que si le lecteur est raccordé à votre téléviseur (ou récepteur surround) par le biais du jack HDMI.

Les films sont enregistrés sur pellicule à un débit de 24 images, ou trames, par seconde. Plusieurs films sur disques BD sont gravés à ce débit (24 images par seconde). Cependant, tous les téléviseurs ne sont pas nécessairement en mesure de reproduire la vidéo à 24 images/seconde. Si le lecteur BD est raccordé au téléviseur par le biais du jack HDMI et que le téléviseur a la capacité de reproduire la vidéo à 24 images/seconde, en choisissant OUI à l’option Mode film, cela indique au lecteur BD qu’il peut envoyer directement le contenu du disque enregistré à 24 images/seconde (sans le convertir à 30 ou 60 images/seconde).

ESPACE COULEUR

Le paramètre Espace couleur touche uniquement la sortie vidéo HDMI. Choisissez l’option qui correspond à votre téléviseur (YCC ou RGB). Si votre téléviseur prend en charge l’espace couleur xvYCC, une gamme plus vaste et précise de couleurs sera affichée, comparativement à RGB.

MENU DE CONFIGURATION (SUITE)

MENU DE CONFIGURATION AUDIO :

Pour accéder au menu de configuration audio, **tandis qu'il n'y a pas de disque dans l'appareil ou que la lecture du disque est arrêtée**, si vous n'êtes pas déjà à l'écran de configuration, appuyez sur la touche ACCUEIL/CONFIGURATION, sélectionnez l'option **Paramètres** en utilisant les touches de navigation (▲, ▼) puis, appuyez sur la touche de navigation (▶). Sélectionnez **Audio** en utilisant les touches de navigation (▲, ▼) puis, appuyez sur la touche de navigation (▶).

SOUS-ÉCHANTILLONNAGE PCM

À partir du menu de configuration audio, sélectionnez **Sous-échantillonnage PCM** en utilisant les touches de navigation (▲, ▼) puis, appuyez sur la touche de navigation (▶) pour y accéder.

Sélectionnez l'option désirée en utilisant les touches de navigation (▲, ▼) puis, appuyez sur la touche ENTRÉE.

48 KHz : Sélectionnez cette option si votre récepteur A/V ou amplificateur n'est PAS en mesure de traiter un signal de 96 KHz. Si vous choisissez cette option, cet appareil convertit automatiquement tous les signaux de 192 KHz et 96 KHz en 48 KHz pour que votre système puisse les décoder.

96 KHz : Sélectionnez cette option si votre récepteur A/V ou amplificateur n'est PAS en mesure de traiter un signal de 192 KHz. Si vous choisissez cette option, cet appareil convertit automatiquement tous les signaux de 192 KHz en 96 KHz pour que votre système puisse les décoder.

REMARQUE : Consultez la documentation accompagnant votre récepteur A/V ou amplificateur to vérifier ses capacités.

IMPORTANT : Ce réglage sera sans effet si l'appareil est connecté par le biais du jack HDMI.

REMARQUE : S'il n'y a pas de récepteur surround connecté au lecteur, laissez le sous-échantillonnage PCM à 48 KHz et passez à l'élément suivant dans le menu. Suivez ce conseil que la connexion audio vers le téléviseur soit effectuée par le biais de la sortie HDMI ou stéréo analogique.

MIXAGE RÉDUCTEUR STÉRÉO

Reproduire 5,1 canaux audio par l'entremise d'un moins grand nombre de haut-parleurs requiert un procédé nommé mixage réducteur. Le mixage réducteur combine les canaux gauche, droit, centre, gauche surround et droit surround d'une manière assez logique pour que le son soit reproduit par des haut-parleurs stéréo ou mono.

Auto : Sélectionnez cette option pour que l'appareil détecte automatiquement le mixage réducteur.

Stéréo (LoRo) : Choisissez ce réglage pour la lecture de DVD ; les signaux seront envoyés sur deux canaux, la piste sonore gauche et la droite. Lors de la lecture de CD, un signal stéréo sera reproduit par les haut-parleurs.

Surround encodé LT/RT : Choisissez ce réglage si le film original sur le disque a été enregistré en format Pro Logic Dolby Digital.

SORTIE NUMÉRIQUE

PCM Stéréo : Sélectionnez cette option si **aucun** récepteur audio n'est connecté au lecteur ou si le récepteur audio connecté n'est pas un récepteur à 5,1 ou 7,1 canaux.

Flux binaire HD : Sélectionnez cette option afin que l'appareil envoie un flux binaire de type Dolby TrueHD ou DTS-HD Advanced par le biais du jack HDMI. Si votre lecteur n'est pas connecté à un récepteur HDMI compatible (par exemple, s'il est connecté directement sur le téléviseur ou sur un récepteur audio au moyen d'un câble optique), un signal audio compatible est automatiquement envoyé par le biais des connexions HDMI et optique. Avec ce réglage, l'audio Blu-Ray est limité à la principale piste sonore du film.

Flux binaire mixte : Envoie un flux audio DTS mixte (audio PIP et audio film) par le biais des connexions HDMI et optique. Ce mode sert principalement lorsque vous désirez entendre l'audio de l'image inscristée (PIP) et du film.

Flux binaire traditionnel : Envoie un flux binaire DTS ou Dolby Digital provenant du disque par le biais des connexions HDMI et optique. Avec ce réglage, l'audio Blu-Ray est limité à la principale piste sonore du film.

PCM 5,1 : Envoie un signal audio PCM de jusqu'à 5,1 canaux par le biais de la connexion HDMI et de jusqu'à 2 canaux par le biais de la connexion optique.

PCM 7,1 : Envoie un signal audio PCM de jusqu'à 7,1 canaux par le biais de la connexion HDMI et de jusqu'à 2 canaux par le biais de la connexion optique.

REMARQUE : La sortie numérique à 7,1 canaux est disponible pour le HDMI seulement.

CONTRÔLE DE LA GAMME DYNAMIQUE

Le contrôle de la gamme dynamique permet à l'appareil d'atténuer, plus que dans les salles de cinéma, les portions sonores intenses d'un film, sans réduire l'intensité sonore des dialogues entre les acteurs.

Ceci est utile par exemple lorsque vous désirez regarder un film en soirée pendant d'autres personnes dorment.

REMARQUES : Cet élément du menu de configuration n'a aucun effet, sauf si :

- L'appareil effectuant la lecture audio du disque (téléviseur ou récepteur audio surround) est connecté au lecteur BD par le biais des sorties audio analogiques du lecteur ; **OU**
- Vous avez sélectionné l'option « Flux binaire mixte » dans le menu de configuration audio du lecteur BD.

Lorsque le contrôle de la gamme dynamique est désactivé (OFF), les pistes sonores des films sont reproduites dans la gamme dynamique régulière.

Lorsque les pistes sonores des films sont reproduite à bas volume ou par le biais de haut-parleurs de plus petite taille, vous pouvez activer (ON) le contrôle de la gamme dynamique. Votre lecteur effectue la compression appropriée pour rendre le contenu de bas niveau plus intelligible et éviter que les passages dramatiques soient reproduits à volume trop élevé.

En choisissant le réglage Auto, le contrôle de la gamme dynamique entre en fonction pour toutes les pistes sonores de film BD, à l'exception des pistes Dolby TruHD. Si vous avez choisi une piste TruHD sur un disque BD, la sélection « Auto » indique au lecteur BD d'activer le contrôle de la gamme dynamique uniquement lorsque cette information est intégrée dans la piste TruHD lui transmet le signal de le faire.

MENU DE CONFIGURATION (SUITE)

MENU DE CONFIGURATION DE LA LANGUE :

Pour accéder au menu de configuration de la langue, **tandis qu'il n'y a pas de disque dans l'appareil ou que la lecture du disque est arrêtée**, si vous n'êtes pas déjà à l'écran de configuration, appuyez sur la touche ACCUEIL/CONFIGURATION, sélectionnez l'option **Paramètres** en utilisant les touches de navigation (▲, ▼) puis, appuyez sur la touche de navigation (▶). Sélectionnez Langue en utilisant les touches de navigation (▲, ▼) puis, appuyez sur la touche de navigation (▶).

LANGUE D’AFFICHAGE À L’ÉCRAN

Utilisez cette option pour sélectionner la langue dans laquelle apparaîtront les messages à l'écran.

Sélectionnez la langue qui vous convient en utilisant les touches de navigation (▲, ▼) puis, appuyez sur la touche ENTRÉE.

AUDIO

Utilisez cette option pour sélectionner la langue de la bande sonore du disque.

Sélectionnez la langue qui vous convient en utilisant les touches de navigation (▲, ▼) puis, appuyez sur la touche ENTRÉE.

Le disque doit comporter une bande sonore dans la langue sélectionnée, autrement la langue de la bande sonore par défaut du disque sera choisie.

MENU

Utilisez cette option pour sélectionner la langue dans laquelle apparaîtra le menu du disque.

Sélectionnez la langue qui vous convient en utilisant les touches de navigation (▲, ▼) puis, appuyez sur la touche ENTRÉE.

SOUS-TITRAGE

Utilisez cette option pour sélectionner la langue du sous-titrage.

Sélectionnez la langue qui vous convient (ou AUCUN pour désactiver le sous-titrage) en utilisant les touches de navigation (▲, ▼) puis, appuyez sur la touche ENTRÉE.

Le disque doit comporter un sous-titrage dans la langue sélectionnée, autrement la langue du sous-titrage par défaut du disque sera choisie.

MENU DE CONFIGURATION (SUITE)

MENU DE CONFIGURATION DU CONTRÔLE PARENTAL :

Pour accéder au menu de configuration du contrôle parental, **tandis qu'il n'y a pas de disque dans l'appareil ou que la lecture du disque est arrêtée**, si vous n'êtes pas déjà à l'écran de configuration, appuyez sur la touche ACCUEIL/ CONFIGURATION, sélectionnez l'option **Paramètres** en utilisant les touches de navigation (▲, ▼) puis, appuyez sur la touche de navigation (▶). Sélectionnez Parental en utilisant les touches de Navigation (▲, ▼) puis, appuyez sur la touche de navigation (▶).

CONFIGURATION DES OPTIONS DE CONTRÔLE PARENTAL

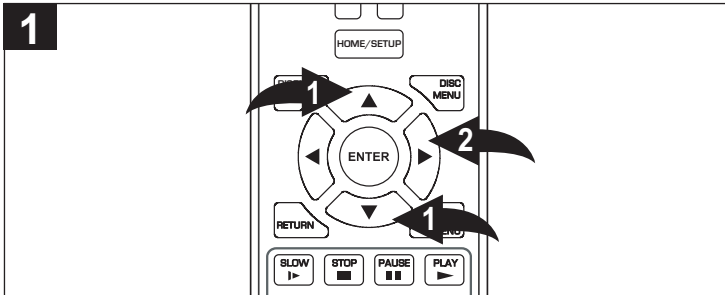

À partir du menu de configuration du contrôle parental, sélectionnez Contrôle parental en utilisant les touches de navigation (▲, ▼) ❶ puis, appuyez sur la touche de navigation (▶) ❷ pour y accéder.

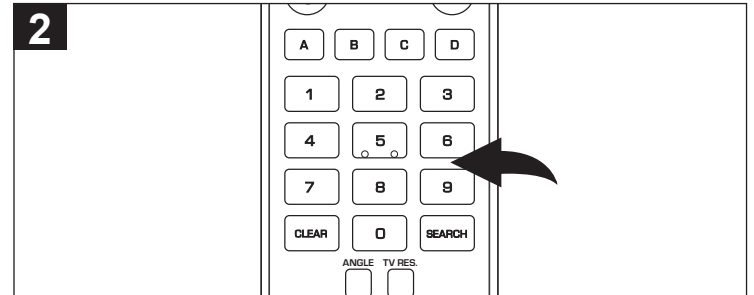

Lorsque l'écran instantané du mot de passe s'affiche, saisissez le mot de passe à quatre chiffres à l'aide des touches numériques. Le mot de passe par défaut est « 0000 », mais vous pouvez le changer selon les instructions sur la page suivante.

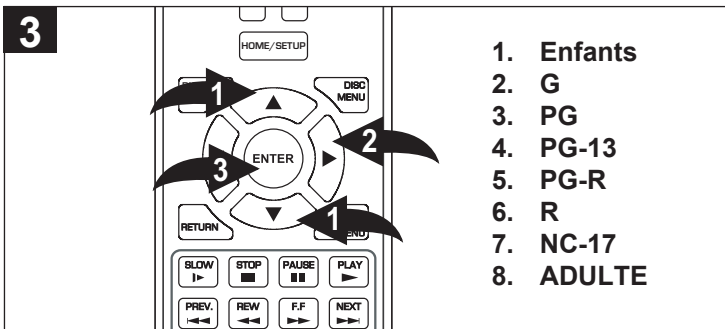

1. Enfants
2. G
3. PG
4. PG-13
5. PG-R
6. R
7. NC-17
8. ADULTE

Sélectionnez l'option de réglage du niveau du contrôle parental en utilisant les touches de navigation (▲, ▼) ❶ puis, appuyez sur la touche de navigation (▶) ❷ pour y accéder.

À l'aide des touches de navigation (▲, ▼) ❶, sélectionnez la classification désirée pour le disque. Sélectionnez « OFF » pour permettre le visionnement de tous les films. Par exemple, si vous sélectionnez « R », les disques classés R, NC-17 et adulte ne pourront être visionnés.

ENFANTS : Indiquée pour tous les enfants

G : Public général

PG : Supervision parentale suggérée

PG-13 : Supervision parentale pour des enfants âgés de moins de 13 ans

PG-R : Supervision parentale suggérée pour les moins de 17 ans

R : Supervision parentale vivement suggérée pour les moins de 17 ans

NC-17 : 17 ans et moins

ADULTE : Adultes seulement

Une fois terminée, appuyez sur la touche ENTRÉE ❸.

REMARQUE : Tous les disques Blu-Ray ne respectent pas nécessairement le réglage effectué au niveau du contrôle parental du lecteur. Par exemple, certains films classés R peuvent être visionnés même si le contrôle parental ne permet que les films classés G et en deçà. Il s'agit d'un choix effectué par le fabricant du disque Blu-Ray lui-même et cela ne signifie pas que le lecteur ne fonctionne pas correctement.

MENU DE CONFIGURATION (SUITE)

CHANGEMENT DU MOT DE PASSE

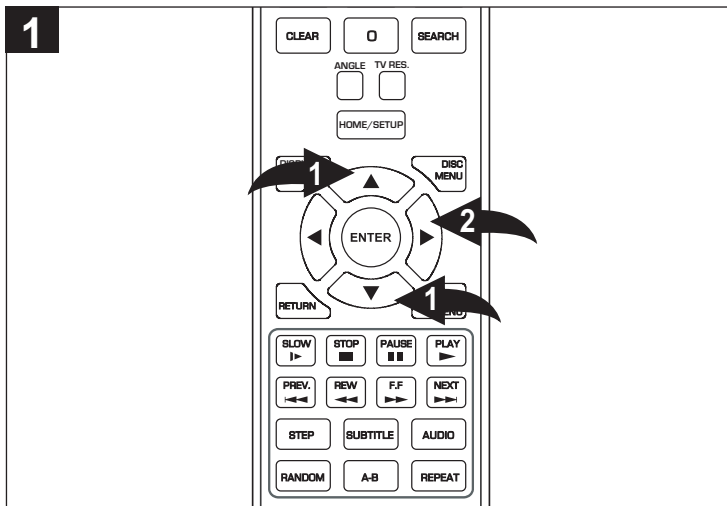

À partir du menu de configuration du contrôle parental, sélectionnez Mot de passe parental en utilisant les touches de navigation (▲, ▼) ❶ puis, appuyez sur la touche de navigation (▶) ❷ pour y accéder. L'écran instantané du mot de passe apparaîtra à l'écran.

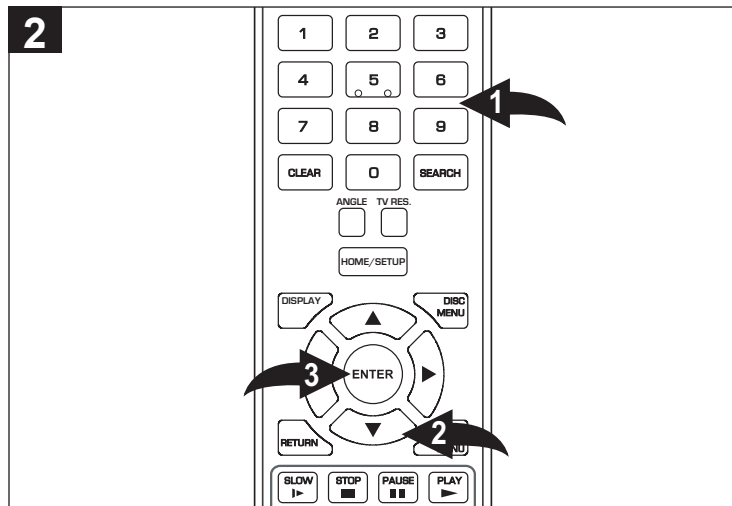

Lorsque l'écran instantané du mot de passe s'affiche, saisissez le mot de passe à quatre chiffres à l'aide des touches numériques ❶ puis, appuyez sur la touche de navigation (▼) ❷ pour sélectionner OK. Appuyez sur la touche ENTRÉE ❸ pour compléter la procédure. Le nouveau mot de passe est maintenant programmé en mémoire.

MENU DE CONFIGURATION (SUITE)

MENU DE CONFIGURATION DU SYSTÈME :

Pour accéder au menu de configuration du système, **tandis qu'il n'y a pas de disque dans l'appareil ou que la lecture du disque est arrêtée**, si vous n'êtes pas déjà à l'écran de configuration, appuyez sur la touche ACCUEIL/CONFIGURATION, sélectionnez l'option **Paramètres** en utilisant les touches de navigation (▲, ▼) puis, appuyez sur la touche de navigation (▶). Sélectionnez Système en utilisant les touches de navigation (▲, ▼) puis, appuyez sur la touche de navigation (▶).

LECTURE AUTOMATIQUE D'UN DISQUE OPTIQUE

En activant la fonction de lecture automatique, le chargement des données et le démarrage de la lecture s'effectueront automatiquement lorsqu'un disque (à l'exception d'un disque de données) sera mis dans le lecteur.

À l'aide des touches de navigation (▲, ▼), sélectionnez **ACTIVER** pour activer ou **DÉSACTIVER** pour désactiver la lecture automatique puis, appuyez sur la touche ENTRÉE.

DÉLAI D'ENTRÉE EN FONCTION DE L'ÉCONOMISEUR D'ÉCRAN

Sélectionnez pendant combien de temps l'appareil doit rester inactif avant que l'économiseur d'écran entre en fonction, en l'activant ou le désactivant (l'économiseur n'entrera pas en fonction) à l'aide des touches de navigation (▲, ▼) puis, appuyez sur la touche ENTRÉE.

MISE HORS TENSION AUTOMATIQUE

Cet appareil est doté d'une fonction de «mise hors tension automatique» qui éteint le lecteur après un certain temps au cours de la lecture de musique ou lorsqu'un menu de configuration ou un menu de disque apparaît à l'écran du téléviseur.

Sélectionnez pendant combien de temps l'appareil doit rester inactif avant de se mettre automatiquement hors tension en utilisant les touches de navigation (▲, ▼) puis, appuyez sur la touche ENTRÉE.

FONCTIONNALITÉ CEC

Cette option permet à la télécommande du téléviseur de contrôler certaines fonctions du lecteur de disque Blu-Ray, et au lecteur Blu-Ray de contrôler certaines fonctions du téléviseur.

Remarque : Tous les téléviseurs ne sont pas nécessairement compatibles avec cet appareil. Le téléviseur et le lecteur Blu-Ray doivent être connectés par le biais du jack HDMI. Sélectionnez **ACTIVER** pour activer le contrôle au moyen d'une seule télécommande ou **DÉSACTIVER** pour désactiver la fonctionnalité CEC.

MISE À JOUR PAR LE BIAIS DU RÉSEAU

S'il est connecté à l'Internet, cette application recherchera des mises à jour du micrologiciel qui amélioreront le rendement ou ajouteront de nouvelles caractéristiques et fonctionnalités à votre appareil.

Démarrez la mise à jour logicielle en appuyant sur la touche ENTRÉE.

RESTAURER LA CONFIGURATION D'USINE

Utilisez les touches de navigation (▲, ▼) pour choisir l'une des options ci-dessous puis, appuyez sur la touche ENTRÉE ; une boîte de dialogue apparaîtra à l'écran, choisissez OK dans la boîte puis, appuyez sur la touche ENTRÉE pour confirmer.

- Restaurer la configuration d'usine et désactiver toutes les applications connectées
- Restaurer la configuration d'usine
- Désactiver toutes les applications connectées
- Désactiver Netflix
- Désactiver Pandora
- Désactiver Blockbuster

MENU DE CONFIGURATION (SUITE)

MENU DE CONFIGURATION DU RÉSEAU :

Pour accéder au menu de configuration du réseau, **tandis qu'il n'y a pas de disque dans l'appareil ou que la lecture du disque est arrêtée**, si vous n'êtes pas déjà à l'écran de configuration, appuyez sur la touche ACCUEIL/CONFIGURATION, sélectionnez l'option **Paramètres** en utilisant les touches de navigation (▲, ▼) puis, appuyez sur la touche de navigation (▶). Sélectionnez Réseau en utilisant les touches de navigation (▲, ▼) puis, appuyez sur la touche de navigation (▶).

CONNEXION

Si vous utilisez un câble pour la connexion à l'Internet, sélectionnez AVEC FIL en utilisant les touches de navigation (▲, ▼) puis, appuyez sur la touche ENTRÉE, et l'appareil sera automatiquement configuré pour accéder à l'Internet. Si la procédure est réussie, vous verrez le message suivant, *Wired network connection successfully set up.*

Si vous utilisez une connexion Internet sans fil, consultez les pages 41 et 42.

TEST RÉSEAU

Cet appareil exécutera un test réseau. Un fois le test terminé, une fenêtre de confirmation apparaîtra à l'écran. Appuyez sur la touche ENTRÉE pour sélectionner « OK ». Si le test échoue, vérifiez la connexion de votre câble Ethernet, le routeur sans fil, les paramètres IP ou contactez votre fournisseur d'accès Internet.

MENU DES INFORMATIONS :

Pour accéder au menu de configuration du réseau, **tandis qu'il n'y a pas de disque dans l'appareil ou que la lecture du disque est arrêtée**, si vous n'êtes pas déjà à l'écran de configuration, appuyez sur la touche ACCUEIL/CONFIGURATION, sélectionnez l'option **Paramètres** en utilisant les touches de navigation (▲, ▼) puis, appuyez sur la touche de navigation (▶). Sélectionnez Info en utilisant les touches de navigation (▲, ▼) puis, appuyez sur la touche de navigation (▶). Les informations sur l'appareil telles que la version du logiciel, la date du logiciel, la version matérielle, etc. apparaîtront à l'écran. Ces éléments ne peuvent pas être modifiés.

MENU DE CONFIGURATION RAPIDE :

Pour accéder au menu de configuration rapide, **tandis qu'il n'y a pas de disque dans l'appareil ou que la lecture du disque est arrêtée**, si vous n'êtes pas déjà à l'écran de configuration, appuyez sur la touche ACCUEIL/CONFIGURATION, sélectionnez l'option **Paramètres** en utilisant les touches de navigation (▲, ▼) puis, appuyez sur la touche de navigation (▶). Sélectionnez Configuration Rapide en utilisant les touches de navigation (▲, ▼) puis, appuyez sur la touche de navigation (▶). Si vous choisissez « Yes, perform Quick Set Up » (Oui, exécuter la configuration rapide), vous pourrez choisir la langue d'affichage, la résolution, le format de l'image, sinon, sélectionnez « No, thanks. I'll go through the full setup menu later » (Non, merci j'exécuterai toutes les procédures du menu de configuration plus tard) pour revenir au menu précédent.

CONFIGURATION MANUELLE DU RÉSEAU

Statut lien : Si la connexion réseau est active, les mots « Link Up » apparaîtront sous le statut lien. Si la connexion réseau n'est pas active, les mots « Link Down » apparaîtront sous le statut lien.

Adresse MAC : Ceci fera apparaître l'adresse MAC.

Mode IP : Sélectionnez **DÉSACTIVER** pour désactiver l'interface. Sélectionnez **MANUEL** pour configurer manuellement les paramètres du réseau, tels que l'adresse IP, le masque sous-réseau et les paramètres de la passerelle. Sélectionnez Dynamique pour utiliser le DHCP pour obtenir automatiquement l'adresse IP.

Vous pouvez configurer l'adresse IP, le masque sous-réseau, la passerelle, un DNS principal et un DNS secondaire, mais cela n'est pas recommandé à moins d'être avisé par votre fournisseur d'accès Internet de le faire. Appuyez sur la touche ENTRÉE lorsque vous confirmez ces options.

MENU DE CONFIGURATION (SUITE)

MENU DE CONFIGURATION BD-LIVE :

Pour accéder au menu de configuration BD-Live, **tandis qu'il n'y a pas de disque dans l'appareil ou que la lecture du disque est arrêtée**, si vous n'êtes pas déjà à l'écran de configuration, appuyez sur la touche ACCUEIL/CONFIGURATION, sélectionnez l'option **Paramètres** en utilisant les touches de navigation (▲, ▼) puis, appuyez sur la touche de navigation (▶). Sélectionnez **BD-Live** en utilisant les touches de navigation (▲, ▼) puis, appuyez sur la touche de navigation (▶).

ACCÈS INTERNET BD-LIVE

Ce lecteur peut accéder à du contenu Internet (bandes annonces de films, extraits, etc.). Cette option est utilisée pour indiquer au lecteur BD s'il doit permettre ou non l'accès à l'Internet.

Sélectionnez l'option d'accès à l'Internet désiré en utilisant les touches de navigation (▲, ▼) puis, appuyez sur la touche ENTRÉE.

Limiter l'accès : La connexion Internet sera permise seulement pour le contenu BD-Live doté d'un certificat valide.

Toujours permettre l'accès : Permettre au disque Blu-Ray dans le lecteur d'accéder à tous les sites Internet comportant du contenu BD-Live dont l'adresse encodée sur le disque. Il n'y a pas de risque de chargement de code malveillant de la part des disques BD sur le marché, mais le fait de choisir cette option et de télécharger du contenu BD-Live par le biais de disques BD enfreignant le droit d'auteur, ou de disques obtenus de sources sujettes à caution, pourrait entraîner le téléchargement de codes malveillants sur le lecteur.

Interdire l'accès : Bloque au disque Blu-Ray dans le lecteur l'accès au contenu BD-Live sur l'Internet.

STOCKAGE BD-LIVE

Ce paramètre ne peut être modifié, il indique uniquement le support de stockage de contenu BD-Live utilisé. Une clé USB doit être branchée sur le port USB de cet appareil.

SUPPRIMER LE CONTENU BD-LIVE DE LA MÉMOIRE

Si un support USB est branché sur le port USB du lecteur, vous pouvez en effacer le contenu en sélectionnant l'option à cette effet **Erase Blu-ray Storage** en utilisant les touches de navigation (▲, ▼) puis, appuyez sur la touche de navigation (▶) button pour y accéder. Sélectionnez « OK » en utilisant les touches de navigation (▲, ▼) puis, appuyez sur la touche ENTRÉE pour supprimer le contenu du support USB.

MENU DE CONFIGURATION (SUITE)

CONNEXION SANS FIL - RÉSEAU STANDARD

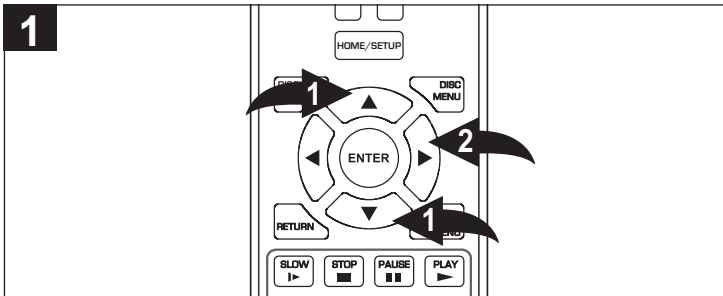

Pour accéder au menu de configuration du réseau, **tandis qu'il n'y a pas de disque dans l'appareil ou que la lecture du disque est arrêtée**, si vous n'êtes pas déjà à l'écran de configuration, appuyez sur la touche ACCUEIL/CONFIGURATION, sélectionnez l'option **Paramètres** en utilisant les touches de navigation (▲, ▼) ❶ puis, appuyez sur la touche de navigation (▶) ❷. Sélectionnez **Réseau** en utilisant les touches de navigation (▲, ▼) ❶ puis, appuyez sur la touche de navigation (▶) ❷.

REMARQUE : La procédure de configuration sans fil ne doit être exécutée qu'une seule fois. Ensuite, l'appareil se connectera automatiquement à l'Internet lorsqu'il sera mis sous tension. S'il est débranché, la connexion pourrait devoir être réinitialisée.

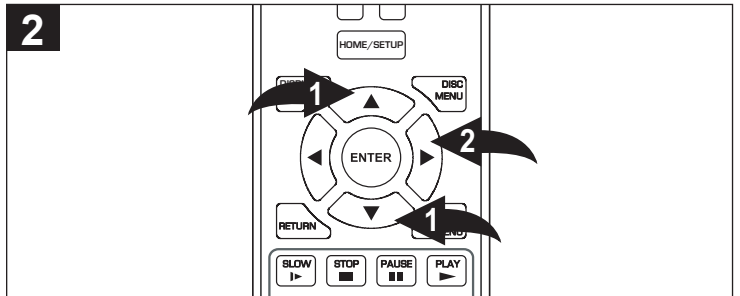

REMARQUE : Si la connexion Internet n'est pas active lorsque l'appareil est branché, vous recevrez un message d'erreur vous invitant à appuyer sur la touche rouge de la télécommande afin de faire apparaître l'option Avec fil/Sans fil.

Si vous utilisez une connexion avec fil, consultez la page 39.

Si vous utilisez une connexion Internet sans fil, procédez comme suit : Sélectionnez Sans fil en utilisant les touches de navigation (▲, ▼) ❶ puis, appuyez sur la touche de navigation (▶) ❷ pour y accéder. Dans la plupart des cas, vous pouvez exécuter la procédure décrite à l'étape 3 ci-dessous pour établir la connexion avec un réseau existant. Cependant, dans certains cas, vous devrez établir la connexion avec un réseau sans fil au moyen d'une configuration Wi-Fi protégée (WPS) ou une d'une configuration manuelle IP. Celles-ci sont décrites à la page suivante.

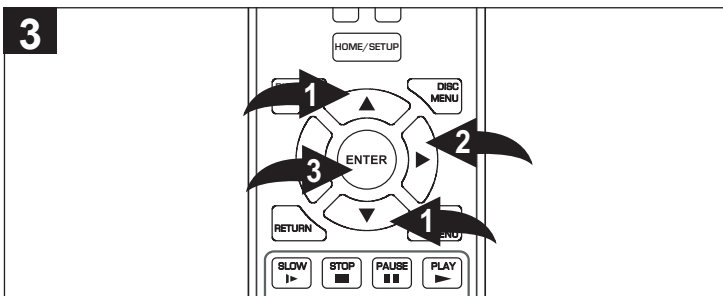

Sélectionnez **Liste réseau** en utilisant les touches de navigation (▲, ▼) ❶ puis, appuyez sur la touche de navigation (▶) ❷ pour y accéder ; une liste des réseaux disponibles apparaîtra avec des symboles tel qu'illustré à droite. Sélectionnez le réseaux désiré en utilisant les touches de navigation (▲, ▼) ❶ puis, appuyez sur la touche ENTRÉE ❸. Si le nom du réseau sans fil est trop long pour apparaître en entier à l'écran, vous pouvez utiliser la touche de navigation (▶) ❷ pour le lire au complet.

Si le réseau n'est pas encodé (🔓), et que la connexion est active, un marqueur apparaîtra et vous serez connecté à l'Internet.

Si le réseau est encodé (🔒), et que vous le sélectionnez, vous allez devoir saisir un mot de passe.

Lorsque l'écran apparaîtra, appuyez sur la touche ENTRÉE ❸ afin d'afficher le clavier à l'écran. Saisissez le mot de passe en utilisant les touches de navigation (▲, ▼) ❶ puis, appuyez sur la touche ENTRÉE ❸ pour entrer la lettre. Appuyez sur la touche x (flèche vers le haut xx) pour l'utiliser comme touche majuscule si vous devez taper des lettres majuscules, car les mots de passe sont sensibles à la casse. Une fois le mot de passe saisi, cliquez que vous avez terminé puis cliquez sur CONNECT pour établir la connexion ; un marqueur apparaîtra et vous serez connecté à l'Internet si le mot de passe était valide.

ICÔNES RÉSEAU



L'appareil est présentement connecté à ce réseau.



Les propriétés du réseau (le cas échéant) ont été sauvegardées dans la mémoire de l'appareil pour usage ultérieur.



Le réseau sans fil prend en charge la norme WPS.



Le réseau sans fil prend en charge la norme 802.11b.



Le réseau sans fil prend en charge la norme 802.11g.



Le réseau sans fil prend en charge la norme 802.11n (sur la bande de fréquence 2,4 GHz seulement). Tous les routeurs ne sont pas nécessairement compatibles avec cet appareil.



Force du signal.



Les données sans fil sont encodées.



Les données sans fil ne sont pas encodées.

MENU DE CONFIGURATION (SUITE)

CONNEXION SANS FIL - WPS AVEC BOUTON

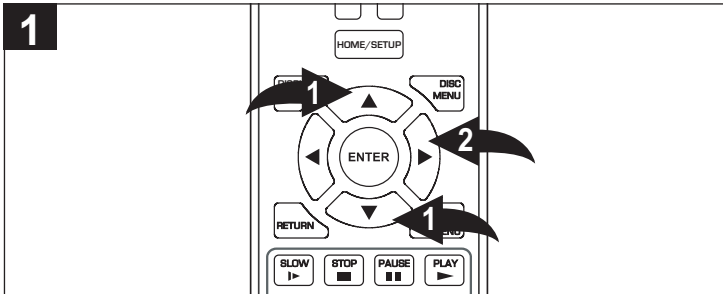

Répétez les procédures décrites aux étapes 1 et 2 à la page précédente.

Sélectionnez **Configuration Wi-Fi protégée (WPS)** en utilisant les touches de navigation (▲, ▼) ❶ puis, appuyez sur la touche de navigation (▶) ❷.

Ensuite, appuyez sur le bouton WPS de votre routeur. Lorsque l'écran confirmant que la procédure a réussi apparaît, vous êtes connecté à l'Internet.

CONNEXION SANS FIL - WPS AVEC NIP

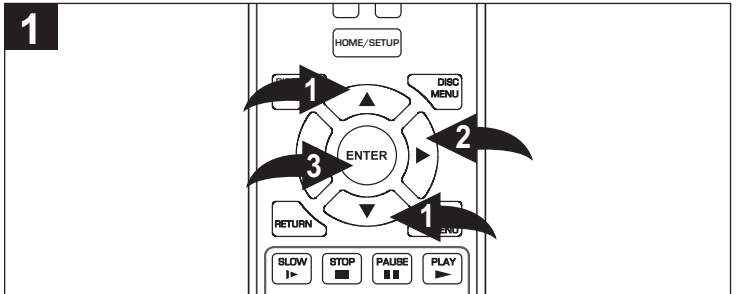

Répétez les procédures décrites aux étapes 1 et 2 à la page précédente.

Sélectionnez **Configuration Wi-Fi protégée (WPS)** en utilisant les touches de navigation (▲, ▼) ❶ puis, appuyez sur la touche de navigation (▶) ❷.

Sélectionnez Liste Réseau en utilisant les touches de navigation (▲, ▼) ❸ puis, appuyez sur la touche de navigation (▶) ❹ pour y accéder ; une liste des réseaux disponibles apparaîtra avec des symboles tel qu'illustré à la page précédente. Sélectionnez le réseau désiré en utilisant les touches de navigation (▲, ▼) ❶ puis, appuyez sur la touche ENTRÉE ❸.

Si vous utilisez un WPS avec NIP (numéro d'identification personnel), alors sélectionnez WPS PIN en utilisant les touches de navigation (▲, ▼) ❶ puis, appuyez sur la touche ENTRÉE ❸. Saisissez ensuite le NIP (que l'on retrouve habituellement à l'arrière du routeur) puis, appuyez de nouveau sur la touche ENTRÉE ❸. Lorsque l'écran confirmant que la procédure a réussi apparaît, vous êtes connecté à l'Internet.

CONNEXION INTERNET - NON ÉMETTRICE UTILISANT LE PROTOCOLE DHCP

1

Répétez les procédures décrites aux étapes 1 et 2 à la page précédente.

Sélectionnez **Manuel** en utilisant les touches de navigation (▲, ▼) puis, appuyez sur la touche de navigation (▶) ; la boîte de configuration manuelle apparaîtra.

Sélectionnez AdHoc en utilisant les touches de navigation (▲, ▼) puis, appuyez sur la touche de navigation (▶). Sélectionnez Activer ou Désactiver (selon la propriété AdHoc du réseau non-émetteur) en utilisant les touches de navigation (▲, ▼) puis, appuyez sur la touche ENTRÉE.

Si le réseau non-émetteur utilise le cryptage, sélectionnez **Encryption** en utilisant les touches de navigation (▲, ▼) puis, appuyez sur la touche de navigation (▶). Sélectionnez le type de cryptage utilisé En utilisant les touches de navigation (▲, ▼), sélectionnez le type de cryptage utilisé puis, appuyez sur la touche ENTRÉE.

Sélectionnez le champ Nom en utilisant les touches de navigation (▲, ▼) puis, appuyez sur la touche ENTRÉE afin d'accéder au clavier. Tapez le nom du réseau avec précaution, il sera sans doute sensible à la casse. Répétez la procédure pour saisir le mot de passe.

2

Sélectionnez **Connecter** en utilisant les touches de navigation (▲, ▼) puis, appuyez sur la touche ENTRÉE ; la boîte de configuration manuelle apparaîtra.

Si les paramètres ont été correctement configurés et que le réseau sans fil fonctionne, vous devriez voir apparaître l'écran confirmant que la procédure a réussi et que vous êtes connecté à l'Internet.

Si vous souhaitez vous déconnecter de l'Internet, sélectionnez Déconnecter à cet écran.

REMARQUE : Dans tous les paramètres, vous pouvez sélectionner Paramètres IP pour voir ou modifier les paramètres IP. Cela n'est pas recommandé à moins d'être avisé par votre fournisseur d'accès Internet de le faire.

UTILISATION DES APPLICATIONS

NETFLIX

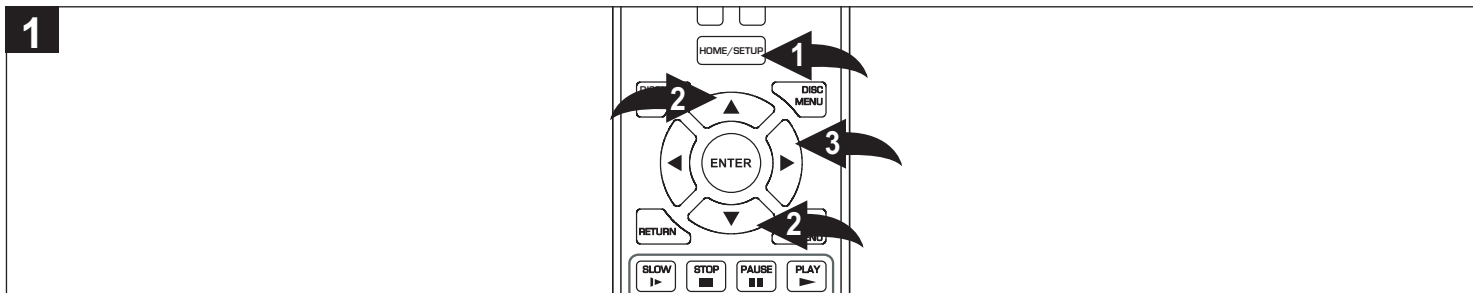

Veillez vous assurer que les conditions suivantes sont remplies :

1. Il n'y a aucun disque dans l'appareil ou la lecture du disque est arrêtée

2. L'appareil est connecté à l'Internet (consultez les pages 39 et 40)

3. Vous êtes abonné à Netflix (ou vous pouvez vous abonner en ligne ou par le biais de cet appareil)

Appuyez sur la touche ACCUEIL/CONFIGURATION ❶ ou sélectionnez **Connecté** en utilisant les touches de navigation (▲, ▼) ❷ puis, appuyez sur la touche de navigation (▶) ❸.

Sélectionnez **Netflix** en utilisant les touches de navigation (▲, ▼) ❷ puis, appuyez sur la touche de navigation (▶) ❸.

Activez votre compte et regardez les films et spectacles qui vous plaisent!

REMARQUE : Les services vidéo en flux continu requièrent l'utilisation d'une connexion HDMI. Plusieurs des touches (Saut, Recherche arrière/avant, Arrêt, Lecture et Pause) fonctionneront avec ces applications. Vous pouvez également appuyer sur la touche ACCUEIL/CONFIGURATION pour revenir à l'écran d'accueil.

REMARQUE : Seule la sortie HDMI est disponible lorsque la fonction Netflix est utilisée.

PANDORA

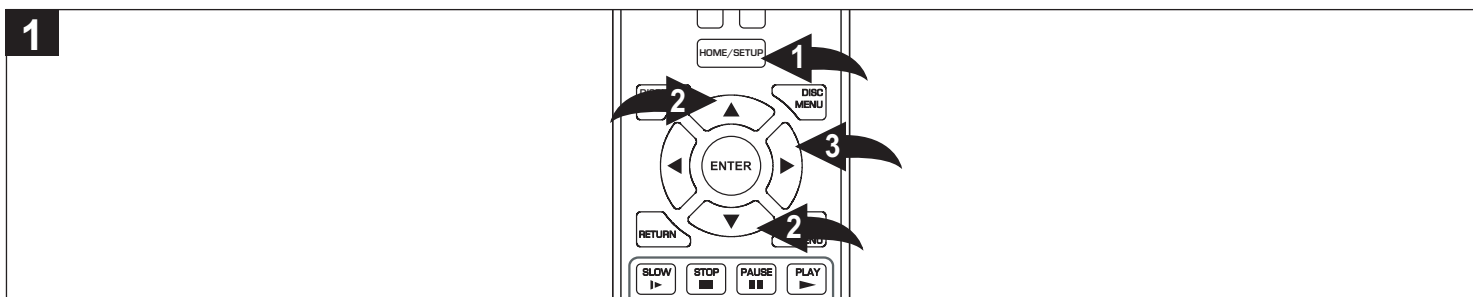

Veillez vous assurer que les conditions suivantes sont remplies :

1. Il n'y a aucun disque dans l'appareil ou la lecture du disque est arrêtée

2. L'appareil est connecté à l'Internet (consultez les pages 39 et 40)

3. Vous êtes abonné à Pandora (ou vous pouvez vous abonner en ligne ou par le biais de cet appareil)

Appuyez sur la touche ACCUEIL/CONFIGURATION ❶ ou sélectionnez **Connecté** en utilisant les touches de navigation (▲, ▼) ❷ puis, appuyez sur la touche de navigation (▶) ❸.

REMARQUE : Les services en flux continu requièrent l'utilisation d'une connexion HDMI pour la navigation à l'écran du téléviseur.

Sélectionnez **Pandora** en utilisant les touches de navigation (▲, ▼) ❷ puis, appuyez sur la touche de navigation (▶) ❸.

Si vous êtes membre, sélectionnez **I have a Pandora Account** (ou sélectionner **I am new to Pandora** pour vous abonner).

On vous expliquera alors comment activer votre compte Pandora avec ce lecteur à partir de votre ordinateur.

Après l'activation, vous pourrez profiter de la musique de Pandora à partir de leur site Web.

REMARQUE : Plusieurs des touches (Saut, Recherche arrière/avant, Arrêt, Lecture et Pause) fonctionneront avec Pandora. Vous pouvez également appuyer sur la touche ACCUEIL/CONFIGURATION pour revenir à l'écran d'accueil.

REMARQUE : Seule la sortie HDMI est disponible lorsque la fonction Pandora est utilisée.

UTILISATION DES APPLICATIONS (SUITE)

BLOCKBUSTER

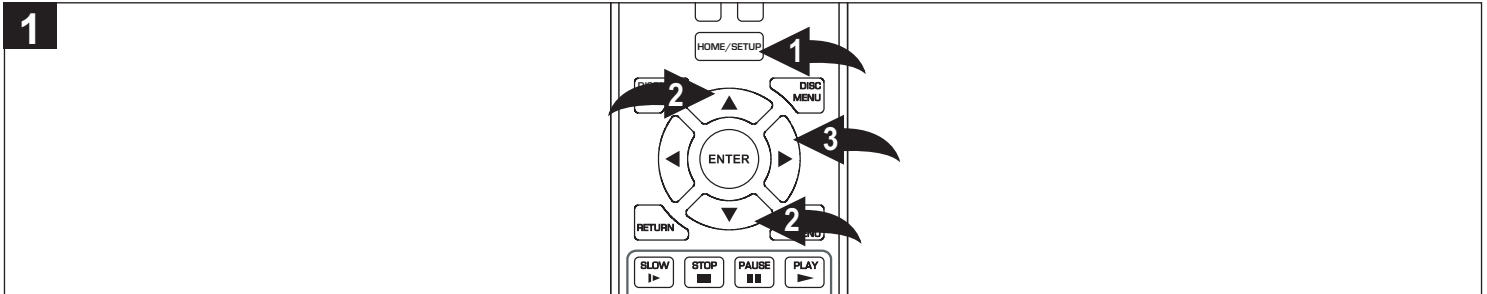

Veillez vous assurer que les conditions suivantes sont remplies :

- 1. Il n'y a aucun disque dans l'appareil ou la lecture du disque est arrêtée**
- 2. L'appareil est connecté à l'Internet** (consultez les pages 39 et 40)
- 3. Vous êtes abonné à Blockbuster (ou vous pouvez vous abonner en ligne ou par le biais de cet appareil)**

Appuyez sur la touche ACCUEIL/CONFIGURATION ❶ ou sélectionnez **Connecté** en utilisant les touches de navigation (▲, ▼) ❷ puis, appuyez sur la touche de navigation (▶) ❸.

Sélectionnez **Blockbuster** en utilisant les touches de navigation (▲, ▼) ❷ puis, appuyez sur la touche de navigation (▶) ❸. Activez votre compte et regardez les films et spectacles qui vous plaisent!

REMARQUE : Les services vidéo en flux continu requièrent l'utilisation d'une connexion HDMI. Plusieurs des touches (Saut, Recherche arrière/avant, Arrêt, Lecture et Pause) fonctionneront avec ces applications. Vous pouvez également appuyer sur la touche ACCUEIL/CONFIGURATION pour revenir à l'écran d'accueil.

REMARQUE : Seule la sortie HDMI est disponible lorsque la fonction Blockbuster est utilisée.

MISE À JOUR DU MICROLOGICIEL

MISE À JOUR DU MICROLOGICIEL

Suivez ces procédures pour mettre à jour le micrologiciel :

1. Pour accéder au menu de configuration du système, **tandis qu'il n'y a pas de disque dans l'appareil ou que la lecture du disque est arrêtée**, si vous n'êtes pas déjà à l'écran de configuration, appuyez sur la touche ACCUEIL/CONFIGURATION, sélectionnez l'option **Paramètres** en utilisant les touches de navigation (▲, ▼) puis, appuyez sur la touche de navigation (▶).
2. Sélectionnez **Système** en utilisant les touches de navigation (▲, ▼) puis, appuyez sur la touche de navigation (▶).
3. Si l'appareil est connecté à l'Internet, sélectionnez **Mise en jour via le réseau** en utilisant les touches de navigation (▲, ▼) puis, appuyez sur la touche de navigation (▶). Le lecteur recherchera alors des mises à jour du micrologiciel qui amélioreront le rendement ou ajouteront de nouvelles fonctionnalités à votre appareil. Démarrez la mise à jour logicielle en appuyant sur la touche ENTRÉE.
4. Vous pouvez également télécharger sur votre PC une mise à jour du micrologiciel à partir du lien prévu à cette effet à **www.memorex.com**. Il vous suffira ensuite de graver une image ISO sur un disque CD-R ou de copier le fichier sur une clé USB. Ensuite, insérez le CD-R dans l'appareil, ou branchez la clé USB sur le lecteur et vous serez invité à exécuter la mise à jour du micrologiciel.

GUIDE DE DÉPANNAGE

Vérifiez ce qui suit, avant de demander une réparation :

SYMPTÔME	CAUSE POSSIBLE	SOLUTION POSSIBLE
GÉNÉRAL		
Pas d'alimentation.	Le câble secteur est débranché.	Branchez le câble secteur sur une prise secteur.
L'appareil est sous tension mais ne fonctionne pas correctement.	De la condensation s'est formée.	Débranchez l'appareil du secteur et attendez une heure ou deux, le temps de laisser la condensation s'évaporer.
	Le type de disque dans l'appareil n'est pas compatible avec le lecteur.	Cet appareil ne peut pas lire des disques autres que ceux indiqués à la page 16.
	L'appareil doit être réinitialisé.	Appuyez sur l'interrupteur d'alimentation et débranchez le câble secteur. Attendez une minute avant de rebrancher l'appareil.
	Le disque est sale ou inséré incorrectement.	Nettoyez le disque et placez-le avec le côté de l'étiquette vers le haut. Ceci est normal, essayez une autre fonction.
Pas d'image.	Certaines caractéristiques et fonctions ne sont pas disponibles sur tous les disques.	Raccordez l'appareil en suivant les directives données dans le présent guide.
	L'équipement n'est pas raccordé correctement.	Sélectionnez le mode d'entrée vidéo approprié, habituellement VIDÉO ou AV.
	L'entrée du téléviseur n'est pas réglée pour recevoir le signal provenant du disque.	Veillez à ce que les câbles vidéo soient bien branchés.
	Les câbles vidéo ne sont pas bien branchés.	Mettez le téléviseur sous tension.
Pas de son.	Le téléviseur connecté au lecteur n'est pas sous tension.	Connectez l'appareil en suivant les directives données dans le présent guide.
	L'équipement n'est pas raccordé correctement.	Sélectionnez le mode d'entrée audio approprié.
	L'appareil connecté avec le câble audio n'est pas réglé pour recevoir le signal audio provenant du disque.	Veillez à ce que les câbles audio soient bien branchés.
L'image défile verticalement à l'écran.	Les câbles audio ne sont pas bien branchés.	Mettez le récepteur audio sous tension.
L'image de lecture est de mauvaise qualité.	Le courant du récepteur connecté est coupé.	Réglez l'appareil sur NTSC. Nettoyez le disque.
La fonction de recherche ne s'exécute pas.	L'appareil est réglé à PAL, ce qui est incorrect.	Ceci est normal avec certains disques.
L'image est mal cadrée à l'écran.	Le disque est sale.	Sélectionnez le format de l'image qui convient au téléviseur (16:9 grand écran, 16:9 Colonne, 4:3 Recadré, 4:3 Letterbox).
	Certains disques comportent des sections ne permettant pas la recherche.	Installez de nouvelles piles.
	Une option dans le menu de configuration est sélectionnée incorrectement.	Installez les piles selon le schéma. Dirigez la télécommande vers le capteur.
	Les piles sont faibles ou épuisées. Les piles ne sont pas installées correctement.	Utilisez la télécommande à moins de 20 pi de l'appareil, ou réduisez la lumière dans la pièce.
	La télécommande n'est pas dirigée vers le capteur.	Déplacez l'obstacle. Retirez le disque du plateau, car il ne doit pas être inséré lors de la configuration des préférences.
Le menu Préférences ne peut pas être consulté (il est obscurci) dans le menu de configuration.	La télécommande est trop loin de l'appareil ou il y a trop de lumière dans la pièce. Un obstacle obstrue le trajet du faisceau. Il y a un disque sur le plateau à disque.	

GUIDE DE DÉPANNAGE (SUITE)

SYMPTÔME	CAUSE POSSIBLE	SOLUTION POSSIBLE
DISQUES		
La lecture du DVD ne démarre pas.	Il n'y a pas de disque dans l'appareil ou le disque est placé à l'envers.	Insérez le disque correctement.
	Il s'agit d'un disque que l'appareil ne peut lire.	Veillez à insérer un disque que l'appareil peut lire, tel qu'indiqué à la page 16.
	Le disque n'est pas correctement déposé sur le guide.	Placez le disque sur le plateau correctement, à l'intérieur du guide.
	Le disque est sale.	Nettoyez le disque.
Certaines fonctions ne s'exécutent pas de la façon décrite.	Certaines caractéristiques et fonctions ne sont pas disponibles sur tous les disques.	Ceci est normal, essayez une autre fonction.
Le sous-titrage ne s'affiche pas dans la langue sélectionnée et la bande sonore n'est pas dans la langue sélectionnée.	Si le disque ne comporte pas de bande sonore ou de sous-titres dans la langue sélectionnée, alors le réglage original ne fonctionnera pas.	Ceci est normal, essayez un autre disque.
Le sous-titrage ne fonctionne pas correctement.	Le sous-titrage apparaîtra à l'écran uniquement si le disque comporte des sous-titres.	Ceci est normal, essayez un autre disque.
	Le sous-titrage n'est pas activé.	Activez le sous-titrage.
Impossible de changer l'angle de visionnement.	Il se peut que le disque ne comporte pas de scènes filmées sous plusieurs angles différents (consultez la pochette ou l'étui du disque) ou il se peut que certaines scènes seulement soient offertes en plusieurs angles.	Essayez un autre disque ou attendez une scène offerte en plusieurs angles de caméra.
Le message « Pas de signal » apparaît à l'écran du téléviseur ou il n'y a rien à l'écran.	Certains téléviseurs ne prennent pas en charge les signaux 1080i/1080p.	Le téléviseur ne prend pas en charge le signal 1080i/1080p ; effectuez la connexion de la sortie vidéo de la façon décrite à la page 11.
	Le réglage de la résolution est incorrect.	Appuyez sur la touche RÉSOLUTION TÉLÉVISEUR pour faire défiler tour à tour les réglages jusqu'à ce qu'une image apparaisse à l'écran.

DÉPANNAGE POUR LES APPLICATIONS

Si vous recevez une erreur indiquant qu'il y a un problème avec l'une des applications (Netflix, Pandora ou Blockbuster), veuillez consulter leur site Web afin de résoudre le problème après avoir d'abord effectué les vérifications de base (la connexion Internet fonctionne, l'appareil est sous tension, vous être abonné à l'application que vous tentez d'utiliser, etc.)

DÉPANNAGE POUR BD-LIVE

Si vous recevez une erreur indiquant que vous n'avez pas assez d'espace de stockage pour un téléchargement, connectez le support à votre ordinateur pour supprimer des dossiers, effacer totalement le contenu du support (voir page 40) ou insérer autre support avec suffisamment d'espace de stockage.

Si une erreur survient pendant le téléchargement, essayez ce qui suit :

Le serveur BD-Live peut être occupé ou ne pas être en service. Veuillez réessayer votre téléchargement ultérieurement.

POUR OBTENIR UNE AIDE SUPPLÉMENTAIRE SUR L'INSTALLATION ET L'UTILISATION DE L'APPAREIL, CONSULTEZ NOTRE SITE WEB À L'ADRESSE :

WWW.MEMOREX.COM

POUR COMMANDER DES PIÈCES DE RECHANGE, PRENEZ NOTE DES NUMÉROS DES PIÈCES À LA PAGE 7 ET APPELEZ NOTRE CENTRE DE PIÈCES ET ACCESSOIRES AU NUMÉRO SUIVANT : 1-800-379-8439.

SOINS ET MAINTENANCE

Soin des disques

- Traitez le disque avec précaution. Manipulez le disque en le tenant par les bords. Ne touchez jamais avec vos doigts le côté brillant et non imprimé du disque.

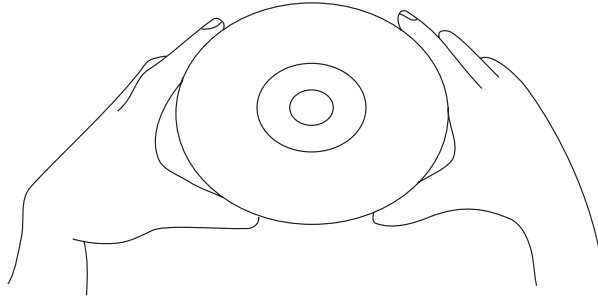

- N'apposez pas de ruban adhésif, d'autocollants, etc. sur l'étiquette du CD.
- Nettoyez régulièrement le disque avec un chiffon doux, sec et non pelucheux. N'employez jamais de détergents ni de produits de nettoyage abrasifs pour nettoyer le disque. Au besoin, utilisez un kit de nettoyage pour CD.
- Si un disque saute ou que la lecture se bloque sur la même partie d'un disque, c'est qu'il est probablement sale ou endommagé (rayé).
- Lorsque vous nettoyez le disque, essayez dans un mouvement rectiligne, à partir du centre du disque vers le bord. Ne le

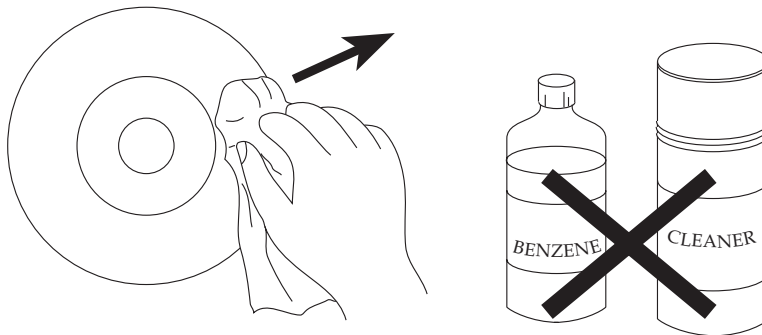

nettoyez jamais en faisant des mouvements circulaires.

- Conservez les disques dans leur boîte de rangement après chaque utilisation pour éviter tout dommage.
- N'exposez pas les disques à la lumière solaire directe, à l'humidité et aux températures élevées ou à la poussière, etc. Toute exposition prolongée ou des températures extrêmes risquent de gauchir le disque.
- Ne collez rien et n'écrivez rien sur aucun côté du disque. Les plumes à pointe fine, ou l'encre, pourrait endommager la surface.

Nettoyage de l'appareil

- Pour éviter tout risque d'incendie ou de choc, débranchez votre appareil de la source d'alimentation secteur lors du nettoyage.
- La surface de votre appareil peut être nettoyée avec un chiffon à épousseter et celui-ci peut être entretenu comme tout autre meuble. Nettoyez et essuyez les parties en plastique avec précaution.
- Vous pouvez utiliser du savon doux et un chiffon humide sur le panneau avant.

SPÉCIFICATIONS

Alimentation requise	CA ~ 120 V, 60 Hz
Consommation d'énergie	25 W (environ 1 W si l'appareil est mode veille)
Poids.....	2,3 kg
Dimensions.....	40,6 (L) x 25,4 (P) x 4,1 (H) cm
Le poids et les dimensions sont à titre indicatif.	
Température de fonctionnement	10° à 35° C
Humidité relative de fonctionnement.....	10 % à 75 % (aucune condensation)

Format

Disques compatibles	BD-ROM/BD-R/BD-RE/DVD-ROM/DVD-R/DVD+R/DVD-RW/DVD+RW/ CD-ROM/CD-R/CD-RW/CDDA/DTS-CD
Format vidéo	MPEG 2/MPEG2 HD/MPEG4 AVC/H.264/VC-1/ WMV : WMV9 jusqu'à 320x132 à 30 images/seconde/WVC1 jusqu'à 1280x720 à 24 images/seconde (5300 Kbps)
Format photo	JPG, PNG
Format audio	MP3, WMA
Version USB.....	2.0

Sortie vidéo

Composite	(75ž Charge) 1 canal : 1,0 Vp-p Blu-ray : 480i DVD : 480i
Composant	(75ž Charge) Y : 1.0Vp-p, Pr: 0,70Vp-p, Pb : 0,70Vp-p Blu-ray : 1080i DVD : 1080i

Sortie audio/vidéo

HDMI	1080p, 1080i, 720p, 480p/576p, 480i/576i
------------	--

Sortie audio

Sortie audio numérique	HDMI/Optique/Coaxiale
Réponse en fréquence	Échantillonnage 48 kHz : Échantillonnage 4 Hz à 22 kHz / 96 kHz : 4 Hz à 22 kHz
Rapport S/N.....	95 dB
Plage dynamique.....	85 dB
Distorsion harmonique totale.....	0.01%

Wi-Fi

Normes Wi-Fi	IEEE 802.11n, IEEE 802.11g, IEEE 802.11b
Fréquence de fonctionnement.....	2,400 ~ 2,484 GHz (assujetti aux réglementations locales)
Sécurité réseau	WEP-64/128 bit, WPA, WPA-PSK, WPA2, WPA2-PSK, Prend en charge la configuration WPS

Les caractéristiques techniques peuvent faire l'objet de modifications sans préavis.

CONTENIDO

Contenido	1	• Botón disc menu (menú del disco)	22
Instrucciones de seguridad importantes	2	• Botón pop-up menu (menú emergente).....	22
Precauciones	4	• Búsqueda por título/capítulo	22
Fuente de alimentación	4	• Búsqueda de tiempo.....	22
Características	5	• Repetir reproducción.....	23
Ubicación de los controles	6	• Repetir reproducción A-B.....	23
• Parte frontal	6	• Ángulo	23
• Parte trasera	6	• Subtítulos	24
• Control remoto	7	• Audio	24
Control remoto	8	Funcionamiento del CD	25
• Instalación de las pilas.....	8	• Reproducción de un CD	25
• Distancia efectiva del transmisor de control remoto	8	• Selección de pistas con los botones numéricos.....	26
Conexión	9	• Selección de pistas con los botones Skip (Saltar)	26
• Conexión del reproductor a un televisor con el conector de salida HDMI	9	• Búsqueda hacia atrás/adelante	26
• Conexión del reproductor a un televisor con los conectores Y/PB/PR	10	• Búsqueda de pista	26
• Salida de video progresiva (Y, PB, PR).....	10	• Repetir reproducción.....	27
• Conexión del reproductor a un televisor con los conectores de salida de audio/video	11	• Repetir reproducción A-B.....	27
• Conexión del reproductor a un televisor y un receptor con el conector de salida HDMI	12	• Reproducción aleatoria	27
• Conexión del reproductor a un sistema de home theater (a través del conector coaxial u óptico)	13	Funcionamiento del CD de datos/USB	28
• Conexión del reproductor a una red	14	• Reproducción de un disco de datos/USB.....	28
BD-Live	15	• Archivos de audio (MP3/WMA).....	29
Acerca de los discos	16	• Archivos de video (WMV)	30
Funcionamiento básico	18	• Fotografías (JPG/PNG).....	31
• Botón TV RES (RESOLUCIÓN DEL TELEVISOR).....	18	Menú Configuración	32
• Botones de color	18	• Navegación por los menús	32
• Indicador de red.....	18	• Menú Configuración de pantalla	32
• Botón Home/Setup (Inicio/Configuración).....	19	• Menú Configuración de audio.....	34
• Pantalla	19	• Menú Configuración de idioma	35
Funcionamiento de BD/DVD	20	• Menú Configuración de control paterno	36
• Reproducción de un disco Blu-ray o un DVD estándar	20	• Menú Configuración del sistema	38
• Botones Skip (Saltar).....	21	• Menú Configuración de red	39
• Botones Search (Buscar).....	21	• Menú Configuración de información	39
• Pausa	21	• Menú Configuración rápida.....	39
• Cámara lenta	21	• Menú Configuración de BD-Live.....	40
• Paso.....	21	Uso de las aplicaciones	43
		Actualización del firmware	44
		Guía de solución de problemas	45
		Cuidado y mantenimiento	47
		Especificaciones	48

INSTRUCCIONES DE SEGURIDAD IMPORTANTES



PRECAUCIÓN

RIESGO DE DESCARGA ELÉCTRICA
NO ABRIR



El símbolo del rayo con la flecha dentro de un triángulo equilátero tiene como objetivo alertar al usuario acerca de la presencia de voltaje peligroso no aislado dentro del cerramiento del producto, que puede tener la magnitud suficiente como para constituir un riesgo de descarga eléctrica para las personas.



El signo de exclamación dentro de un triángulo equilátero tiene como objetivo alertar al usuario acerca de la presencia de instrucciones de funcionamiento y mantenimiento (servicio) importantes en la bibliografía que acompaña a la aplicación.

PRECAUCIÓN: PARA REDUCIR EL RIESGO DE DESCARGA ELÉCTRICA, NO quite la cubierta (ni la parte trasera). NO CONTIENE PARTES MANTENIBLES EN EL INTERIOR. EL MANTENIMIENTO ESTÁ A CARGO DEL PERSONAL DE MANTENIMIENTO CALIFICADO.

Esta marca de precaución está ubicada en el cerramiento trasero de la unidad.



El símbolo para la clase II
(Aislamiento doble)

PRECAUCIÓN:

ESTE REPRODUCTOR DE DISCOS DE VIDEO DIGITAL EMPLEA UN SISTEMA DE LÁSER.

PARA ASEGURAR EL USO ADECUADO DE ESTE PRODUCTO, LEA ESTE MANUAL DE USUARIO CON ATENCIÓN Y CONSÉRVELO PARA REFERENCIAS FUTURAS. SI LA UNIDAD REQUIERE MANTENIMIENTO, COMUNÍQUESE CON UN CENTRO DE SERVICIO AUTORIZADO. CONSULTE EL PROCEDIMIENTO DE MANTENIMIENTO.

EL USO DE LOS CONTROLES, LOS AJUSTES O LA EJECUCIÓN DE PROCEDIMIENTOS DISTINTOS DE LOS QUE SE ESPECIFICAN AQUÍ PUEDE PROVOCAR LA EXPOSICIÓN PELIGROSA A LA RADIACIÓN.

PARA EVITAR LA EXPOSICIÓN DIRECTA AL HAZ DE LÁSER, NO INTENTE ABRIR EL CERRAMIENTO. PUEDE HABER RADIACIÓN DE LÁSER VISIBLE CUANDO SE ABRE LA CUBIERTA. NO FIJE LA VISTA EN EL HAZ DE LUZ.

ADVERTENCIA:

PARA REDUCIR EL RIESGO DE INCENDIO O DESCARGA ELÉCTRICA, NO EXPONGA ESTE PRODUCTO A LA LLUVIA O A LA HUMEDAD.

ADVERTENCIA:

PARA REDUCIR EL RIESGO DE INCENDIO O DESCARGA ELÉCTRICA E INTERFERENCIA MOLESTA, USE SÓLO LOS ACCESORIOS RECOMENDADOS.

PROTECTORES DE SOBRETENSIÓN:

Se recomienda usar un protector de sobretensión para la conexión de CA. Los casos de sobretensión de energía y rayos NO ESTÁN cubiertos por la garantía de este producto.

ADVERTENCIA SOBRE EL LÁSER:

Esta unidad usa un láser. Sólo el personal de mantenimiento calificado debe intentar prestar mantenimiento a este dispositivo debido a posibles lesiones oculares.

AVISO DE FCC:

Este equipo ha sido probado y cumple con los límites correspondientes a un dispositivo digital Clase B, según la parte 15 de las Normas de la FCC. Estos límites están diseñados para proporcionar una protección razonable contra la interferencia dañina en una instalación residencial. Este equipo genera, usa y puede irradiar energía de radiofrecuencia y, si no se instala y usa de acuerdo con las instrucciones, puede generar interferencia perjudicial en las comunicaciones de radio.

Sin embargo, no se garantiza que la interferencia no se produzca en una instalación en particular. Si este equipo genera interferencia perjudicial en la recepción de radio o televisión, que puede determinarse encendiendo y apagando el equipo, se recomienda al usuario que intente corregir la interferencia mediante una o más de las siguientes medidas:

- Vuelva a orientar o reubique la antena de recepción.
- Aumente la separación entre el equipo y el receptor.
- Conecte el equipo a un tomacorriente de un circuito distinto de aquel donde está conectado el receptor.
- Consulte con el distribuidor o con un técnico de radio o televisión experimentado para obtener asistencia.

PRECAUCIÓN DE FCC:

Para garantizar el cumplimiento continuo, siga las instrucciones de instalación adjuntas y use sólo cables blindados cuando conecte otros dispositivos. Además, cualquier cambio o modificación no aprobados expresamente por la parte responsable del cumplimiento podría anular la autoridad del usuario para operar el equipo.

Este aparato digital Clase B cumple con el estándar canadiense ICES-003.

Cet appareil numérique de la classe B est conforme à la norme NMB-003 du Canada.

ATENCIÓN:

POUR ÉVITER LES CHOC ÉLECTRIQUES, INTRODUIRE LA LAME LA PLUS LARGE DE LA FICHE DANS LA BORNE CORRESPONDANTE DE LA PRISES ET POUSSER JUSQU'AU FOND.

Fabricado con licencia de Dolby Laboratories.

Dolby y el símbolo de la D doble son marcas comerciales registradas de Dolby Laboratories.

Fabricado con licencia de patentes de EE. UU. números: 5.451.942; 5.956.674; 5.974.380; 5.978.762; 6.487.535 y otras patentes de EE. UU. o mundiales emitidas y pendientes. DTS y el símbolo son marcas registradas, y DTS-HD, DTS-HD Advanced Digital Out y los logotipos de DTS son marcas comerciales de DTS, Inc. El producto incluye el software. © DTS, Inc. Todos los derechos reservados.

Este producto incorpora la tecnología de protección de derechos de autor que está protegida por las patentes de EE. UU. y otros derechos de propiedad intelectual. El uso de esta tecnología de protección de derechos de autor debe estar autorizado por Rovi Corporation, y está orientado al uso doméstico y a otros usos de visualización limitados, a menos que Rovi Corporation lo autorice de otro modo. Están prohibidos la ingeniería inversa y el desmontaje.

INSTRUCCIONES DE SEGURIDAD IMPORTANTES (CONTINUACIÓN)

Lea atentamente estas instrucciones de funcionamiento antes de usar la unidad. Siga todas las instrucciones de seguridad enumeradas a continuación. Tenga a mano estas instrucciones de funcionamiento para referencia futura.

1. Lea estas instrucciones.
2. Conserve estas instrucciones.
3. Preste atención a todas las advertencias.
4. Siga todas las instrucciones.
5. No use este aparato cerca de agua.
6. Límpielo sólo con un paño seco.
7. No bloquee ninguna de las aberturas de ventilación. Instale el producto de acuerdo con las instrucciones del fabricante.
8. No instale el producto cerca de fuentes de calor, como radiadores, rejillas de calefacción, estufas u otros aparatos (incluidos los amplificadores) que generen calor.
9. No ignore el objetivo de seguridad del enchufe polarizado o de conexión a tierra. Un enchufe polarizado tiene dos clavijas: una más ancha que la otra. Un enchufe de conexión a tierra posee dos clavijas y una tercera prolongación de conexión a tierra. La clavija ancha y la tercera clavija se proporcionan para su seguridad. Si el enchufe proporcionado no encaja en su tomacorriente, comuníquese con un electricista para reemplazar el tomacorriente obsoleto.
10. Proteja el cable de alimentación de pisadas o pinchaduras, en particular en los enchufes, los tomacorrientes y el punto en donde salen del aparato.
11. Uso sólo los dispositivos y accesorios especificados por el fabricante.
12. Use sólo el carro, el pie, el trípode, el soporte o la mesa especificados por el fabricante o que se vendan con el aparato. Cuando se use un carro, tenga cuidado al mover la combinación de carro y aparato para evitar daños por caídas.
13. Desconecte el aparato durante tormentas eléctricas o cuando no se use durante un período prolongado.
14. El mantenimiento debe ser llevado a cabo por personal de mantenimiento calificado. Se requiere mantenimiento si el aparato se dañó de alguna forma; por ejemplo, si se derramó líquido o cayeron objetos dentro del aparato, si se expuso a la lluvia o a la humedad, si se cayó, si no funciona normalmente o si se dañó el cable de alimentación o el enchufe.
15. No esponga este producto a goteos ni salpicaduras. No coloque objetos con líquidos, por ejemplo, floreros, sobre el producto.
16. El enchufe principal se usa como dispositivo de desconexión y, durante el uso del aparato, debe mantenerse fácilmente operable. Para desconectar el aparato por completo de la red eléctrica, debe desconectarse el enchufe de conexión a la red del tomacorriente de la pared en forma completa.
17. PRECAUCIÓN: Para reducir el riesgo de incendio o explosión, no esponga las pilas a calor excesivo, como la luz solar directa, el fuego u otras fuentes de calor.

PORTABLE CART WARNING
(symbol provided by RETAC)



S3126A

PRECAUCIONES

NOTAS SOBRE LA MANIPULACIÓN DEL PRODUCTO:

- Cuando embale el reproductor, siempre use la caja y los materiales de embalaje originales. Para obtener una máxima protección, vuelva a embalar la unidad de la misma forma en que la recibió de fábrica.
- No use líquidos volátiles, como insecticidas, cerca del reproductor. No permita que productos de goma o plástico entren en contacto con el reproductor durante mucho tiempo. De lo contrario, dejarán marcas en el acabado.
- Los paneles superior y trasero del reproductor pueden calentarse después de un extenso período de uso. Esto es normal y no representa un mal funcionamiento.
- Cuando el reproductor no está en uso, asegúrese de extraer el disco y desconectar la alimentación.
- Si no usa el reproductor durante un período prolongado, es posible que la unidad no funcione bien en el futuro. Encienda y use el reproductor de vez en cuando.

UBICACIÓN DEL REPRODUCTOR:

Si coloca el reproductor cerca de un televisor, una radio o una VCR, es posible que la imagen reproducida sea débil y el sonido esté distorsionado. En este caso, aleje el reproductor del televisor, la radio o la VCR.

NOTAS SOBRE LA LIMPIEZA:

Use un paño seco y suave para la limpieza.

- En caso de suciedad excesiva, moje el paño en una solución con detergente suave y limpie completamente. Use un paño seco para secar. No use ningún tipo de solvente, como benceno o un diluyente, ya que puede dañar la superficie del reproductor.
- Si usa un paño saturado con una sustancia química para limpiar la unidad, siga las instrucciones del producto.

Advertencia: La limpieza y el ajuste de las lentes u otros componentes del mecanismo de reproducción deben llevarse a cabo por un técnico de mantenimiento calificado.

PARA OBTENER UNA IMAGEN CLARA:

El reproductor es un dispositivo de precisión de alta definición. Si las lentes de reconocimiento óptico y las partes de la unidad del disco se ensucian o desgastan, disminuirá la calidad de la imagen. Para obtener una imagen clara, se recomienda realizar una inspección y un mantenimiento periódicamente (limpieza o reemplazo de las piezas) cada 1.000 horas de uso, según el entorno de funcionamiento. Para obtener más detalles, comuníquese con el distribuidor más cercano.

NOTAS SOBRE LA CONDENSACIÓN POR HUMEDAD:

La condensación por humedad daña el reproductor. Lea la siguiente indicación detenidamente.

- La condensación por humedad se produce, por ejemplo, cuando vierte una bebida fría en un vaso en un día caluroso. Se forman gotas de agua en el exterior del vaso. De la misma forma, la humedad puede condensarse en las lentes de reconocimiento óptico dentro de la unidad, una de las piezas más importantes del reproductor.

La condensación por humedad se produce en las siguientes situaciones:

- Cuando traslada el reproductor directamente desde un lugar frío a uno cálido.
- Cuando usa el reproductor en una habitación en donde se acaba de encender el calefactor, o en un lugar en donde el aire frío del aire acondicionado apunta directamente a la unidad.
- En verano, cuando usa el reproductor en un lugar cálido y húmedo después de haberlo trasladado de una habitación con aire acondicionado.
- Cuando usa el reproductor en un lugar húmedo.

No use el reproductor cuando pueda producirse condensación por humedad.

- Si usa el reproductor en esta situación, puede dañar los discos y las piezas internas. Extraiga el disco, conecte el cable de alimentación del reproductor al tomacorriente de la pared, encienda el reproductor y déjelo "ENCENDIDO" durante dos o tres horas. Después de dos o tres horas, el reproductor se habrá calentado y se habrá evaporado la humedad. Mantenga el reproductor conectado al tomacorriente de la pared, y rara vez de producirá condensación por humedad.

FUENTE DE ALIMENTACIÓN

Inserte el enchufe de CA (con las dos fichas) en un tomacorriente de CA convenientemente ubicado de 120 V, 60 Hz.

NOTA: El enchufe de CA suministrado con la unidad está polarizado para ayudar a minimizar la posibilidad de descarga eléctrica. Si el enchufe de CA no entra en el tomacorriente de CA no polarizado, no lime ni corte la clavija ancha. Es responsabilidad del usuario llamar a un electricista que reemplace el tomacorriente obsoleto.

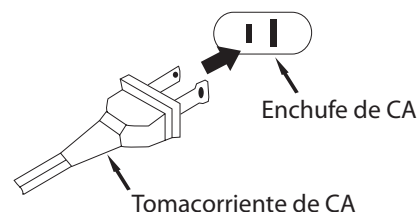

CARACTERÍSTICAS

Esta unidad posee muchas características, algunas de las cuales se detallan a continuación. Lea el manual del usuario para aprovechar al máximo todas las características que ofrece la unidad.

- **Introducción**

Los discos Blu-ray pueden almacenar 25 GB (de una capa) o 50 GB (de doble capa) en un disco de un solo lado (entre 5 y 10 veces la capacidad de un DVD). Por lo tanto, los discos Blu-ray admiten los videos HD de mayor calidad disponible en el mercado (hasta 1920 x 1080 a 40 Mbit/s). La gran capacidad permite que no se vea afectada la calidad de video. Además, un disco Blu-ray tiene el mismo tamaño y es similar a un DVD, lo que permite la compatibilidad con los discos actuales.

- **Compatibilidad**

Los usuarios pueden reproducir discos de grabación hogareña (salvo los discos BDAV) en este reproductor de discos de Blu-ray; no existen problemas de compatibilidad de reproducción, como con los formatos de DVD regrabables. Se ha expandido el formato de distribución de video para permitirles a los productores de contenidos una completa variedad de características adicionales que no estaban disponibles en el formato de grabación hogareño.

- **Aspectos importantes del video**

El formato BD-ROM para distribución de películas admite tres códecs de video altamente avanzados, que son AVC, VC-1 y MPEG-2. Están disponibles todas las resoluciones de video comercial: 480i/576i; 480p/576p; 720p; 1080i; 1080p y 1080p (24p y 60p).

- **Aspectos importantes del audio**

El formato BD-ROM para distribución de películas admite diversos códecs avanzados de audio para que el autor pueda escoger el más adecuado para una aplicación particular. La alta capacidad y velocidad de datos de los discos Blu-ray posibilitan una calidad de audio extremadamente alta en hasta 8 canales que acompañan al video de alta definición. Las especificaciones finales de audio incluyen DTS (DTS 5.1, DTS-HD 7.1), Dolby Digital y LPCM (hasta 96/24).

- **Reproducción de alta definición**

Para ver contenidos de alta definición en discos BD, se necesita un HDTV (televisor de alta definición). Puede ser necesario que para algunos discos se deba usar la salida HDMI del reproductor para ver el contenido en alta definición. La posibilidad de ver contenido en alta definición en discos BD puede estar limitada por la resolución de su televisor. El formato BD-ROM admite Java para las funciones interactivas. "BD-J" ofrece a los proveedores de contenidos funcionalidad ilimitada al momento de crear títulos interactivos en BD-ROM. Java y todas las marcas comerciales y logotipos basados en Java son marcas comerciales o marcas comerciales registradas de Sun Microsystems, Inc. en EE. UU. y en otros países.

- **Modo HDMV**

El modo "HDMV" fue diseñado para ofrecer nuevas y vibrantes características manteniendo el proceso de creación lo más simple posible. Agiliza la reproducción de discos Blu-ray, como de títulos de video en DVD, ya que el proceso de producción combina muchas fases idénticas. Ofrece características mejoradas de navegación y de menú, mejores gráficos y animación, mejor soporte de subtítulo y nuevas características como presentaciones de diapositivas que se pueden explorar.

Está disponible la función de dos planos de gráficos individuales, con resolución full HD (1920x1080), sobre el plano de video HD. Un plano está asignado a gráficos con precisión de cuadros relacionados con videos (como los subtítulos) y el otro plano está asignado a elementos gráficos interactivos, como botones o menús. Para ambos planos, se pueden usar diversos efectos de barrido, esfumado y desplazamiento; por ejemplo, para presentar un menú.

- **BD-Live**

Algunos discos BD-ROM etiquetados "BD-Live" contienen información interactiva, juegos de preguntas y respuestas, etc. El jugador debe estar conectado a Internet como se detalla más adelante en este manual.

- **Modo "BD-J"**

El modo "BD-J" fue diseñado para que los proveedores de contenidos cuenten con funcionalidades casi ilimitadas al crear títulos interactivos. Está basado en Java 2 Micro Edition; por ello, los programadores se familiarizarán rápidamente con el entorno de programación de BD-J. Cada reproductor de discos Blu-ray contará con un intérprete Java para que pueda ejecutar discos creados en modo BD-J.

UBICACIÓN DE LOS CONTROLES

PARTE FRONTAL

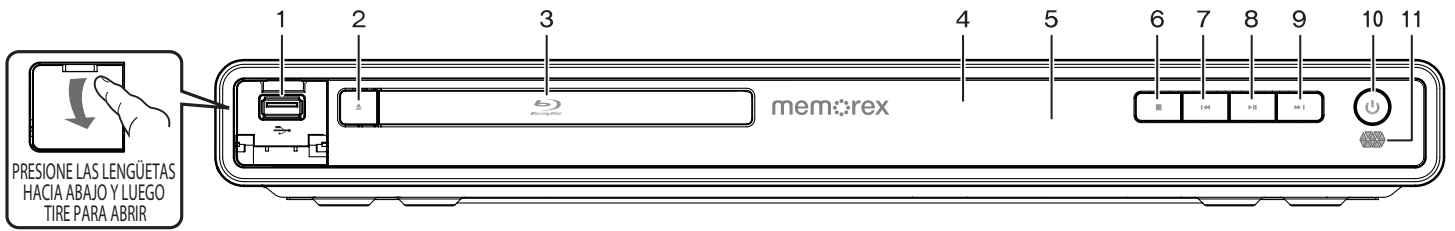

1. Conector USB (Compartimiento interior)
2. Botón Open/Close (Abrir/Cerrar)
3. Compartimiento del disco
4. Pantalla
5. Sensor del control remoto
6. Botón Stop (■) (Detener)
7. Botón Skip (⏮) (Saltar)
8. Botón Play/Pause (▶||) (Reproducir/Pausa)
9. Botón Skip (⏭) (Saltar)
10. Botón/Indicador de Encendido
11. Indicador de red

PARTE TRASERA

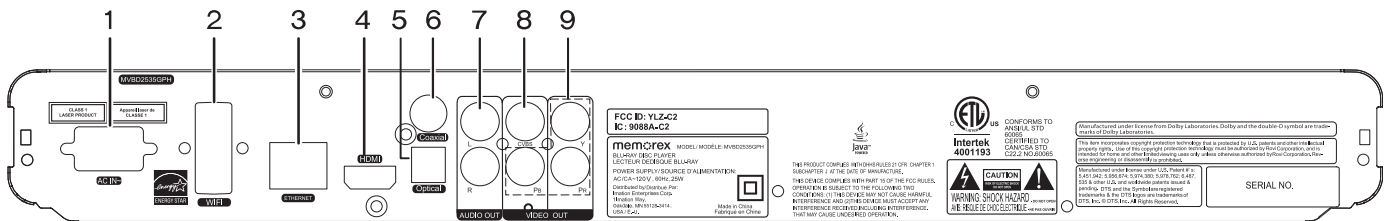

1. Conector del cable de alimentación de CA
2. Wi-Fi
3. Conector de Ethernet
4. Conector HDMI
5. Conector de salida óptica
6. Conector de salida coaxial
7. Conectores de salida de audio izquierdo/derecho
8. Conector de salida CVBS (video compuesto)
9. Conectores de salida de video componente (Y, PB, PR)

UBICACIÓN DE LOS CONTROLES (CONTINUACIÓN)

CONTROL REMOTO

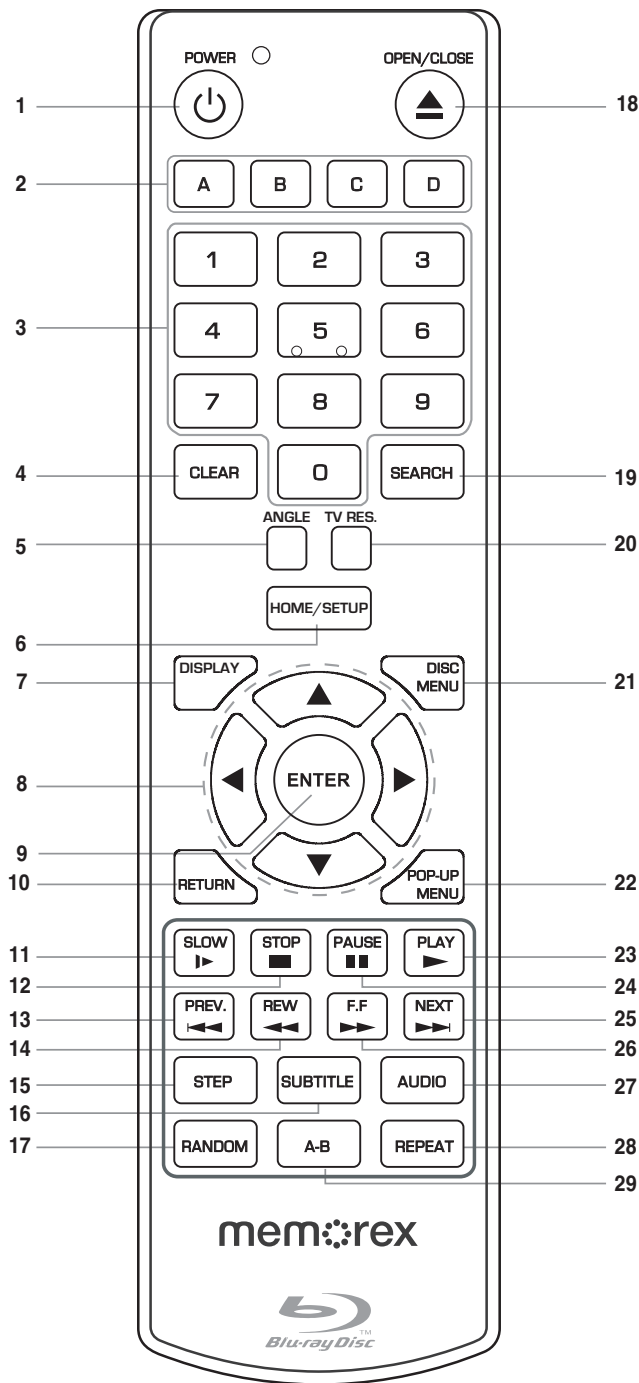

1. Botón de ENCENDIDO
2. Botones de color (Rojo, Verde, Amarillo, Azul)
3. Botones numéricos (0 a 9)
4. Botón CLEAR (ELIMINAR)
5. Botón ANGLE (ÁNGULO)
6. Botón HOME/SETUP (INICIO/ CONFIGURACIÓN)
7. Botón DISPLAY (VISUALIZAR)
8. Botones de navegación (◀, ▶, ▼, ▲)
9. Botón ENTER (INTRO)
10. Botón RETURN (VOLVER)
11. Botón SLOW (CÁMARA LENTA)
12. Botón STOP ■ (DETENER)
13. Botón PREV (Skip) ◀◀ (ANTERIOR [Saltar])
14. Botón REW (Búsqueda hacia atrás) ◀◀
15. Botón STEP (PASO)
16. Botón SUBTITLE (SUBTÍTULOS)
17. Botón RANDOM (REPRODUCCIÓN ALEATORIA)
18. Botón OPEN/CLOSE (ABRIR/CERRAR)
19. Botón SEARCH (BUSCAR)
20. Botón TV RES (RESOLUCIÓN DEL TELEVISOR)
21. Botón DISC MENU (MENÚ DEL DISCO)
22. Botón POP-UP MENU (MENÚ EMERGENTE)
23. Botón PLAY ▶ (REPRODUCIR)
24. Botón PAUSE II (PAUSA)
25. Botón NEXT (Skip) ▶▶ (SIGUIENTE [Saltar])
26. Botón FF (Búsqueda hacia adelante) ▶▶
27. Botón AUDIO
28. Botón REPEAT (REPETIR)
29. Botón Repetir A-B

CONTROL REMOTO N.º DE PIEZA 0118020235*
CUBIERTA DEL COMPARTIMIENTO DE LAS PILAS
N.º DE PIEZA 0118020235BR*
CABLE RCA A/V N.º DE PIEZA 0117030001*

*Pieza reemplazable por el usuario (Consulte la página 46 para encargarla).

CONTROL REMOTO

INSTALACIÓN DE LAS PILAS

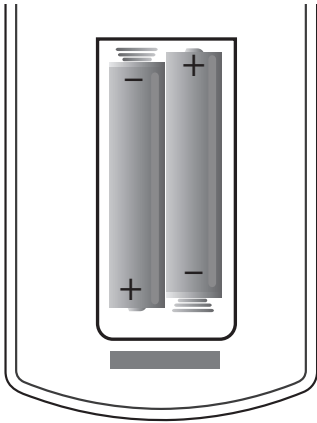

1. Extraiga la cubierta del compartimiento de las pilas empujando la lengüeta y luego levante la cubierta.
2. Coloque dos (2) pilas "AAA"; preste atención al diagrama de polaridad del compartimiento de las pilas.
3. Vuelva a colocar la cubierta del compartimiento de las pilas.

PRECAUCIONES SOBRE LAS PILAS

Siga estas precauciones cuando use pilas en este dispositivo:

1. Precaución: Peligro de explosión si las pilas se colocan incorrectamente. Reemplace solamente con pilas iguales o de tipo equivalente.
2. Use sólo el tamaño y tipo de pila especificados.
3. Cuando coloque las pilas, asegúrese de mantener la polaridad correcta, como se indica en el compartimiento de las pilas. Si la pila se coloca al revés, puede causar daños en el dispositivo.
4. No mezcle distintos tipos de pilas (por ejemplo, alcalinas, recargables o de carbono zinc) o pilas viejas con nuevas.
5. Si el dispositivo no se usará durante un período prolongado, extraiga las pilas para evitar daños o lesiones debido a posibles fugas.
6. No intente recargar una pila que no sea recargable, ya que ésta puede sobrecalentarse y romperse. (Siga las instrucciones del fabricante de la pila).
7. Extraiga las pilas inmediatamente si se agotan.
8. Limpie los contactos de las pilas y del dispositivo antes de colocar las pilas.

DISTANCIA EFECTIVA DEL TRANSMISOR DE CONTROL REMOTO

Sensor de señal del control remoto

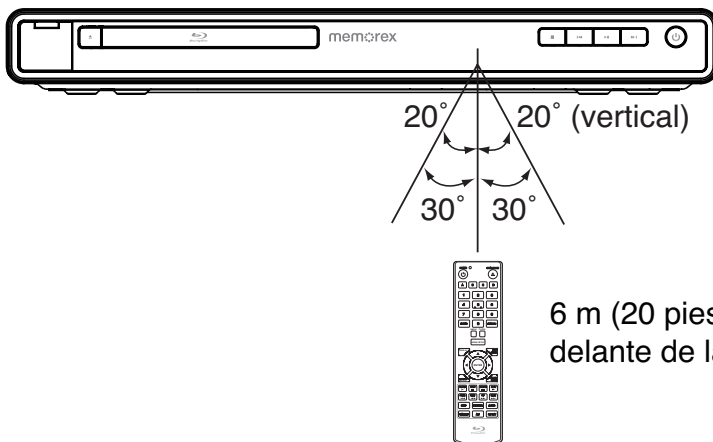

NOTAS:

- Si hay un obstáculo entre el reproductor y el transmisor, es posible que el transmisor no funcione.
- Si el SENSOR DEL CONTROL REMOTO del reproductor está expuesto a la luz directa del sol, de una lámpara incandescente, fluorescente o cualquier otra luz fuerte, el funcionamiento del control remoto puede ser inestable.

CONEXIÓN

CONEXIÓN DEL REPRODUCTOR A UN TELEVISOR CON EL CONECTOR DE SALIDA HDMI

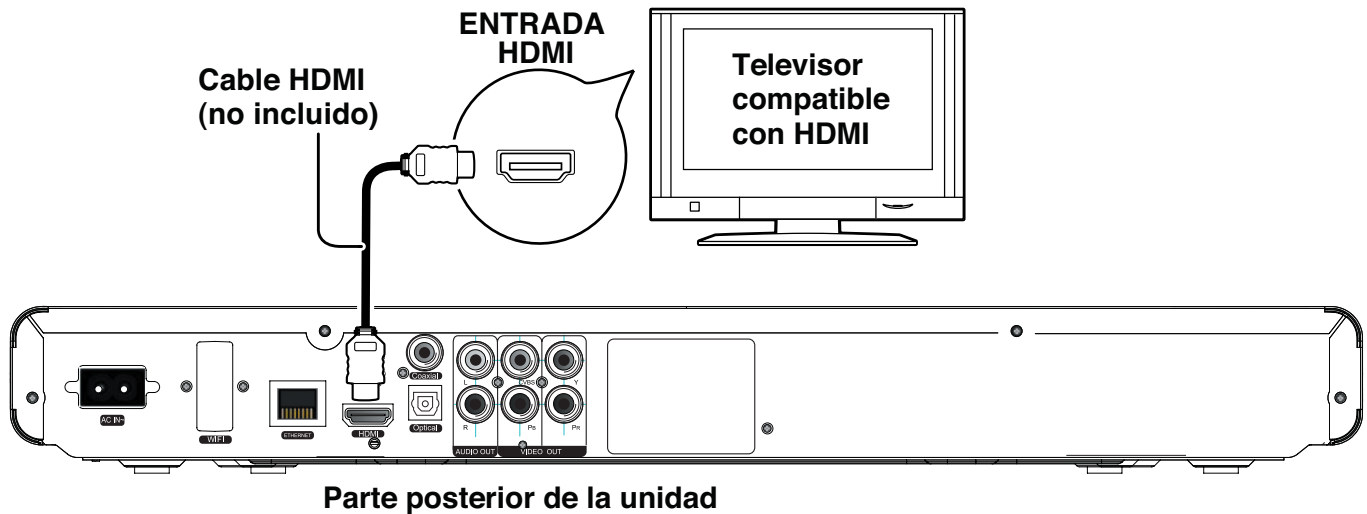

NOTAS:

- Si su televisor tiene una entrada HDMI, conecte el reproductor con el cable HDMI para obtener los mejores resultados; de lo contrario, use el conector de salida de componente o video.
- Fije el botón TV/VIDEO del televisor o cambie a la configuración de VIDEO.
- Cuando conecte el reproductor, consulte el manual de usuario del televisor y este manual de usuario.
- Cuando conecte el reproductor al televisor, asegúrese de que la alimentación esté desconectada y de que ambas unidades estén desenchufadas antes de realizar cualquier conexión.
- Conecte el reproductor al televisor directamente. Si conecta el reproductor a través de una VCR, la imagen reproducida se verá distorsionada debido a que los discos de video tienen protección de copia.
- Después de realizar la conexión con los conectores HDMI, configure las opciones de pantalla y audio como se indica en las páginas 32 a 34.
- Luego de detectar que se ha conectado un conector HDMI, la unidad usará automáticamente este conector HDMI para enviar la señal de video.
- Si realiza la conexión a un receptor y un televisor que tienen conectores HDMI, consulte la página 12.
- Según el televisor que tenga, es posible que algunas resoluciones de HDMI no funcionen.
- NOTA: Los servicios de transmisión por secuencias (streaming) requieren el uso de una conexión HDMI.

CONEXIÓN (CONTINUACIÓN)

CONEXIÓN DEL REPRODUCTOR A UN TELEVISOR CON LOS CONECTORES Y/PB/PR

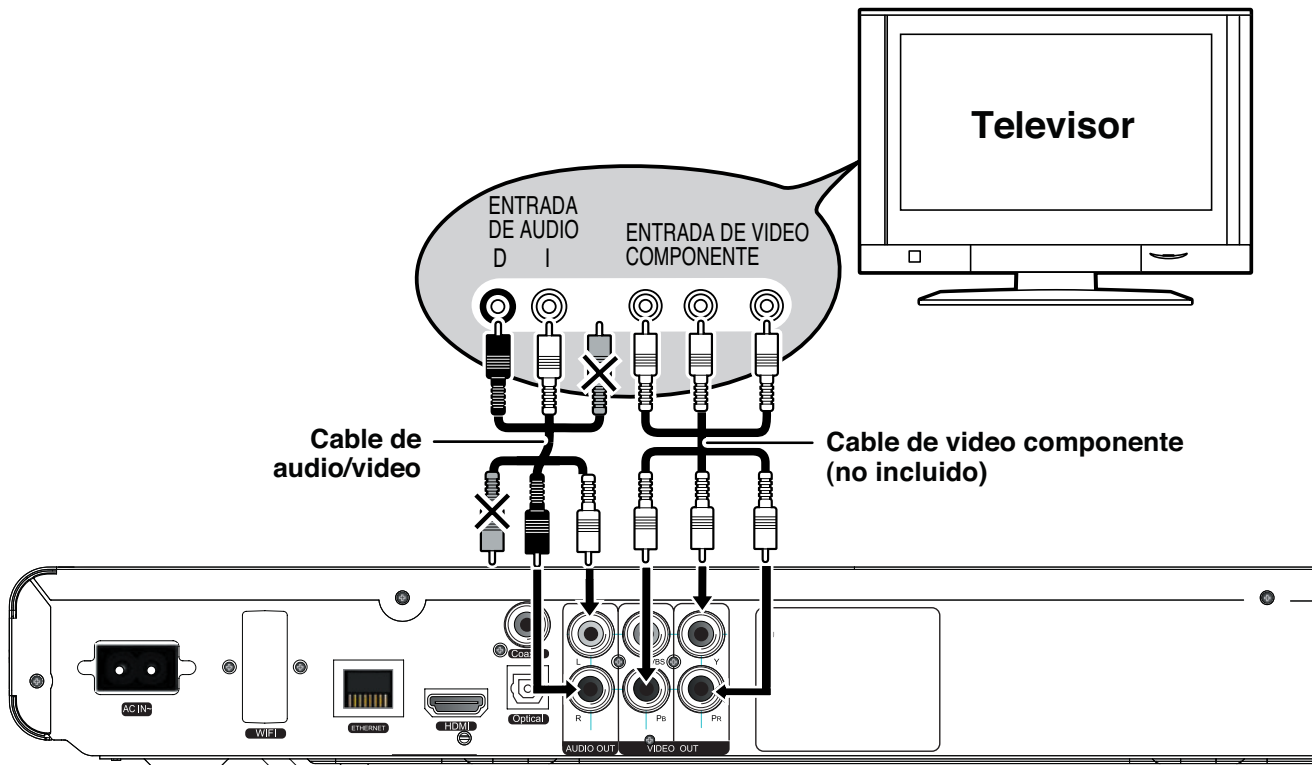

Parte posterior de la unidad

NOTAS SOBRE LA CONEXIÓN A UN TELEVISOR:

- Si su televisor tiene una entrada HDMI, conecte el reproductor con el cable HDMI para obtener los mejores resultados; de lo contrario, use el conector de salida de componente o video.
- El televisor debe tener conectores de entrada Y, PB y PR.
- Fije el botón TV/VIDEO del televisor o cambie a la configuración de VIDEO.
- Cuando conecte el reproductor, consulte el manual de usuario del televisor y este manual de usuario.
- Cuando conecte el reproductor al televisor, asegúrese de que la alimentación esté desconectada y de que ambas unidades estén desenchufadas antes de realizar cualquier conexión.
- Conecte el reproductor al televisor directamente. Si conecta el reproductor a través de una VCR, la imagen reproducida se verá distorsionada debido a que los discos de video tienen protección de copia.
- Si usa un televisor con opción de pantalla azul, desactive la opción en el televisor para obtener mejores resultados.
- Después de conectar los conectores de componente, configure la opción Display Resolutions (Resolución de pantalla) como se indica en la página 32.

SALIDA DE VIDEO PROGRESIVA (Y, PB, PR):

Use estos conectores para conectar a un televisor con conectores de entrada de video progresivo. La exploración progresiva es un sistema de exploración de video que muestra todas las líneas de un cuadro en un paso, en forma opuesta al sistema tradicional, la exploración entrelazada. Esta conexión ofrece una calidad óptima. Para garantizar una calidad de imagen óptima, use tres cables de video para las conexiones. Tenga en cuenta que es fundamental hacer coincidir los conectores codificados por color con un televisor compatible.

CONEXIÓN (CONTINUACIÓN)

CONEXIÓN DEL REPRODUCTOR A UN TELEVISOR CON LOS CONECTORES DE SALIDA DE AUDIO/VIDEO

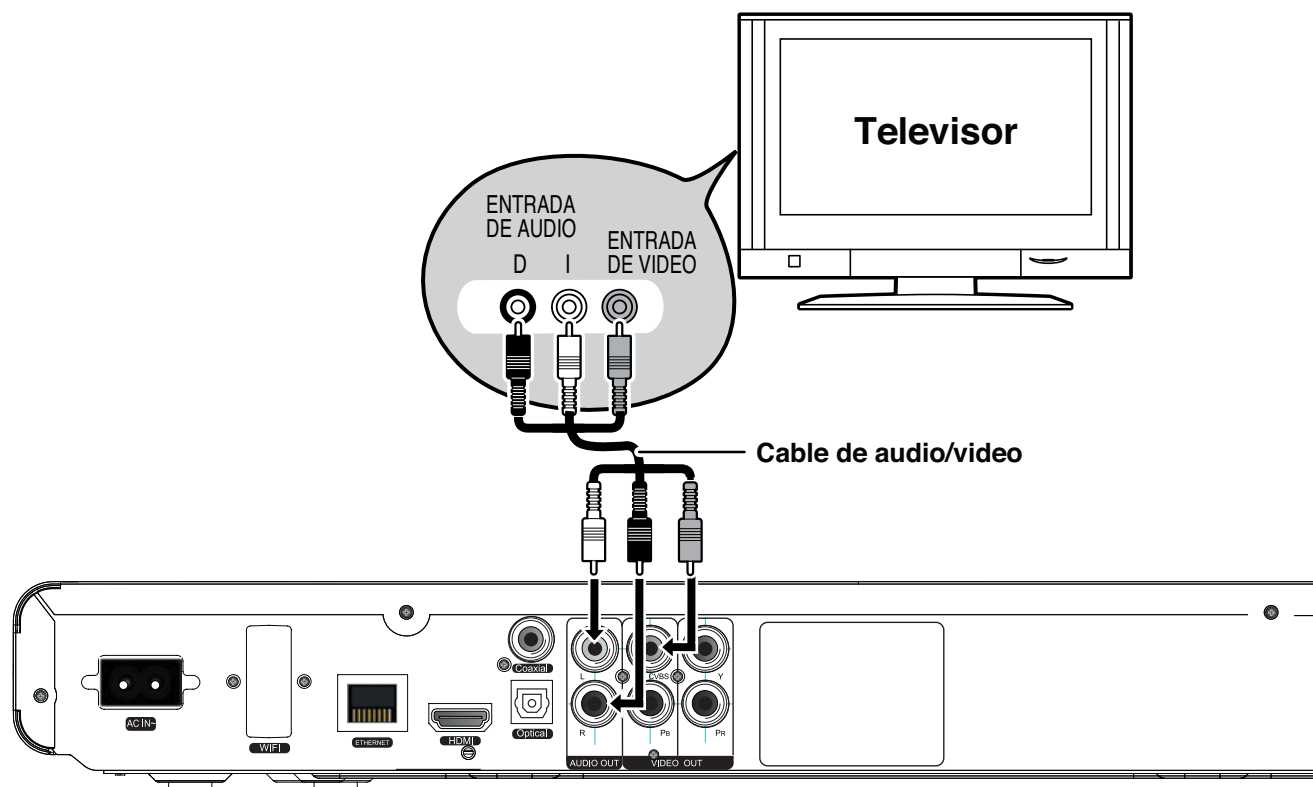

Parte posterior de la unidad

NOTAS:

- Si su televisor tiene una entrada HDMI, conecte el reproductor con el cable HDMI para obtener los mejores resultados; de lo contrario, use el conector de salida de componente o video.
- Fije el botón TV/VIDEO del televisor o cambie a la configuración de VIDEO.
- Cuando conecte el reproductor, consulte el manual de usuario del televisor y este manual de usuario.
- Cuando conecte el reproductor al televisor, asegúrese de que la alimentación esté desconectada y de que ambas unidades estén desenchufadas antes de realizar cualquier conexión.
- Si el televisor sólo posee una entrada de audio, puede necesitar un conector de tipo "Y". Visite su tienda de suministros electrónicos local.
- Conecte el reproductor al televisor directamente. Si conecta el reproductor a través de una VCR, la imagen reproducida se verá distorsionada debido a que los discos de video tienen protección de copia.

CONEXIÓN (CONTINUACIÓN)

CONEXIÓN DEL REPRODUCTOR A UN TELEVISOR Y UN RECEPTOR CON EL CONECTOR DE SALIDA HDMI

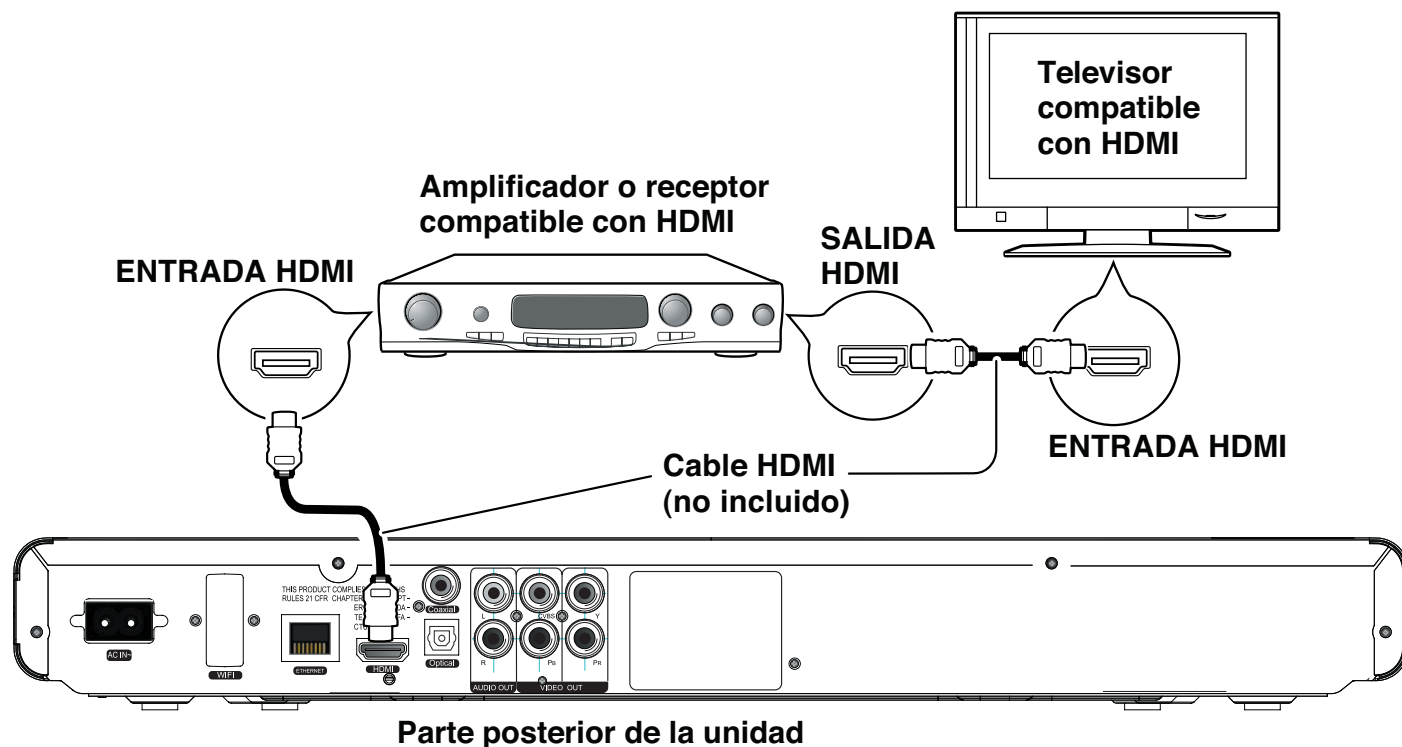

NOTAS:

- Si su televisor tiene una entrada HDMI, conecte el reproductor con el cable HDMI para obtener los mejores resultados; de lo contrario, use el conector de salida de componente o video.
- Fije el botón TV/VIDEO del televisor o cambie a la configuración de VIDEO.
- Cuando conecte el reproductor, consulte el manual de usuario del televisor y el receptor, y este manual de usuario.
- Cuando conecte el reproductor al televisor y el receptor, asegúrese de que la alimentación esté desconectada y de que ambas unidades estén desenchufadas antes de realizar cualquier conexión.
- Cuando use HDMI como fuente, configure la resolución de HD en el menú de Video como se indica en la página 32 y la salida digital en el menú de Audio como se indica en la página 34. También puede presionar el botón TV RES (RESOLUCIÓN DEL TELEVISOR) en el control remoto para fijar la resolución deseada.
- Según el televisor que tenga, es posible que algunas resoluciones de HDMI no funcionen.

CONEXIÓN (CONTINUACIÓN)

CONEXIÓN DEL REPRODUCTOR A UN SISTEMA DE HOME THEATER (A TRAVÉS DEL CONECTOR COAXIAL U ÓPTICO)

Amplificador/Receptor con decodificador incorporado o combinación de decodificador con amplificador/receptor

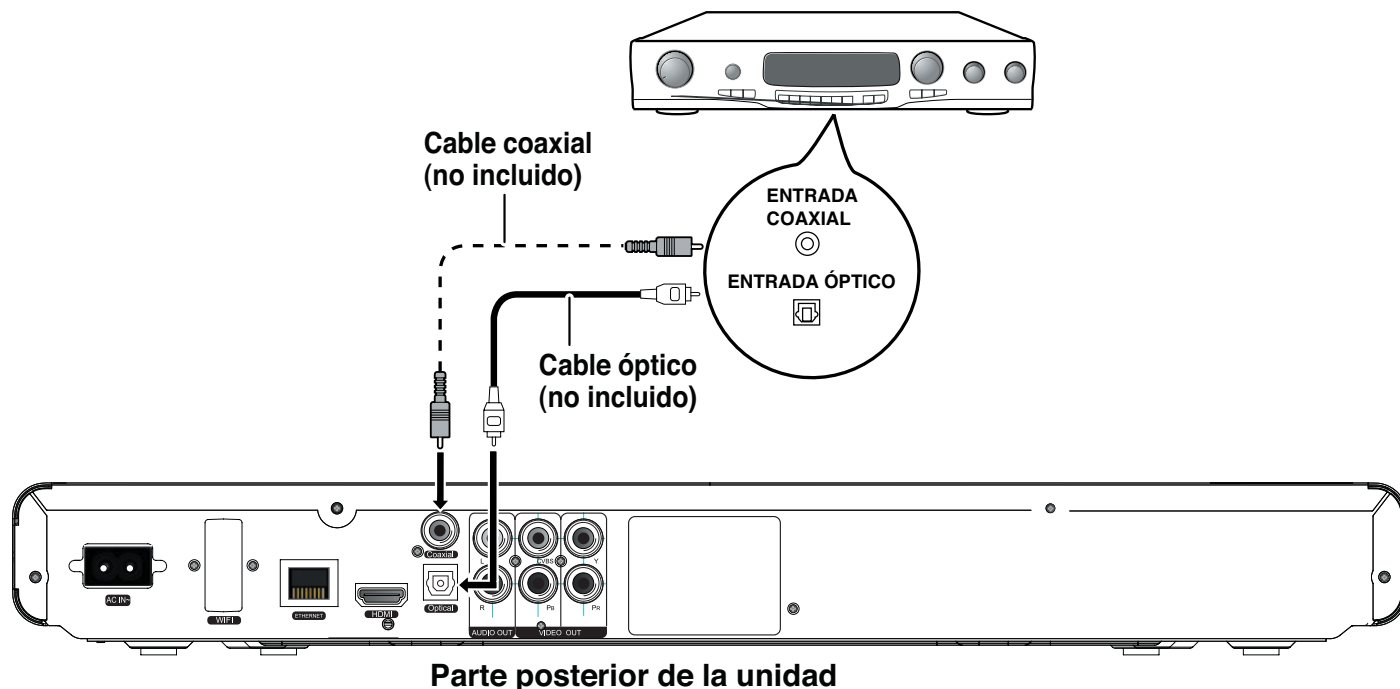

NOTAS:

- Cuando conecte el reproductor, consulte el manual de usuario del televisor y del sistema de audio, como también este manual.
- Cuando realice la conexión, asegúrese de que la alimentación esté desconectada y de que todas las unidades estén desenchufadas antes de realizar cualquier conexión.
- Conecte el reproductor al televisor directamente. Si conecta el reproductor a través de una VCR, la imagen reproducida se verá distorsionada debido a que los discos de video tienen protección de copia.
- Si coloca el reproductor junto a un sintonizador, es posible que el sonido de la transmisión de radio se distorsione. En este caso, aleje el reproductor del sintonizador.
- 7.1 La salida digital CH sólo está disponible para HDMI.

CONEXIÓN (CONTINUACIÓN)

CONEXIÓN DEL REPRODUCTOR A UNA RED

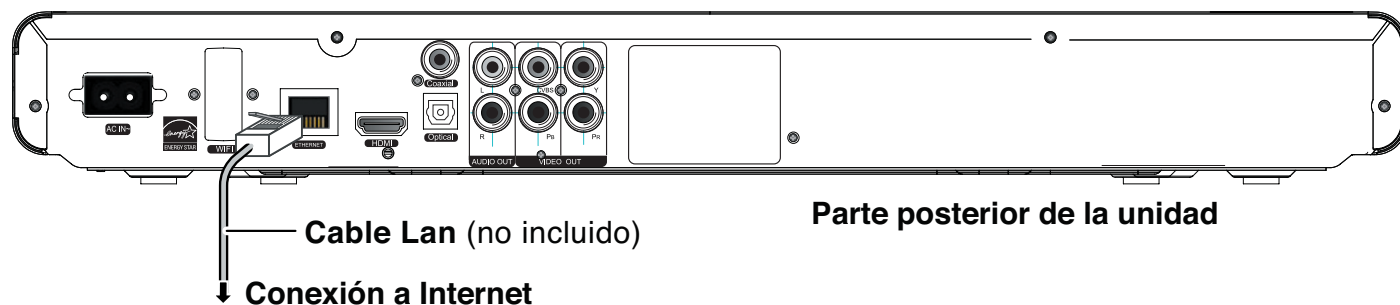

CON CABLE: Use un cable Ethernet LAN para realizar la conexión a través del conector Ethernet. Se recomienda que use un enrutador de banda ancha para que pueda usar Internet con otras fuentes. Consulte las instrucciones del enrutador.

INALÁMBRICA: Si tiene una red inalámbrica, puede realizar la conexión como se indica en la página 41. Después de hacer la conexión con cable o en forma inalámbrica, asegúrese de configurar las Opciones de red como se indica en la página 39 antes de usar el reproductor.

Consulte la siguiente página para ver preguntas frecuentes e información sobre BD-Live.

APLICACIONES: Puede usar esta unidad para conectarse a Netflix, Pandora, Blockbuster, etc. mientras está conectado a Internet. Consulte la página 43 para usar una de estas aplicaciones.

DISFRUTE de Bonus View y BD-Live

Algunos discos BD-ROM (etiquetados BD-Live) tienen contenidos adicionales y otros datos para disfrutar, que pueden ser descargados a una unidad USB conectada en la parte frontal de esta unidad de la siguiente manera:

1. Apague el reproductor.
2. Conecte el reproductor a una red según lo descrito en las páginas anteriores.
3. Inserte una unidad USB con un mínimo de 1 GB y un máximo de 32 GB en formato FAT32.
4. Encienda el reproductor.
5. Inserte un BD-ROM con Bonus View/BD-Live.
6. El funcionamiento variará según el disco. Consulte las instrucciones que vienen con el disco. Sin embargo, en la pantalla del menú de títulos del disco generalmente hay una opción BD-Live. Selecciónela usando los botones de Navegación (◀, ▶, ▲, ▼) y luego presione el botón ENTER (INTRO) para seleccionarla.

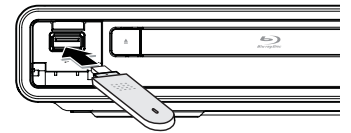

Memoria USB

Preguntas frecuentes acerca de BD-Live:

P1: *¿Qué es BD-Live?*

R1: BD-Live es una nueva función de Blu-ray que utiliza Internet para ampliar la experiencia de visualización de películas a través de contenido de descarga e interactividad avanzada. Cuando use este reproductor con discos Blu-ray con BD-Live activado, puede descargar una amplia gama de contenido de actualización, como vistas previas, juegos de preguntas y respuestas, características especiales exclusivas y mucho más. El contenido variará según el disco.

P2: *¿Todos los discos Blu-ray poseen esta función?*

R2: BD Live aún es relativamente nuevo, de manera que debe asegurarse de que el disco tenga la marca de BD-Live en el embalaje del disco.

P3: *¿Cómo obtengo acceso a BD-Live?*

R3: Con un disco BD-Live activado insertado en la unidad, y ésta conectada a Internet, simplemente escoja la opción BD-Live en la pantalla del menú de títulos del disco.

P4: *¿Todos los discos tienen el mismo contenido BD-Live?*

R4: No, variará según el disco.

P5: *¿Cómo navego por la pantalla de BD-Live?*

R5: Mediante los botones de Navegación del control remoto.

P6: *¿Cómo elimino algo que descargué?*

R6: Consulte la página 40 para eliminar la información de la unidad USB.

P7: *¿Dónde puedo encontrar una lista de todas las descargas de mi reproductor?*

R7: La página de inicio de BD-Live (aparece cuando se activa Blu-ray) proporciona la lista de descargas que se pueden reproducir con el disco insertado en ese momento. La lista en pantalla puede diferir de un disco a otro. Además, el reproductor de discos Blu-ray puede tener una función para mostrar la lista de archivos allí almacenados, pero esas descargas sólo se pueden reproducir con el disco específico que permitió la descarga del contenido.

ACERCA DE LOS DISCOS

Los códigos de zona/BD-ROM de este reproductor figuran en la parte trasera del reproductor. Consulte la página siguiente para obtener información relacionada con los códigos de zona/BD-ROM.

DISCOS QUE SE PUEDEN REPRODUCIR:

Pueden reproducirse los siguientes tipos de discos en este reproductor:



MP3

Cuando reproduzca un MP3, la cantidad total de archivos aparecerá en la pantalla, y la pantalla del televisor mostrará las carpetas/pistas. MP3 es la abreviatura de "MPEG1 Audio Layer 3". MPEG Audio es un formato que comprime sólo la parte de audio.

NOTA IMPORTANTE:

Debido a varios factores, como las condiciones de grabación, el tipo de disco, el software de grabación, etc., esta unidad no garantiza la reproducción de todos los discos MP3.

TIPOS DE DISCOS:

DVD/BD

Los datos de la mayoría de los discos se dividen en secciones denominadas "títulos" y a la vez en subsecciones denominadas "capítulos", a cada uno de los cuales se le asigna un número de título o capítulo. Algunas funciones de este reproductor no funcionarán con algunos discos con ajustes preestablecidos. Si una función seleccionada no funciona como se espera, consulte el manual que acompaña al disco.

NOTA SOBRE BLU-RAY: Blu-ray es un impresionante formato nuevo. Por esto, es posible que surjan inconvenientes de incompatibilidad con discos con el formato existente y el nuevo. No todos los discos son compatibles y no todos se reproducirán.

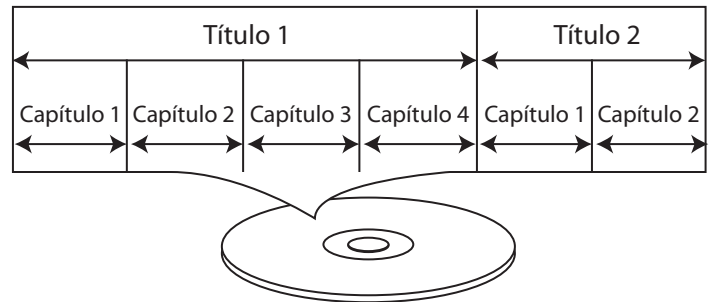

CD DE AUDIO

Los datos en un CD de audio se dividen en secciones denominadas "pistas". A cada una de ellas se le asigna un número de pista.

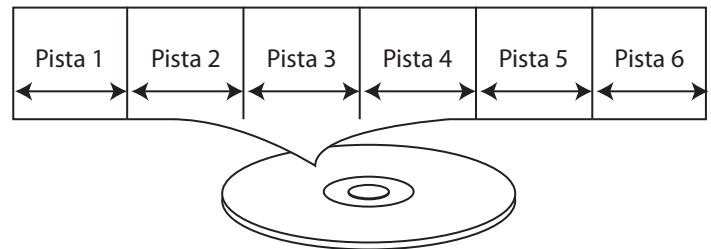

CD DE IMÁGENES KODAK

Los datos de un CD de imágenes Kodak no suelen dividirse en carpetas separadas, y deberían aparecer en el directorio raíz.

DVD-R/RW o DVD+R/RW

Este disco puede reproducirse en este reproductor una vez que haya sido completado en la unidad de grabación.

ACERCA DE LOS DISCOS (CONTINUACIÓN)

IMPORTANTE:

Es importante que lea el manual que acompaña al disco, ya que existen características en el reproductor que no pueden usarse con algunos discos. Existen también características adicionales en el disco que varían según el disco, de manera que no se describen en este manual de usuario.

Este reproductor es compatible con los sistemas de color NTSC y PAL. Sin embargo, si se encuentra en Norteamérica, establezca este ajuste en NTSC. Si se establece incorrectamente en PAL, la imagen del televisor se desplazará en sentido vertical. En este caso, simplemente cambie a NTSC como se indica en la página 32.

Notas acerca de los derechos de autor:

Está prohibido por ley copiar, difundir, mostrar, difundir por cable, reproducir en público o alquilar sin permiso el material protegido por derechos de autor. Los discos de video cuentan con protección de copia, y cualquier grabación que se haga a partir de estos discos se verá distorsionada. Este producto incorpora la tecnología de protección de derechos de autor que está protegida por reclamaciones de métodos de determinadas patentes de EE. UU. y otros derechos de propiedad intelectual de Macrovision Corporation y de otros propietarios de derechos. El uso de esta tecnología de protección de derechos de autor debe estar autorizado por Macrovision Corporation, y está orientado al uso doméstico y a otros usos de visualización limitados, a menos que Macrovision Corporation lo autorice de otro modo. Están prohibidos la ingeniería inversa o el desmontaje.

Información de administración de zona:

Este reproductor está diseñado y fabricado para responder a la Información de administración de zona que está grabada en el disco. Si el número de zona indicado en el disco no coincide con el número de zona de este reproductor, éste no puede reproducir ese disco. Probablemente no podrá reproducir algunos discos de video en este reproductor si fueron adquiridos fuera de su área geográfica o fueron creados con fines comerciales.

FUNCIONAMIENTO BÁSICO

IMPORTANTE:

Si aparece “” al presionar un botón, esto significa que no se puede ejecutar la función correspondiente en el disco insertado o en el modo seleccionado.

BOTÓN TV RES (RESOLUCIÓN DEL TELEVISOR)

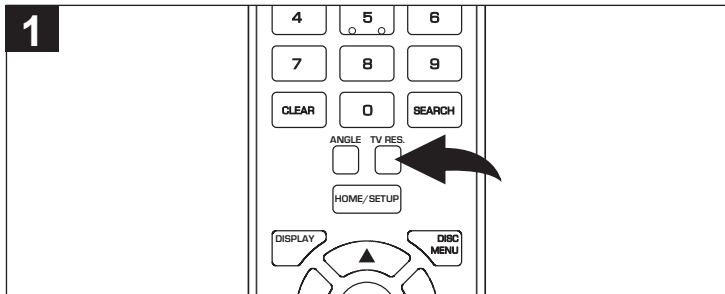

Cuando esté conectado mediante un cable HDMI, presione el botón TV RES (RESOLUCIÓN DEL TELEVISOR) varias veces para cambiar la resolución de la pantalla.

NOTA: El botón TV RES funciona solamente en el menú SETUP (CONFIGURACIÓN).

BOTONES DE COLOR

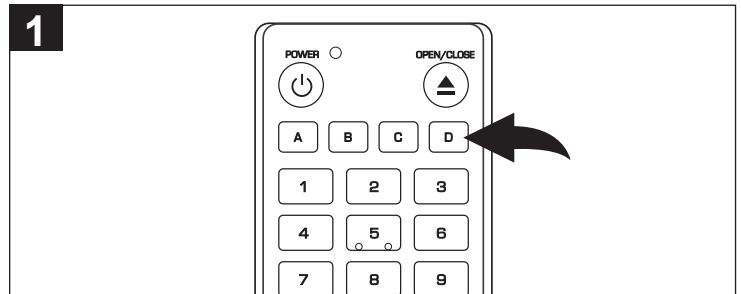

Estos botones se usan como atajos para algunos elementos en pantalla al visualizar discos Blu-ray (también puede usarse para las operaciones interactivas de Java para BD-Live). Estos botones pueden no funcionar con todos los discos.

INDICADOR DE RED

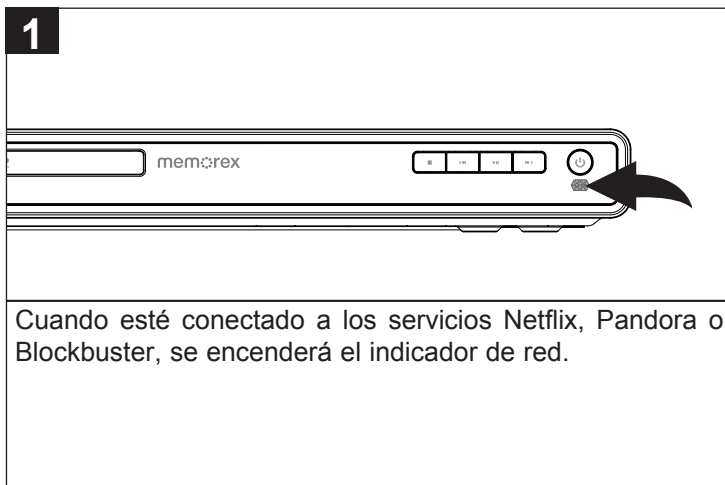

Cuando esté conectado a los servicios Netflix, Pandora o Blockbuster, se encenderá el indicador de red.

NOTAS IMPORTANTES:

- Después de enchufarla, la unidad estará en modo Espera y el indicador de Encendido estará apagado. Presione el botón de Encendido para encender la unidad; de esta forma, la luz de este botón se pondrá en amarillo. La carga tardará unos 30 segundos.
- Siempre sostenga el disco sin tocar las superficies inferior ni superior. Cuando inserte un disco, hágalo con la cara que tiene el título impreso hacia arriba, además de alinearlo con las guías y colocarlo en la posición correcta.
- Es importante que lea el manual que acompaña al disco, ya que existen características en el reproductor que no pueden usarse con algunos discos. Existen también características adicionales en el disco que varían según el disco, de manera que no se describen en este manual de usuario.

FUNCIONAMIENTO BÁSICO (CONTINUACIÓN)

BOTÓN HOME/SETUP (INICIO/CONFIGURACIÓN) (DURANTE LA REPRODUCCIÓN)

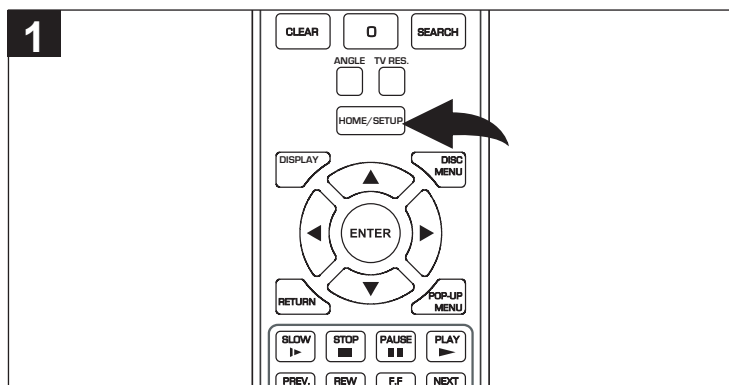

1 Durante la reproducción, presione el botón HOME/SETUP (INICIO/CONFIGURACIÓN); la unidad volverá al menú principal.

PANTALLA

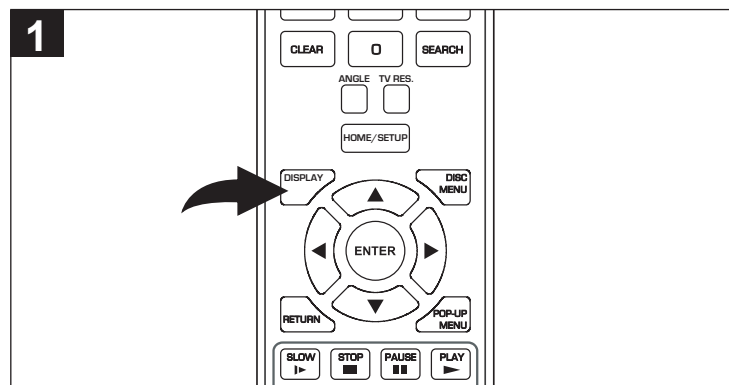

1 **DVD/BD:** Cuando reproduce un DVD, presione el botón DISPLAY (VISUALIZAR) para ver la información del DVD que se está reproduciendo, como el título y capítulo en reproducción, capítulos totales, modo repetición, tiempo transcurrido y tiempo total.

CD: Cuando reproduce un CD, presione el botón DISPLAY (VISUALIZAR) para ver la información del CD que se está reproduciendo, como pista en reproducción, pistas totales, modo repetición o reproducción aleatoria, tiempo transcurrido y tiempo total.

AUDIO: Cuando reproduce un archivo de audio, presione el botón DISPLAY (VISUALIZAR) para ver la información del archivo que se está reproduciendo, como archivo en reproducción, información del archivo, modo repetición o reproducción aleatoria, tiempo transcurrido y tiempo total.

IMÁGENES: Cuando reproduce un archivo de imágenes, presione el botón DISPLAY (VISUALIZAR) para ver la información del archivo, como nombre, modo repetición, número de archivo y archivos totales de imágenes.

VIDEO: Cuando reproduce un archivo de video, presione el botón DISPLAY (VISUALIZAR) para ver la información del archivo que se está reproduciendo, como archivo en reproducción, información del archivo, modo repetición o reproducción aleatoria, tiempo transcurrido y tiempo total.

Presione el botón DISPLAY (VISUALIZAR) nuevamente para quitar la información de la pantalla del televisor.

FUNCIONAMIENTO DE BD/DVD

REPRODUCCIÓN DE UN DISCO BLU-RAY O DE UN DVD ESTÁNDAR

1

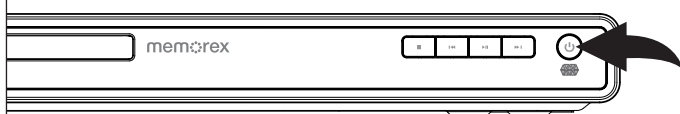

Presione el botón de ENCENDIDO para encender la unidad. Se encenderá el indicador de Encendido.

2



Presione el botón Open/Close (Abrir/Cerrar) ❶ para abrir la bandeja de disco e inserte un disco con el lado de la etiqueta hacia arriba en la bandeja ❷.

3

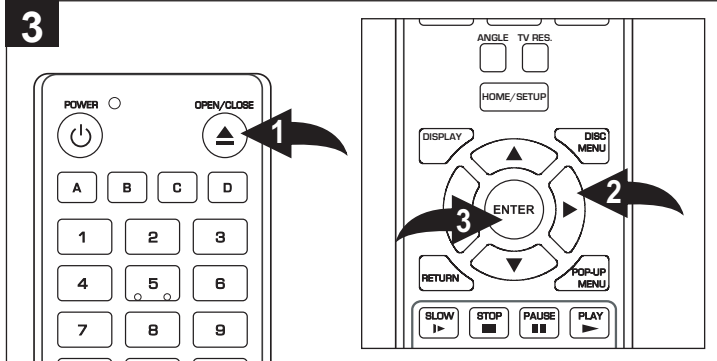

Presione el botón Open/Close (Abrir/Cerrar) ❶ para cerrar la bandeja de disco.

Si está activada la opción Auto Disc Playback (Reproducción automática del disco), éste comenzará a reproducirse automáticamente.

De lo contrario, aparecerá la pantalla de Inicio. Seleccione BD-ROM o DVD usando los botones de Navegación (▲, ▼) ❷ y luego presione el botón ENTER (INTRO) ❸; comenzará la reproducción. Con muchos discos, comenzará la reproducción pero se mostrará una pantalla de títulos. En la pantalla de títulos, use los botones de Navegación (◀, ▶, ▲, ▼) ❷ para seleccionar la opción deseada y el botón ENTER (INTRO) ❸ para seleccionarla.

4

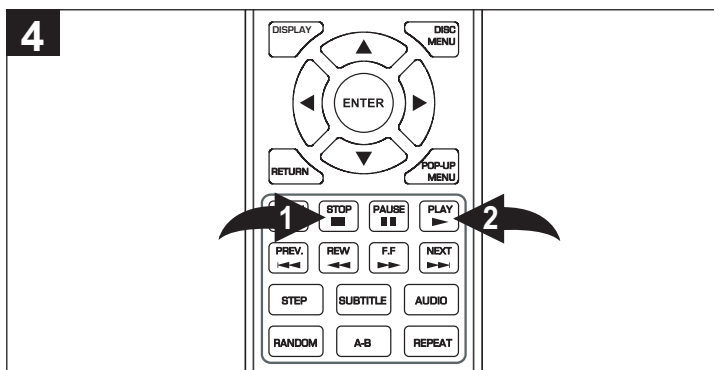

Para detener la reproducción, presione el botón Stop ■ (Detener) ❶. Debido a que la unidad recuerda el punto en donde detuvo la reproducción, presione el botón Play ► (Reproducir) ❷ para reanudar la reproducción donde la detuvo (reanudar reproducción).

Si se presiona nuevamente el botón Stop ■ ❶ (Detener), la unidad ingresará en el modo Detener.

NOTAS:

- Si aparece un Menú en la pantalla del televisor, presione los botones de Navegación (◀, ▶, ▲, ▼) para seleccionar la opción o el elemento deseados y luego presione el botón ENTER (INTRO). Asegúrese de consultar la caja o la envoltura del disco para obtener más información.
- Esta unidad posee una función de reanudación que permite reanudar la reproducción desde el punto en que la detuvo por última vez. La reanudación de la reproducción puede no funcionar en todos los discos.
- Desde la pantalla Inicio, seleccione BD-ROM o DVD. Luego presione el botón ENTER (INTRO) para seleccionarlo y comenzar la reproducción.

FUNCIONAMIENTO DE BD/DVD (CONTINUACIÓN)

SALTAR ►►/SALTAR ◀◀

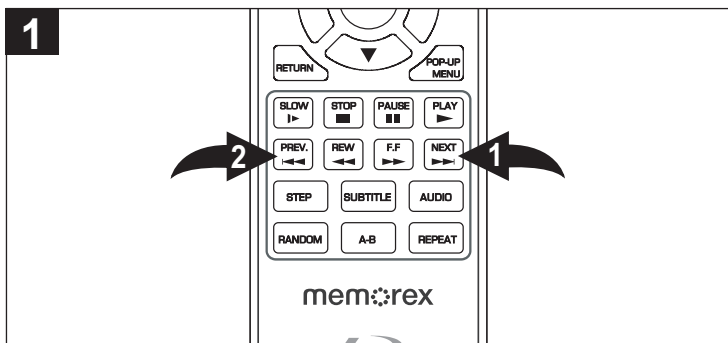

Presione el botón Skip (Saltar) ►► ❶ para avanzar el disco al comienzo del capítulo siguiente.

Presione una vez el botón Skip (Saltar) ◀◀ ❷ para llevar el disco al comienzo del capítulo actual. Presione dos veces para llevar el disco al comienzo del capítulo anterior.

BUSCAR

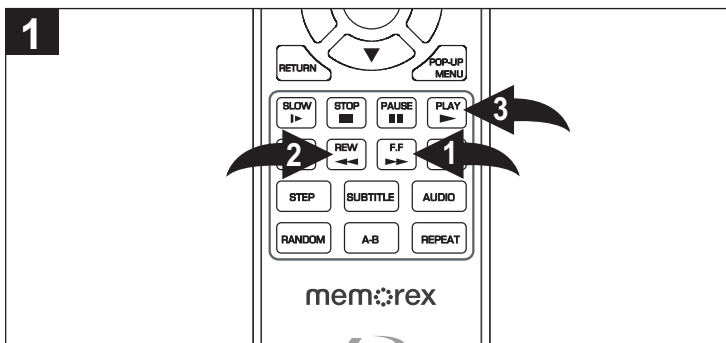

Durante la reproducción, presione el botón Search/Forward (Búsqueda hacia adelante) ►► ❶ o Search/Reverse (Búsqueda hacia atrás) ◀◀ ❷ para adelantar o retroceder el disco a mayor velocidad para encontrar una sección específica. Presione varias veces estos botones, y la velocidad aumentará de la siguiente forma: 2x, 4x, 8x, 16x, 32x, 64x y 128x.

Reanude la reproducción normal presionando el botón Play (Reproducir) ► ❸.

PAUSA

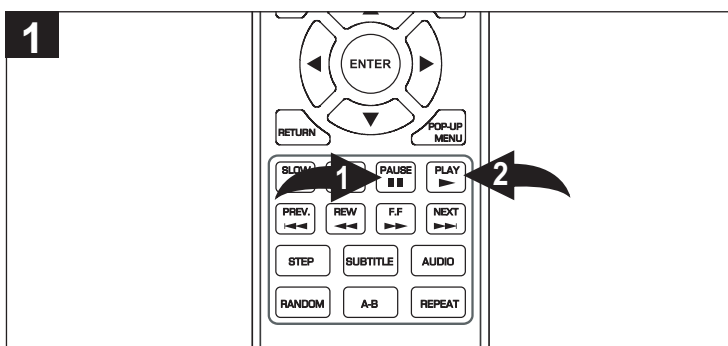

Presione el botón Pause (Pausa) || ❶ para poner en pausa la imagen.

Presione el botón Pause (Pausa) || ❶ nuevamente o el botón Play (Reproducir) ► ❷ para reanudar la reproducción normal.

CÁMARA LENTA

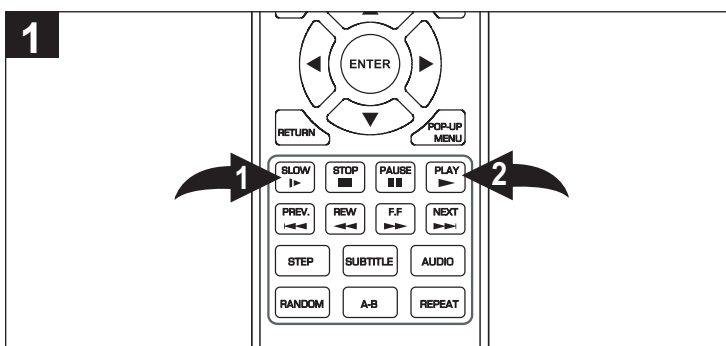

Presione el botón Slow (Cámara lenta) ❶ para reproducir el disco a velocidad de cámara lenta (1/2). Presione varias veces este botón para obtener velocidades de 1/4x y 1/8x.

Presione el botón Play (Reproducir) ► ❷ para reanudar la reproducción normal.

PASO

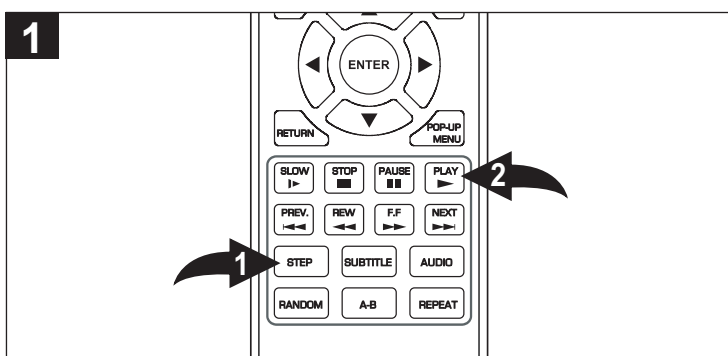

Durante la reproducción, presione una vez el botón STEP (PASO) ❶ para poner en pausa la reproducción. Presione varias veces el botón STEP (PASO) ❶ para avanzar la unidad de a un cuadro por vez.

Presione el botón Play (Reproducir) ► ❷ para reanudar la reproducción normal.

FUNCIONAMIENTO DE BD/DVD (CONTINUACIÓN)

BOTÓN DISC MENU (MENÚ DEL DISCO)

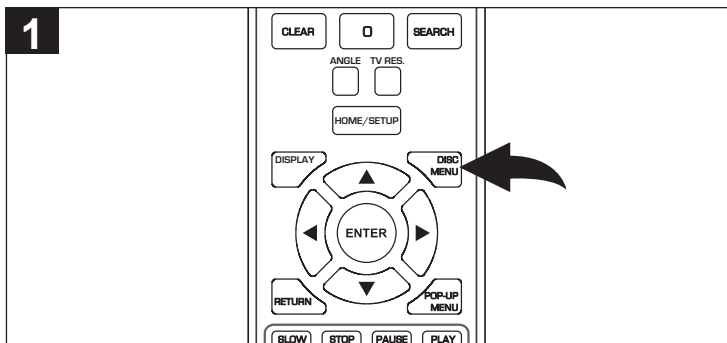

BD: Presione el botón DISC MENU (MENÚ DEL DISCO) para visualizar información, características o contenidos adicionales almacenados en el disco. El Menú superior será diferente de un disco a otro.

DVD: Presione el botón DISC MENU (MENÚ DEL DISCO) para ir al menú raíz del disco.

Dependiendo del disco, es posible que el Menú superior no esté disponible.

BOTÓN POP-UP MENU (MENÚ EMERGENTE)

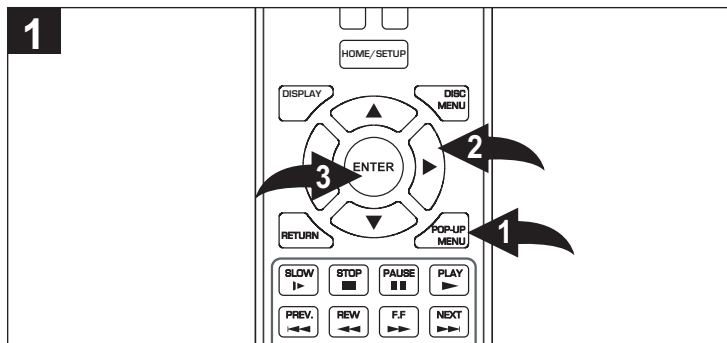

BD: Presione el botón POP-UP MENU (MENÚ EMERGENTE) ❶ para visualizar el Menú emergente mientras se reproduce el disco BD. Puede seleccionar diversas funciones desde este Menú emergente. Use los botones de Navegación (◀, ▶, ▲, ▼) ❷ para seleccionar la opción deseada y presione el botón ENTER (INTRO) ❸ para seleccionarla.

DVD: Presione este botón para visualizar el menú de títulos del disco en la parte inferior de la pantalla del televisor.

Dependiendo del disco, es posible que el Menú emergente no esté disponible.

BÚSQUEDA POR TÍTULO/CAPÍTULO

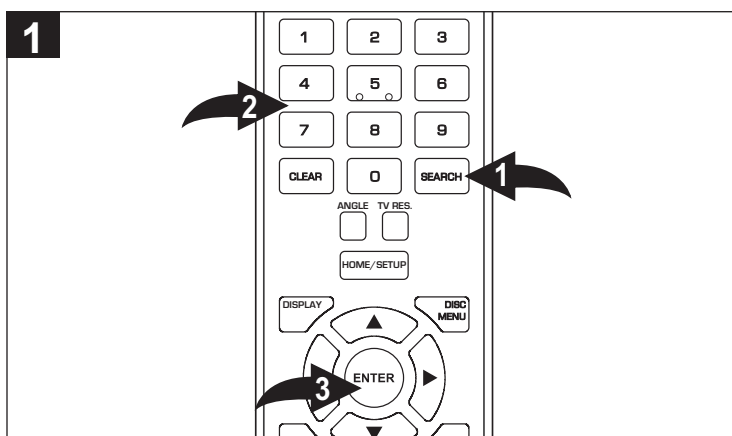

Presione el botón SEARCH (BUSCAR) ❶; luego aparecerá la opción Goto Title (Ir a título). Seleccione el título deseado usando los botones numéricos ❷ y luego presione el botón ENTER (INTRO) ❸; la unidad comenzará la reproducción en ese título.

Presione el botón SEARCH (BUSCAR) ❶ una segunda vez; luego aparecerá la opción Goto Chapter (Ir a capítulo). Seleccione el capítulo deseado usando los botones numéricos ❷ y luego presione el botón ENTER (INTRO) ❸; la unidad comenzará la reproducción en ese capítulo.

BÚSQUEDA DE TIEMPO

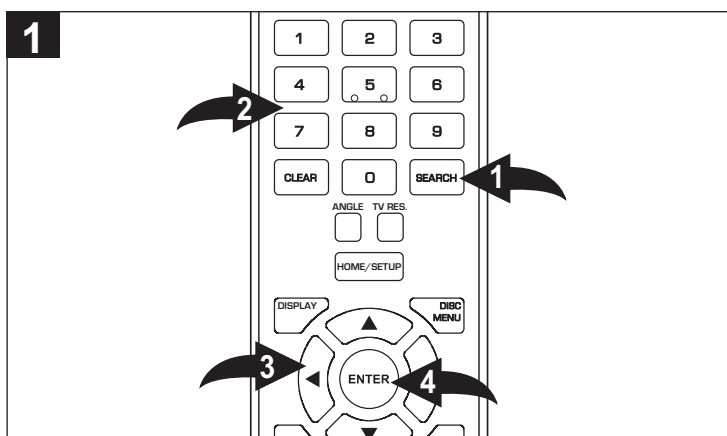

Presione el botón SEARCH (BUSCAR) ❶ una tercera vez; luego aparecerá la opción Goto Time (Ir a tiempo). Ingrese los dos dígitos para los segundos usando los botones numéricos ❷, luego presione el botón de Navegación ◀ ❸ para seleccionar los minutos. Ingrese dos dígitos para los minutos usando los botones numéricos ❷, luego presione el botón de Navegación ◀ ❸ para seleccionar las horas. Ingrese dos dígitos para las horas usando los botones numéricos ❷, luego presione el botón de Navegación ◀ ❸ para seleccionar las horas.

Cuando termine de configurar la hora, presione el botón ENTER (INTRO) ❹, y la unidad comenzará la reproducción en ese punto.

NOTA: Presione el botón CLEAR (ELIMINAR) para borrar un tiempo ingresado incorrectamente.

FUNCIONAMIENTO DE BD/DVD (CONTINUACIÓN)

REPETIR REPRODUCCIÓN

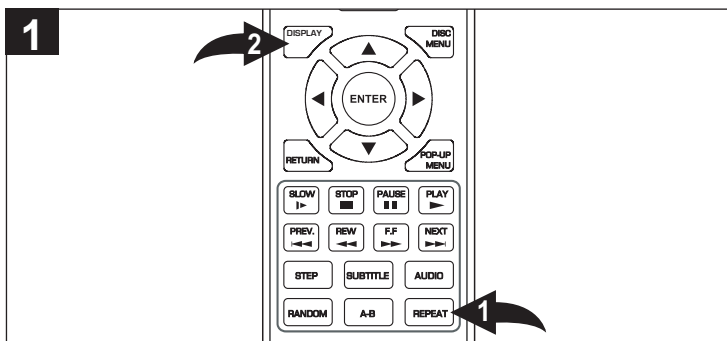

En el modo Reproducción, presione el botón REPEAT (REPETIR) ❶ una vez; aparecerá el ícono Repeat Title (Repetir título) en la pantalla durante unos pocos segundos y el título actual se reproducirá continuamente. Presione el botón REPEAT (REPETIR) ❶ una segunda vez; en la pantalla aparecerá el ícono Repeat Chapter (Repetir capítulo) durante unos pocos segundos y el capítulo actual se repetirá continuamente. Presione el botón REPEAT (REPETIR) ❶ una vez más para cancelar todos los modos de Repetición. Esta función no está disponible en todos los discos. Presione el botón DISPLAY (VISUALIZAR) ❷ para comprobar el estado de la función Repetir.

REPETIR REPRODUCCIÓN A-B

Mientras reproduce un disco, la unidad puede reproducir indefinidamente una sección específica.

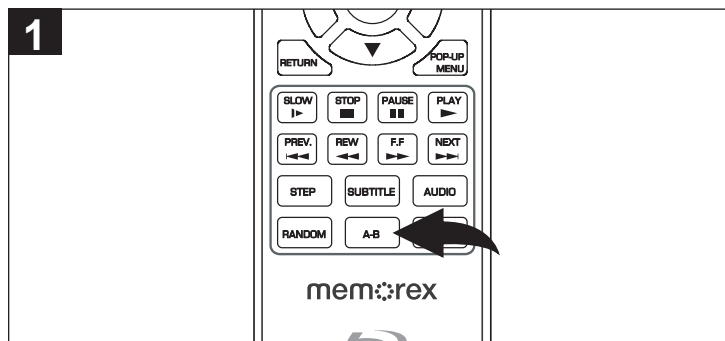

En el modo Reproducción, presione el botón Repetir A-B para definir dónde desea que comience la sección. Presione el botón Repetir A-B nuevamente para definir dónde desea que finalice la sección; la unidad reproducirá el área seleccionada indefinidamente. Presione el botón Repetir A-B nuevamente para cancelar el modo de Repetición A-B.

ÁNGULO

Algunos discos pueden contener escenas que se filmaron desde distintos ángulos de cámara simultáneamente. Esta función solamente es compatible con discos que tienen más de un ángulo de cámara. La tapa del disco tiene la marca “”.

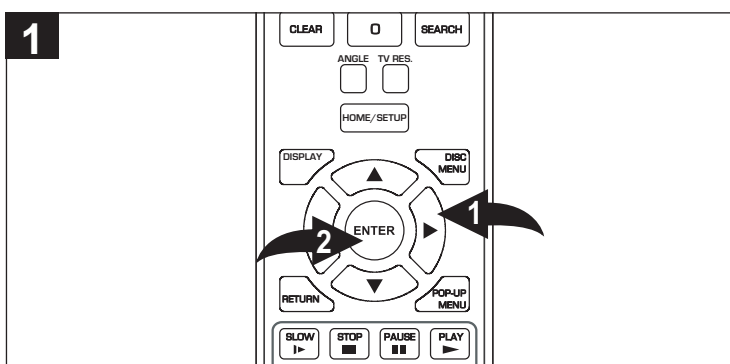

En modo de Reproducción, presione el botón ANGLE (ÁNGULO); aparecerá la cantidad total de ángulos en la pantalla. Seleccione el ángulo deseado usando los botones de Navegación (◀, ▶, ▲, ▼) ❶, luego presione el botón ENTER (INTRO) ❷; el ángulo cambiará en uno o dos segundos. Esta función no está disponible en todos los discos.

FUNCIONAMIENTO DE BD/DVD (CONTINUACIÓN)

SUBTÍTULOS

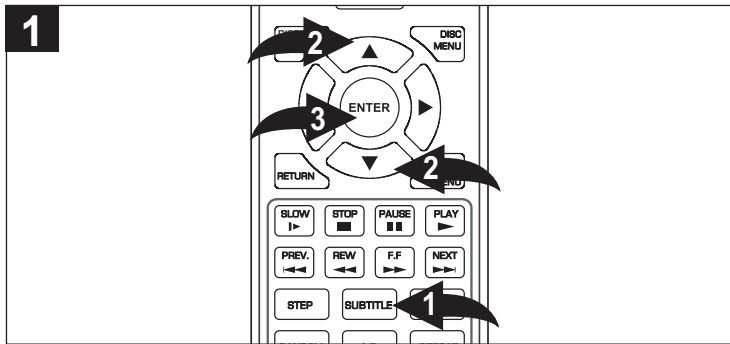

Presione el botón **SUBTITLE** (SUBTÍTULOS) ❶, y aparecerán las opciones de Subtítulos. Seleccione **Subtitle** (**Subtítulos**) usando los botones de Navegación (▲, ▼) ❷ y luego presione el botón **ENTER** (INTRO) ❸. Seleccione el idioma de subtítulo deseado (o seleccione Off [Desactivado] para no ver subtítulos) usando los botones de Navegación (▲, ▼) ❷ y luego presione el botón **ENTER** (INTRO) ❸. Esta función no está disponible en todos los discos.

AUDIO

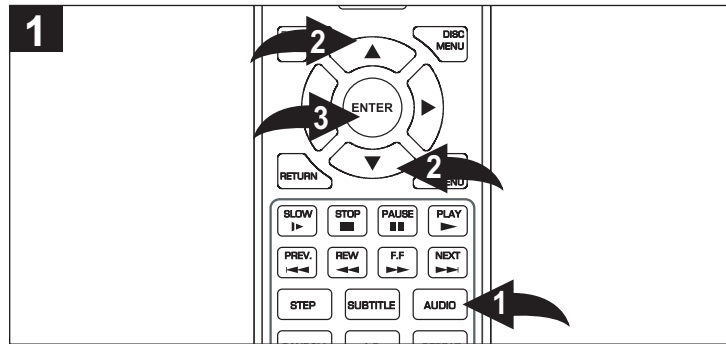

Presione el botón **AUDIO** ❶, y aparecerán las opciones de Audio. Seleccione **Audio** usando los botones de Navegación (▲, ▼) ❷ y luego presione el botón **ENTER** (INTRO) ❸. Seleccione el idioma deseado usando los botones de Navegación (▲, ▼) ❷ y luego presione el botón **ENTER** (INTRO) ❸.

Esta función no está disponible en todos los discos.

FUNCIONAMIENTO DEL CD

REPRODUCCIÓN DE UN CD

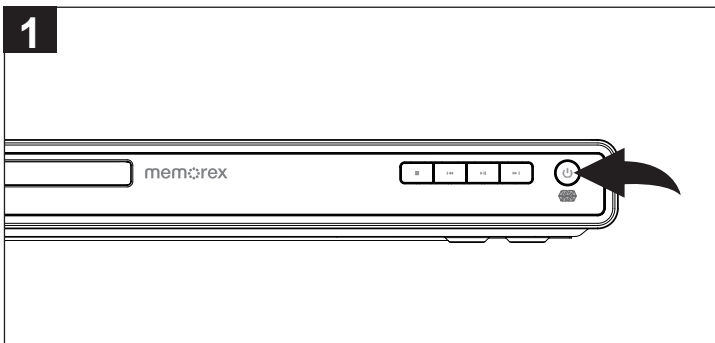

Presione el botón de ENCENDIDO para encender la unidad. Se encenderá el indicador de Encendido.

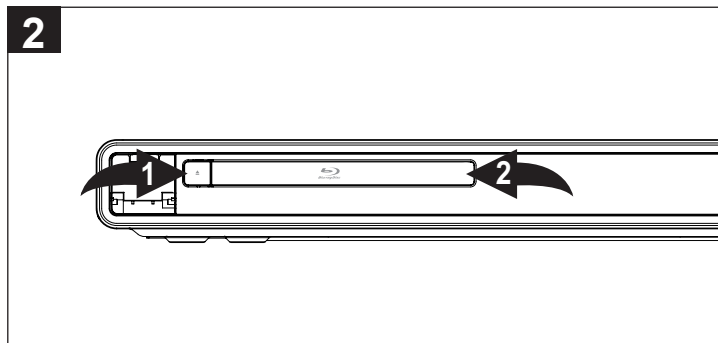

Presione el botón Open/Close (Abrir/Cerrar) ❶ para abrir la bandeja de disco e inserte un disco con el lado de la etiqueta hacia arriba en la bandeja ❷.

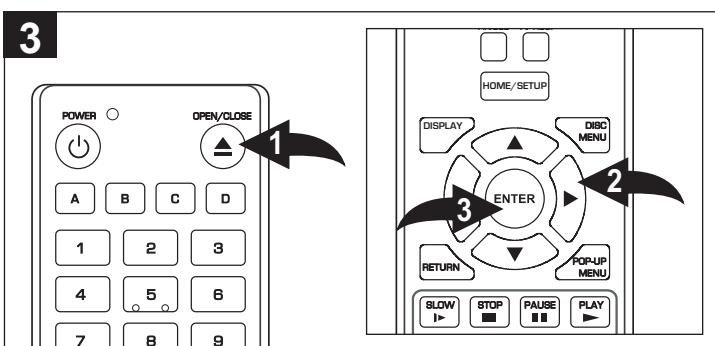

Presione el botón Open/Close (Abrir/Cerrar) para cerrar la bandeja del disco.

Si está activada la opción Disc Auto Playback (Reproducción automática del disco), automáticamente comenzará la reproducción del disco desde la pista 1.

De lo contrario, aparecerá la pantalla de Inicio. Seleccione CD-DA usando los botones de Navegación (▲, ▼) ❷, luego presione el botón ENTER (INTRO) ❸, y comenzará la reproducción.

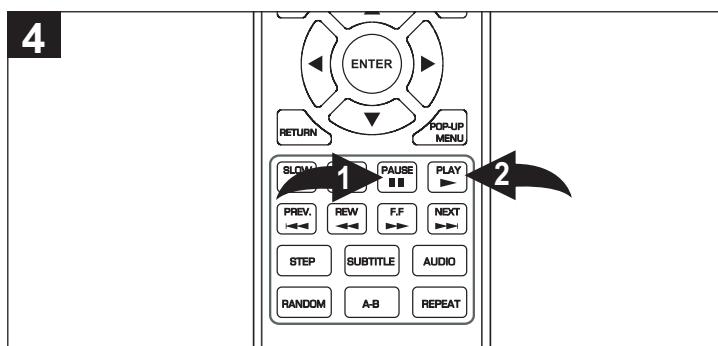

Presione el botón Pause (Pausa) ❶ para poner en pausa la reproducción. Presione el botón Pause (Pausa) ❶ nuevamente o el botón Play (Reproducir) ❷ para reanudar la reproducción.

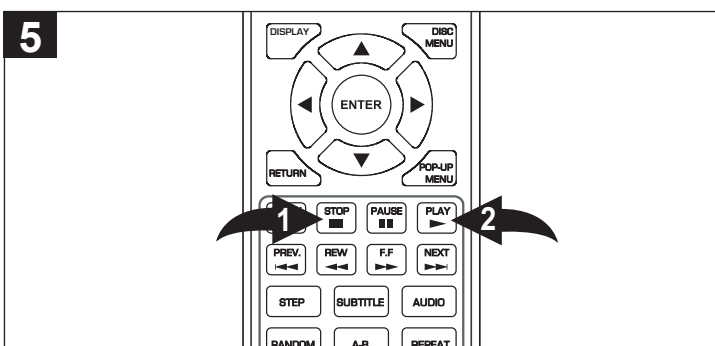

Para detener la reproducción, presione el botón Stop ■ (Detener) ❶. Debido a que la unidad recuerda el punto en donde detuvo la reproducción, presione el botón Play ► (Reproducir) ❷ para reanudar la reproducción donde la detuvo (reanudar reproducción).

Si se presiona nuevamente el botón Stop ■ ❶ (Detener), la unidad ingresará en el modo Detener.

NOTAS:

- Esta unidad posee una función de reanudación que permite reanudar la reproducción desde el punto en que la detuvo por última vez. La reanudación de la reproducción puede no funcionar en todos los discos.
- Desde la pantalla Inicio, seleccione CD-DA. Luego presione el botón ENTER (INTRO) para seleccionarlo y comenzar la reproducción.

FUNCIONAMIENTO DEL CD (CONTINUACIÓN)

SELECCIÓN DE PISTAS CON LOS BOTONES NUMÉRICOS

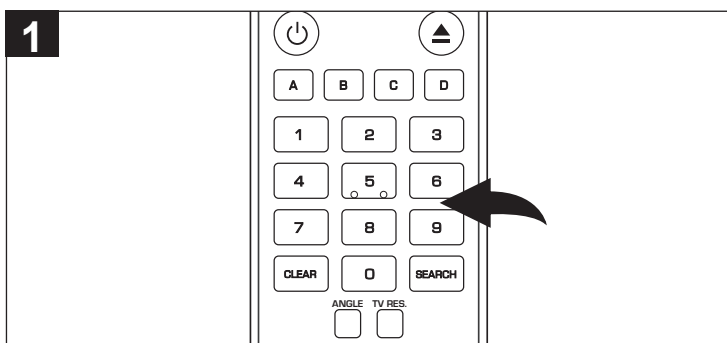

Durante la reproducción, presione los botones numéricos correspondientes al número de pista que desee reproducir, y la unidad reproducirá automáticamente la pista deseada.

SELECCIÓN DE PISTAS CON EL BOTÓN SKIP (SALTAR) **⏮** O **⏭**

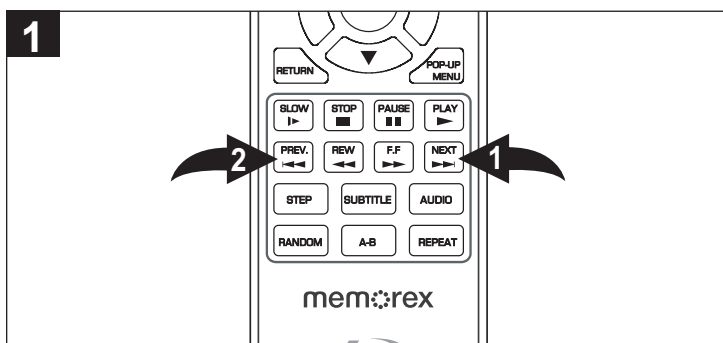

Durante la reproducción, presione el botón Skip (Saltar) **⏭** ① o **⏮** ② para seleccionar la pista siguiente o anterior que se reproducirá.

BÚSQUEDA HACIA ADELANTE **▶▶** / ATRÁS **◀◀**

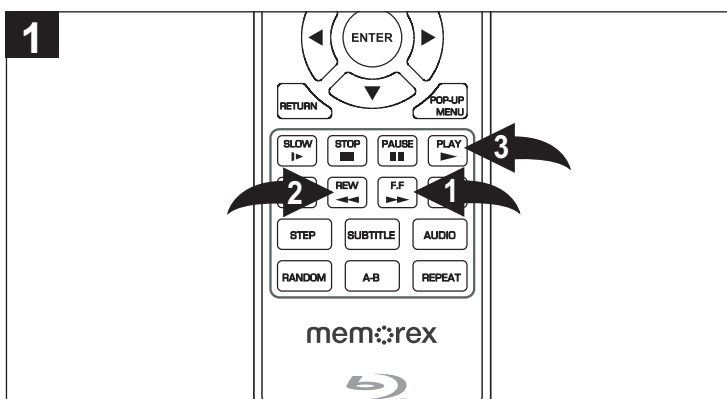

Durante la reproducción, presione el botón Search/Forward (Búsqueda hacia adelante) **▶▶** ① o Search/Reverse (Búsqueda hacia atrás) **◀◀** ② para adelantar o retroceder el disco a mayor velocidad para encontrar una sección específica. Presione varias veces estos botones, y la velocidad aumentará de la siguiente forma: 2x, 4x, 8x, 16x, 32x, 64x y 128x.

Reanude la reproducción normal presionando el botón Play (Reproducir) **▶** ③.

BÚSQUEDA DE PISTA

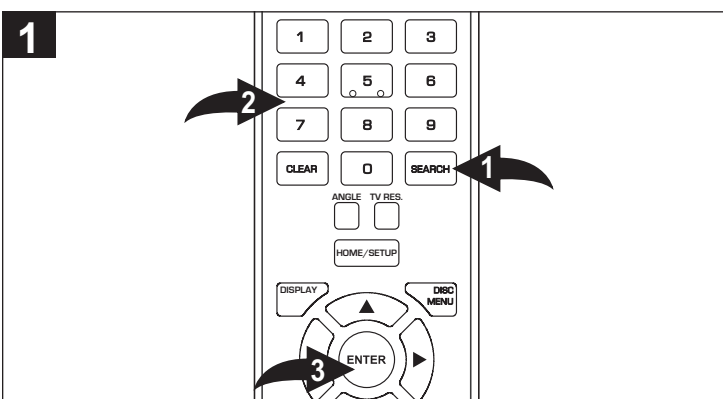

Presione el botón SEARCH (BUSCAR) ①; luego aparecerá la opción Goto Track (Ir a pista). Seleccione la pista a la que desea ir usando los botones numéricos ② y luego presione el botón ENTER (INTRO) ③; la unidad comenzará la reproducción en esa pista.

FUNCIONAMIENTO DEL CD (CONTINUACIÓN)

REPETIR REPRODUCCIÓN

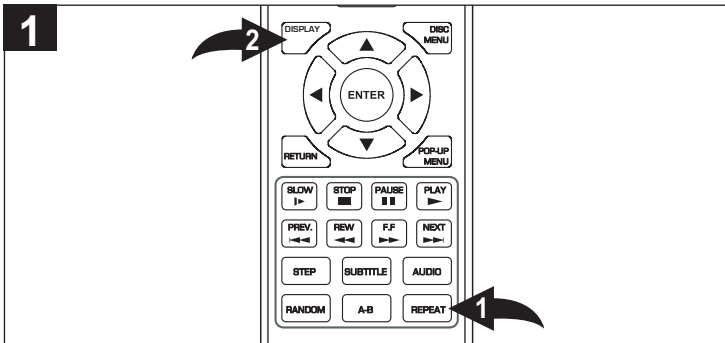

En el modo Reproducción, presione el botón REPEAT (REPETIR) ❶ una vez; aparecerá el ícono Repeat (Repetir) en la pantalla durante unos pocos segundos y la pista actual se reproducirá indefinidamente. Presione el botón REPEAT (REPETIR) ❶ una segunda vez; aparecerá el ícono Repeat All (Repetir todo) en la pantalla durante unos pocos segundos y se repetirá la reproducción del disco. Presione el botón REPEAT (REPETIR) ❶ una vez más para cancelar todos los modos de Repetición. Presione el botón Display (Visualizar) ❷ para comprobar el estado de la función Repetir.

REPETIR REPRODUCCIÓN A-B

Mientras reproduce un CD, la unidad puede reproducir indefinidamente una sección específica.

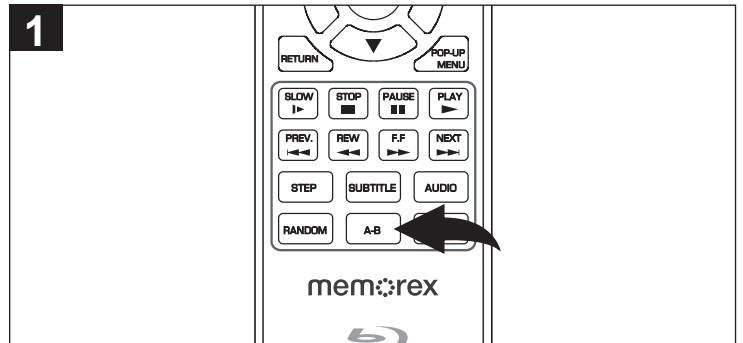

En el modo Reproducción, presione el botón Repetir A-B para definir dónde desea que comience la sección. Presione el botón Repetir A-B nuevamente para definir dónde desea que finalice la sección; la unidad reproducirá el área seleccionada indefinidamente. Presione el botón Repetir A-B nuevamente para cancelar el modo de Repetición A-B.

REPRODUCCIÓN ALEATORIA

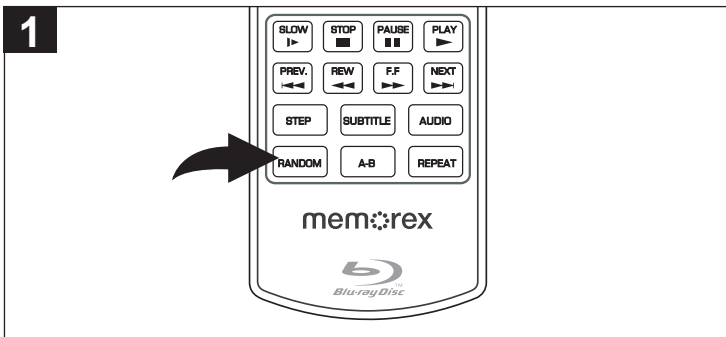

Presione el botón RANDOM (REPRODUCCIÓN ALEATORIA) varias veces como se indica a continuación:

Presiona una vez: Reproduce en forma aleatoria el CD.

Presiona dos veces: Cancela la función de Reproducción aleatoria.

NOTA: Cuando el modo Reproducción aleatoria esté activado, la reproducción se repetirá en forma indefinida. Si presiona el botón Repeat (Repetir), se establecerá en Repeat One (Repetir uno).

FUNCIONAMIENTO DEL CD DE DATOS/USB

REPRODUCCIÓN DE UN DISCO/USB DE DATOS (IMAGEN, AUDIO O VIDEO WMV)

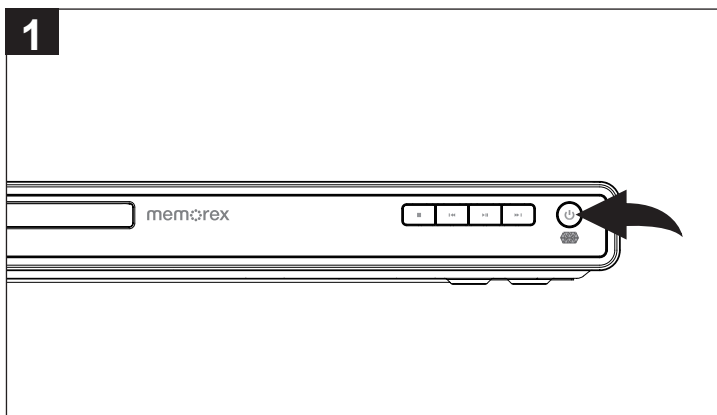

Presione el botón de ENCENDIDO para encender la unidad. Se encenderá el indicador de Encendido.

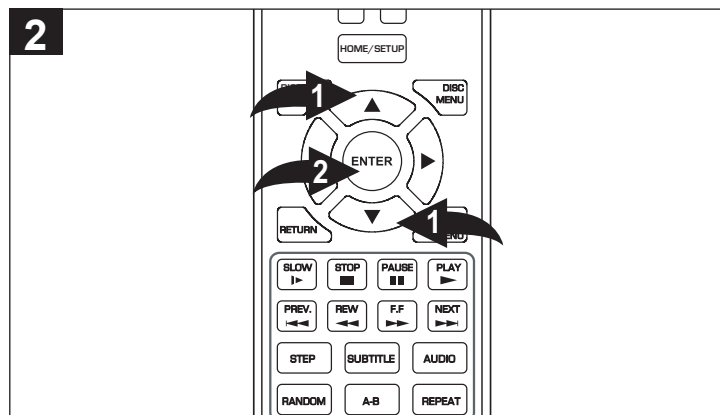

PARA REPRODUCIR UNA UNIDAD USB: Con la unidad apagada, abra la entrada USB e inserte un dispositivo USB con archivos de datos. Vuelva a encender la unidad, y aparecerá el menú Inicio. Seleccione “Media” (Multimedia) usando los botones de Navegación (▲, ▼) ❶ y luego presione el botón ENTER (INTRO) ❷ para ingresar al centro multimedia.

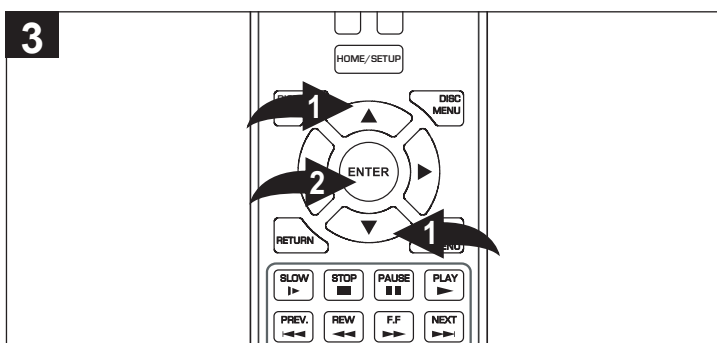

PARA REPRODUCIR UN DISCO DE DATOS: Inserte un disco con archivos de datos; aparecerá el menú Inicio. Seleccione “Media” (Multimedia) usando los botones de Navegación (▲, ▼) ❶ y luego presione el botón ENTER (INTRO) ❷ para ingresar al centro multimedia. Consulte las Especificaciones que se encuentran en la página 48 para ver una lista de los formatos de archivos permitidos.

NOTA: El disco no se reproducirá automáticamente, independientemente de cómo esté configurada la opción AutoPlay (Reproducción automática).

El centro multimedia mostrará todos los elementos del dispositivo o disco de datos insertado. Si hay archivos de música, mostrará un ícono de Música; si hay videos, mostrará un ícono de Video y, si hay fotografías, mostrará un ícono de Fotografía.

Consulte las páginas siguientes para ver/reproducir los formatos deseados:

MP3/WMA: Consulte la página siguiente.

Fotografías (JPG/PNG): Consulte la página 31.

Videos (WMV): Consulte la página 30.

FUNCIONAMIENTO DEL CD DE DATOS/USB (CONTINUACIÓN)

ARCHIVOS DE AUDIO (MP3/WMA)

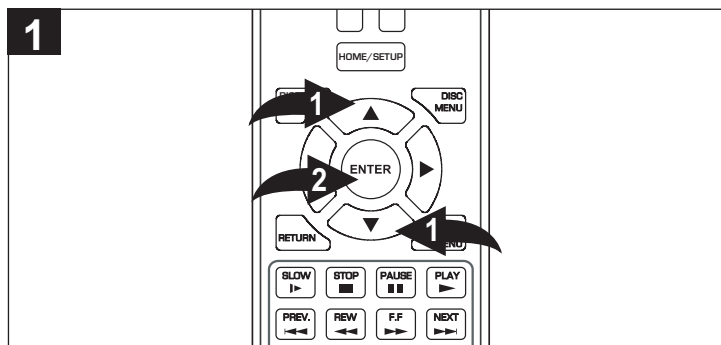

Luego de realizar los cuatro pasos indicados en la página anterior, seleccione el ícono de Música usando los botones de Navegación (▲, ▼) ❶ y luego presione el botón ENTER (INTRO) ❷.

Seleccione un archivo MP3/WMA, o una carpeta primero y luego el archivo, usando los botones de Navegación (▲, ▼) ❶.

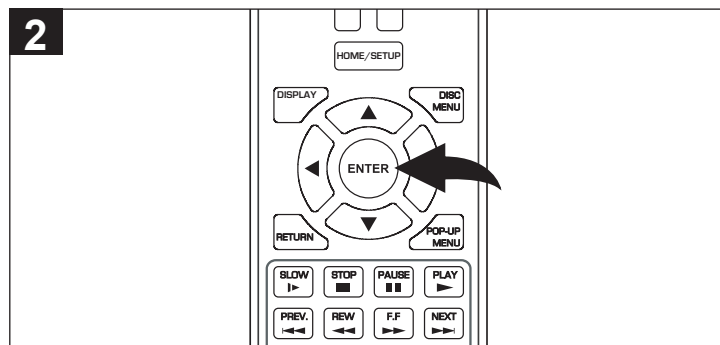

Después de seleccionar un archivo, presione el botón ENTER (INTRO). El archivo seleccionado comenzará a reproducirse y aparecerá una pantalla que muestra información de ese archivo, como tipo de archivo, artista y álbum.

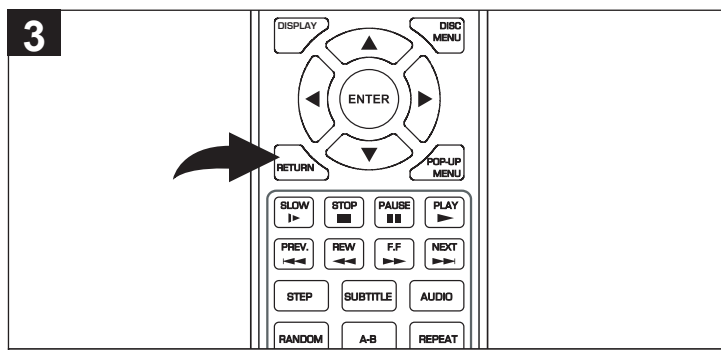

Para seleccionar más archivos, presione el botón RETURN (VOLVER) para ir al Centro multimedia. En esta pantalla, puede elegir otra canción, seleccionar Play Files (Reproducir archivos) o regresar al menú principal.

NOTAS:

- Los botones Stop (Detener), Skip (Saltar), Search Forward/Backward (Buscar hacia adelante/atrás), Pause (Pausa), Random (Reproducción aleatoria) y Repeat (Repetir) (Repetir archivo o Repetir todo) funcionarán como se detalló anteriormente.
- Presione el botón HOME/SETUP (INICIO/CONFIGURACIÓN) para regresar a la página de Inicio.

FUNCIONAMIENTO DEL CD DE DATOS/USB (CONTINUACIÓN)

ARCHIVOS DE VIDEO (WMV)

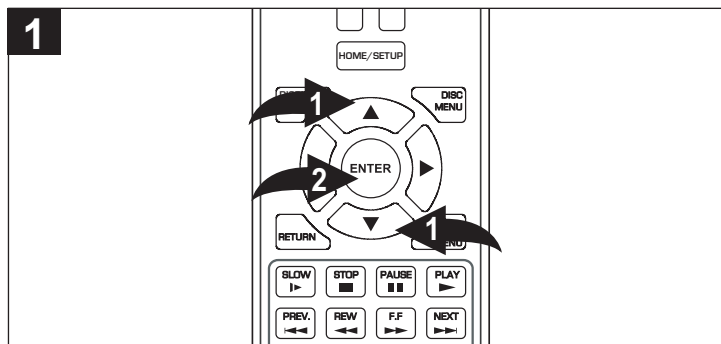

Luego de realizar los cuatro pasos indicados en la página 28, seleccione el ícono de Video usando los botones de Navegación (▲, ▼) ❶ y luego presione el botón ENTER (INTRO) ❷.

Seleccione un archivo WMV, o una carpeta primero y luego el archivo, usando los botones de Navegación (▲, ▼) ❶.

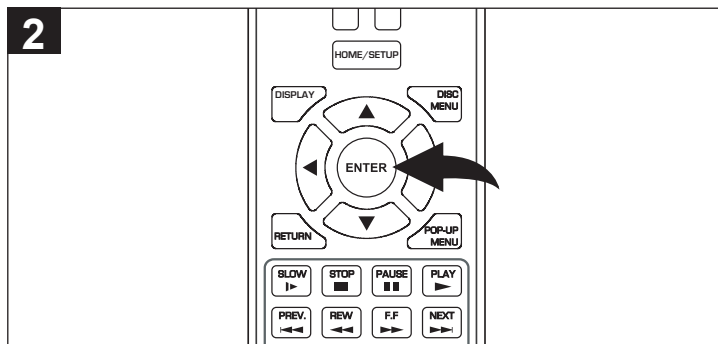

Después de seleccionar un archivo, presione el botón ENTER (INTRO). Comenzará la reproducción del archivo seleccionado.

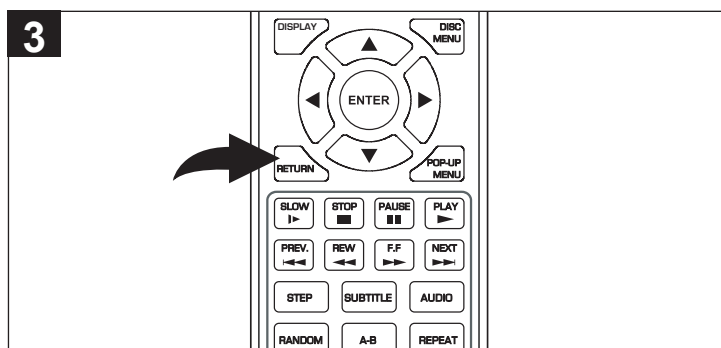

Para seleccionar más archivos, presione el botón RETURN (VOLVER) para ir al Centro multimedia. En esta pantalla, puede elegir otro video, seleccionar Play Files (Reproducir archivos) o regresar al menú principal.

NOTAS:

- Los botones Slow (Cámara lenta), Step (Paso), Stop (Detener), Skip (Saltar), Search Forward/Backward (Buscar hacia adelante/atrás), Pause (Pausa), Random (Reproducción aleatoria) y Repeat (Repetir) (Repetir archivo o Repetir todo) funcionarán como se detalló anteriormente.
- Presione el botón HOME/SETUP (INICIO/CONFIGURACIÓN) para regresar a la página de Inicio.
- Puede mirar fotografías mientras se reproduce música.

FUNCIONAMIENTO DEL CD DE DATOS/USB/TARJETA SD (CONTINUACIÓN)

ARCHIVOS DE FOTOGRAFÍAS (JPG/PNG)

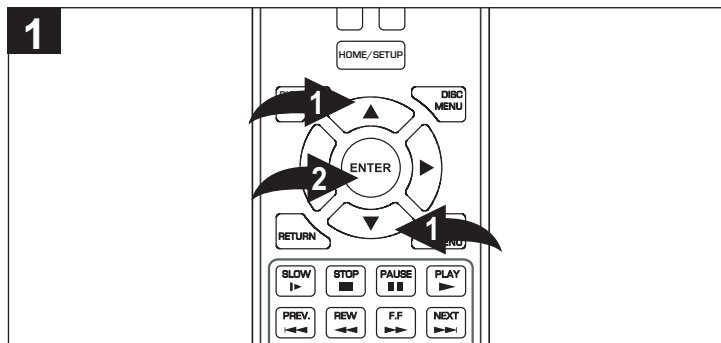

Luego de realizar los cuatro pasos indicados en la página 28, seleccione el ícono de Fotografía usando los botones de Navegación (▲, ▼) ❶ y luego presione el botón ENTER (INTRO) ❷.

Seleccione un archivo JPG o PNG, o una carpeta primero y luego el archivo, usando los botones de Navegación (▲, ▼) ❶.

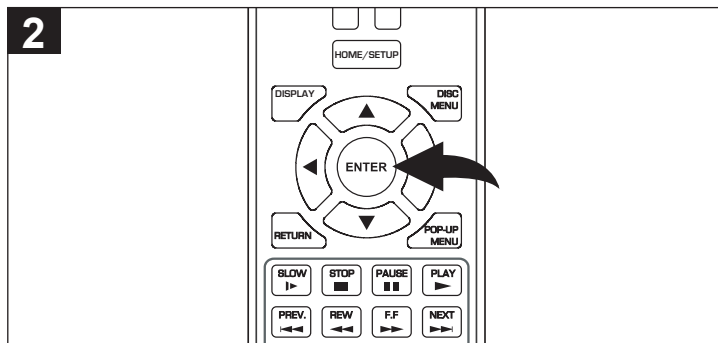

Después de seleccionar un archivo, presione el botón ENTER (INTRO). El archivo seleccionado aparecerá en la pantalla.

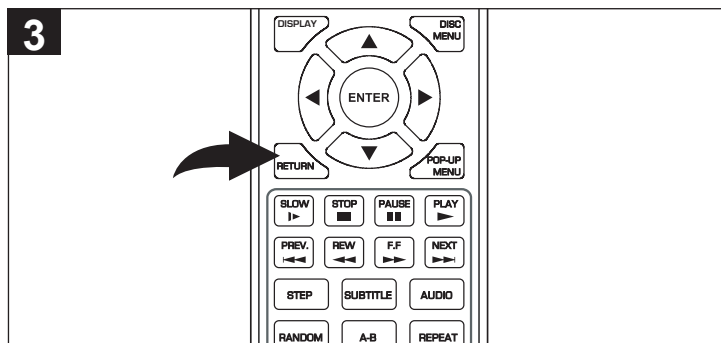

Para seleccionar más archivos, presione el botón RETURN (VOLVER) para ir al Centro multimedia. En esta pantalla, puede seleccionar otra fotografía, comenzar una presentación de diapositivas, cambiar la configuración de la presentación de diapositivas (consulte el paso siguiente) o buscar música para reproducir mientras mira las fotografías. También puede regresar al menú principal.

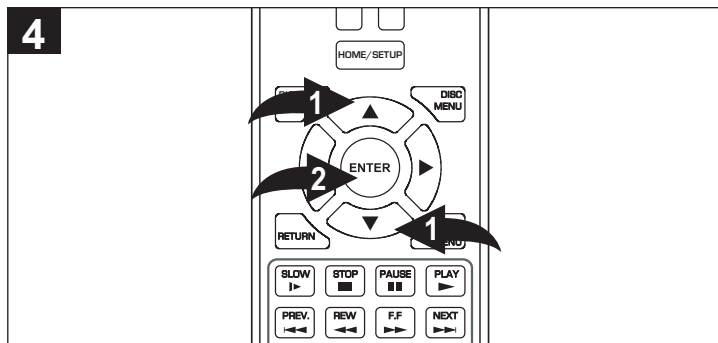

En el Centro multimedia puede configurar las opciones de Slide Show (Presentación de diapositivas) (Efectos y Velocidad) seleccionando Settings (Ajustes) con los botones de Navegación (▲, ▼) ❶ y luego presionando el botón ENTER (INTRO) ❷. Seleccione Slide Show Effects (Efectos de presentación de diapositivas) o Slide Show Delay (Velocidad de presentación de diapositivas) usando los botones de Navegación (▲, ▼) ❶ y luego presione el botón ENTER (INTRO) ❷. Establezca los valores que desee. Cuando termine, presione el botón ENTER (INTRO) ❷ otra vez.

NOTAS:

- Durante la reproducción de una presentación de diapositivas, use los botones de Búsqueda hacia adelante/atrás para establecer la velocidad.
- Mientras visualiza una fotografía, puede iniciar la presentación de diapositivas presionando el botón Play (Reproducir) ►.
- Mientras visualiza una fotografía, puede acercarla presionando varias veces el botón ENTER (INTRO). Cuando la fotografía está acercada, use los botones de Navegación (◀, ▶, ▼, ▲) para moverla.
- Los botones Stop (Detener), Skip (Saltar), Pause (Pausa) y Repeat (Repetir) funcionarán como se detalló anteriormente.
- Presione el botón HOME/SETUP (INICIO/CONFIGURACIÓN) para regresar a la página de Inicio.
- Puede mirar fotografías mientras se reproduce música.

MENÚ CONFIGURACIÓN

NAVEGACIÓN POR LOS MENÚS:

Navegue por los menús usando los botones de Navegación (▲, ▼) ❶. Presione el botón de Navegación (▶) ❷ o el botón ENTER (INTRO) ❸ para seleccionar una opción de menú. Presione el botón RETURN (VOLVER) ❹ o el botón de Navegación (◀) ❺ mientras esté en una pantalla emergente para volver al menú anterior. Presione varias veces el botón RETURN (VOLVER) ❹ para salir de los menús.

Desde el menú de Configuración deseado, seleccione una opción con los botones de Navegación (▲, ▼) ❶, luego presione el botón de Navegación (▶) ❷ para ingresar.

Seleccione la opción deseada mediante los botones de Navegación (▲, ▼) ❶ y luego presione el botón ENTER (INTRO) ❸.

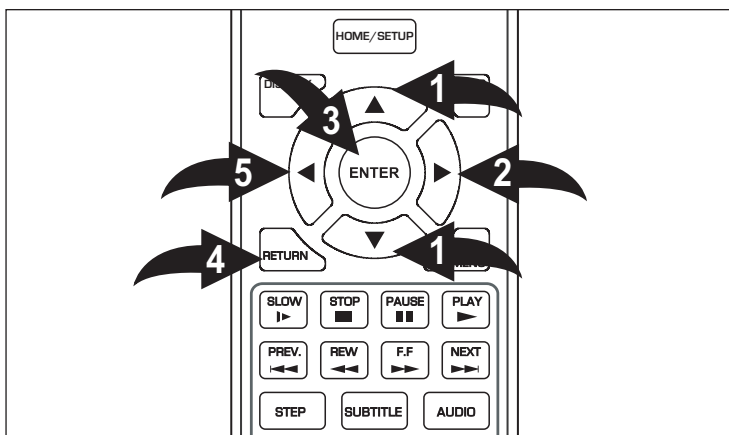

MENÚ CONFIGURACIÓN DE PANTALLA:

Para ingresar al menú Display Setup (Configuración de pantalla), **mientras no haya un disco insertado o el disco se esté en modo Detener**, si todavía no está en la pantalla Setup (Configuración), presione el botón HOME/SETUP (INICIO/CONFIGURACIÓN), seleccione **Settings (Ajustes)** con los botones de Navegación (▲, ▼) y luego presione el botón de Navegación (▶). Seleccione Display (Pantalla) usando los botones de Navegación (▲, ▼) y luego presione el botón de Navegación (▶).

TIPO DE TELEVISOR

NTSC: Seleccione esta opción cuando use un televisor con la norma NTSC.

PAL: Seleccione esta opción cuando use un televisor con la norma PAL.

IMPORTANTE: En Norteamérica, se usa la norma NTSC.

RESOLUCIÓN

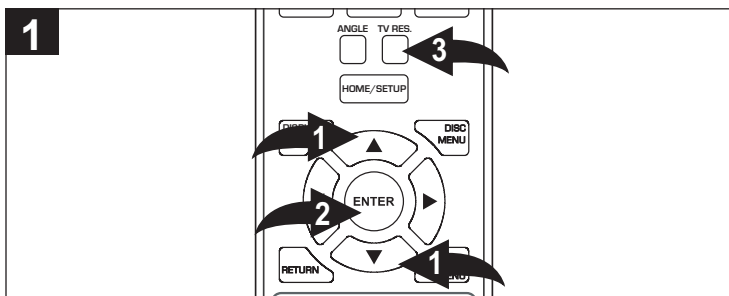

Use esta opción para establecer la resolución deseada cuando se conecte a la salida de video componente o a la salida HDMI. La resolución de salida real depende de la conexión usada y de la resolución del televisor.

Desde el menú Display Setup (Configuración de pantalla), seleccione **Resolution (Resolución)**. Seleccione una de las opciones (480i, 480p, 720p, 1080i, 1080p, HDMI Auto para NTSC; o 576i, 576P, 720P, 1080i, 1080P, HDMI Auto para PAL) usando los botones de Navegación (▲, ▼) ❶, luego presione el botón ENTER (INTRO) ❷. Seleccione HDMI Auto si está conectado a un televisor a través del conector HDMI, y la unidad seleccionará automáticamente la mejor resolución. No está disponible en todos los televisores.

En el modo HDMI, también puede cambiar la resolución presionando el botón TV RES (RESOLUCIÓN DEL TELEVISOR) ❸.

MENÚ CONFIGURACIÓN (CONTINUACIÓN)

MENÚ CONFIGURACIÓN DE PANTALLA (continuación)

ASPECTO DE TV

16:9 WIDE (PANORÁMICA): Seleccione esta opción cuando se conecte un televisor de pantalla panorámica de 16:9. La imagen en 4:3 se ajusta horizontalmente (en una proporción lineal) para llenar toda la pantalla.

16:9 PILLARBOX (PANTALLA NORMAL): Seleccione esta opción cuando se conecte un televisor de pantalla panorámica de 16:9. La imagen en 4:3 se muestra con una relación de aspecto de 4:3 original, con barras negras que aparecen en los extremos derecho e izquierdo.

4:3 PAN AND SCAN (BARRIDO PANORÁMICO): Seleccione esta opción cuando la unidad esté conectada a un televisor convencional. El material de video con formato en el estilo de barrido panorámico se reproduce en ese estilo (se recortan los bordes derecho e izquierdo).

4:3 LETTERBOX (PANTALLA ANCHA): Seleccione esta opción cuando la unidad esté conectada a un televisor convencional. Las imágenes de pantalla panorámica se muestran en la pantalla con una banda negra en las partes superior e inferior.

COLOR INTENSO

Esta opción determina si se debe usar la configuración de Deep Color (Color intenso) (profundidad de color) para señales de video transmitidas desde el conector de salida HDMI.

Conectar el reproductor y un televisor que sea compatible con Deep Color posibilita una información de brillo y color más precisa que cuando se conecta a un televisor que no es compatible con Deep Color. Se recomienda establecer esta opción en OFF (APAGADO) si la imagen no es estable o si los colores no parecen naturales.

MODO PELÍCULA

Este menú solamente es aplicable si conecta su televisor (o receptor de sonido envolvente) a través de HDMI.

Las películas se graban en cintas a una velocidad de 24 imágenes, o cuadros, por segundo. Muchas de las películas en discos BD son grabadas en el disco con esta velocidad (24 cuadros por segundo). Sin embargo, no todos los televisores pueden exhibir 24 cuadros por segundo de video. Si el reproductor BD está conectado al televisor mediante HDMI, y el televisor puede exhibir 24 cuadros por segundo de video, configurar la opción Modo Película en YES (SÍ) le indica al reproductor BD que puede transmitir el contenido grabado en el disco a 24 cuadros por segundo directamente (sin convertirlo a 30 o 60 cuadros por segundo).

ESPACIO DE COLOR

La configuración de Color Space (Espacio de color) sólo afecta la salida de video HDMI. Escoja la opción que sea adecuada para su televisor (YCC o RGB). Si su televisor es compatible con xvYCC, se visualizará una variedad más amplia y precisa de colores en comparación con RGB.

MENÚ CONFIGURACIÓN (CONTINUACIÓN)

MENÚ CONFIGURACIÓN DE AUDIO:

Para ingresar al menú Audio Setup (Configuración de audio), **mientras no haya un disco insertado o el disco se esté en modo Detener**, si todavía no está en la pantalla Setup (Configuración), presione el botón HOME/SETUP (INICIO/CONFIGURACIÓN), seleccione **Settings (Ajustes)** con los botones de Navegación (▲, ▼) y luego presione el botón de Navegación (▶). Seleccione **Audio** usando los botones de Navegación (▲, ▼) y luego presione el botón de Navegación (▶).

PCM DOWN-SAMPLING (REDUCCIÓN DE RESOLUCIÓN DE IMAGEN DIGITAL)

Desde el menú Audio Setup (Configuración de audio), seleccione **PCM Downsampling** (Reducción de resolución de imagen digital) usando los botones de Navegación (▲, ▼), luego presione el botón de Navegación (▶) para ingresar.

Seleccione la opción deseada usando los botones de Navegación (▲, ▼); luego presione el botón ENTER (INTRO).

48 kHz: Seleccione esta opción si el receptor A/V o amplificador NO es capaz de administrar señales de 96 kHz. Cuando se elija esta opción, esta unidad convierte automáticamente cualquier señal de 192 kHz y 96 kHz a 48 kHz para que su sistema pueda decodificarla.

96 kHz: Seleccione esta opción si el receptor A/V o amplificador NO es capaz de administrar señales de 192 kHz. Cuando se elija esta opción, esta unidad convierte automáticamente cualquier señal de 192 kHz a 96 kHz para que su sistema pueda decodificarla.

NOTA: Consulte la documentación de su receptor A/V o amplificador para verificar sus prestaciones.

IMPORTANTE: Esta configuración no hará nada si está conectado a través de HDMI.

NOTA: Si no tiene un receptor de sonido envolvente conectado a la unidad, debería dejar la reducción de resolución de imagen digital (PCM downsampling) en 48 kHz y continuar con el siguiente punto del menú de configuración. Esto es así independientemente de si el audio está conectado al televisor con las salidas HDMI o con las analógicas estéreo.

MEZCLADOR ESTÉREO

La reproducción de 5.1 canales de audio a través de una cantidad menor de altavoces necesita un proceso que se denomina mezclado. El mezclado combina los canales Izquierdo, Derecho, Central, Envolvente izquierdo y Envolvente derecho de una forma más o menos lógica para adaptarse a altavoces estéreo o de un canal.

Auto (Automático): Seleccione esta opción para que la unidad seleccione automáticamente la mezcla.

Stereo (LoRo) (Estéreo [IoDo]): Escoja esta configuración cuando reproduzca DVD; de las pistas de sonido izquierda y derecha, se enviarán dos canales de señales. Cuando reproduzca CD, se enviará una señal estéreo a los altavoces.

Surround Encoded LT/RT (Envolvente codificado LT/RT): Escoja esta configuración si la película original que se encuentra en el disco fue grabada en el formato Pro Logic Dolby Digital.

SALIDA DIGITAL

PCM Stereo (Estéreo): Seleccione esta opción si **no** tiene conectado un receptor de audio o si el receptor de audio conectado no es de 5.1 o 7.1 canales.

Secuencia de bits HD: Seleccione esta opción, y esta unidad enviará secuencias de bits Dolby TrueHD o DTS-HD Advanced Digital Out a través de HDMI. Si su reproductor no está conectado a un receptor compatible con HDMI (por ejemplo, si está conectado directamente al televisor o conectado a un receptor de audio con un cable óptico), automáticamente se envía una señal de audio compatible a través de la conexión HDMI y de la conexión óptica. Con esta configuración, el audio de Blu-ray queda limitado a la pista sonora de la película principal.

Secuencia de bits mixta: Envía una señal de audio DTS mixta (audio PIP [imagen en imagen] y audio de película) a través de la conexión HDMI y de la conexión óptica. Este modo está diseñado principalmente para ser usado cuando desea escuchar tanto el audio de PIP como el de película.

Secuencia de bits tradicional: Envía una secuencia de bits DTS o Dolby Digital desde el disco a través de la conexión HDMI y de la conexión óptica. El audio de Blu-ray queda limitado a la pista sonora de la película principal.

PCM 5.1: Envía una señal de audio PCM de hasta 5,1 canales a través de la conexión HDMI y de hasta 2 canales mediante la conexión óptica.

PCM 7.1: Envía una señal de audio PCM de hasta 7.1 canales a través de la conexión HDMI y de hasta 2 canales mediante la conexión óptica.

NOTA: La salida digital de 7.1 canales solamente está disponible para HDMI.

CONTROL DE RANGO DINÁMICO

Dynamic Range Control (Control de rango dinámico) posibilita que la unidad suavice las partes de la pista de audio de una película con volumen alto en relación a como se escucharían en el cine, sin disminuir el volumen de los diálogos de los actores.

Esta opción sería útil, por ejemplo, cuando desea mirar una película a la noche, mientras otras personas pueden estar durmiendo.

NOTAS: Este punto del menú de configuración no tendrá efecto a menos que:

- el dispositivo que reproduce el audio del disco (televisor o receptor de audio envolvente) esté conectado a las salidas de audio analógicas del reproductor BD; **O**
- haya seleccionado "Bitstream Mixed" (Secuencia de bits mixta) en el menú Audio Setup (Configuración de audio) del reproductor BD.

Cuando el Dynamic Range Control (Control de rango dinámico) está en OFF (APAGADO), las pistas de sonido de las películas se reproducen con el rango dinámico estándar.

Cuando las pistas de sonido de la película se reproducen a bajo volumen o desde altavoces pequeños, puede ajustar el Dynamic Range Control (Control de rango dinámico) en ON (ENCENDIDO). Su reproductor aplica la compresión adecuada para hacer más inteligible el contenido de bajo nivel y evitar que los pasajes dramáticos se reproduzcan a un volumen demasiado elevado.

Al seleccionar la opción Auto (Automático), se enciende el Control de rango dinámico para todas las pistas de sonido de películas BD, excepto Dolby TrueHD. Si ha escogido una pista TrueHD del disco BD, la selección "automática" le indica al reproductor BD que encienda el control de rango dinámico solamente si la información incluida en la pista de sonido TrueHD se lo pide.

MENÚ CONFIGURACIÓN (CONTINUACIÓN)

MENÚ CONFIGURACIÓN DE IDIOMA:

Para ingresar al menú Language Setup (Configuración de idioma), **mientras no haya un disco insertado o el disco se esté en modo Detener**, si todavía no está en la pantalla Setup (Configuración), presione el botón HOME/SETUP (INICIO/CONFIGURACIÓN), seleccione **Settings (Ajustes)** con los botones de Navegación (▲,▼) y luego presione el botón de Navegación (▶). Seleccione Language (Idioma) usando los botones de Navegación (▲,▼) y luego presione el botón de Navegación (▶).

OSD LANGUAGE (IDIOMA EN PANTALLA)

Use esta opción para seleccionar el idioma que usará para los mensajes en pantalla.

Seleccione el idioma deseado usando los botones de Navegación (▲,▼); luego presione el botón ENTER (INTRO).

AUDIO

Use esta opción para seleccionar el idioma en el que se reproducirá el disco.

Seleccione el idioma deseado usando los botones de Navegación (▲,▼); luego presione el botón ENTER (INTRO).

El disco debe grabarse en el idioma seleccionado; de lo contrario, se reproducirá el idioma predeterminado del disco.

MENU (MENÚ)

Use esta opción para seleccionar el idioma en el que se verá el Disc Menu (Menú del disco).

Seleccione el idioma deseado usando los botones de Navegación (▲,▼); luego presione el botón ENTER (INTRO).

SUBTITLE (SUBTÍTULOS)

Use esta opción para seleccionar el idioma en el que se verán los subtítulos.

Seleccione el idioma deseado (o NONE [NINGUNO] para desactivar los Subtítulos) usando los botones de Navegación (▲,▼); luego presione el botón ENTER (INTRO).

El disco debe grabarse en el idioma seleccionado; de lo contrario, se mostrará el idioma predeterminado del disco.

MENÚ CONFIGURACIÓN (CONTINUACIÓN)

MENÚ CONFIGURACIÓN DE CONTROL PATERNO:

Para ingresar al menú Parental Setup (Configuración de control paterno), **mientras no haya un disco insertado o el disco se esté en modo Detener**, si todavía no está en la pantalla Setup (Configuración), presione el botón HOME/SETUP (INICIO/CONFIGURACIÓN), seleccione **Settings (Ajustes)** con los botones de Navegación (▲,▼) y luego presione el botón de Navegación (▶). Seleccione Parental (Control paterno) usando los botones de Navegación (▲,▼) y luego presione el botón de Navegación (▶).

CONFIGURACIÓN DE LAS OPCIONES DE CONTROL PATERNO

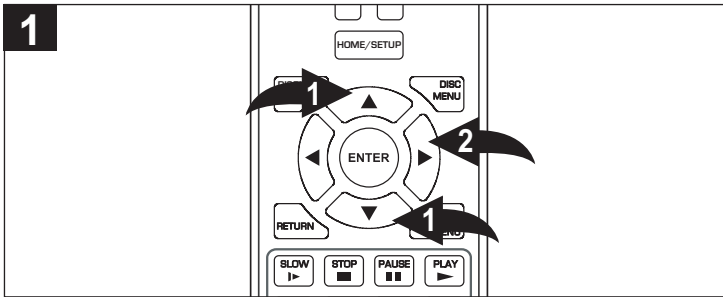

Desde el menú Parental Setup (Configuración de control paterno), seleccione Parental Control (Control paterno) con los botones de Navegación (▲,▼) ❶, luego presione el botón de Navegación (▶) ❷ para ingresar.

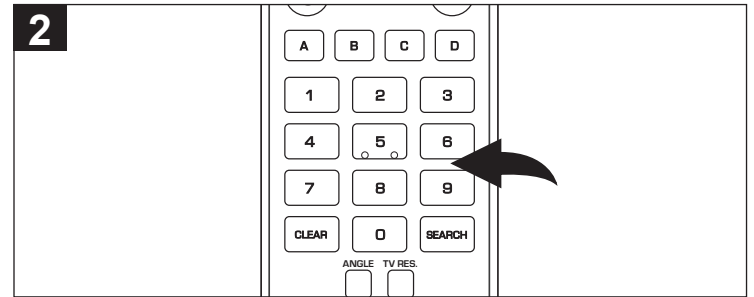

En la pantalla emergente Password (Contraseña), ingrese la contraseña de cuatro dígitos usando los botones numéricos. La contraseña predeterminada es "0000", pero puede cambiarse según las instrucciones de la página siguiente.

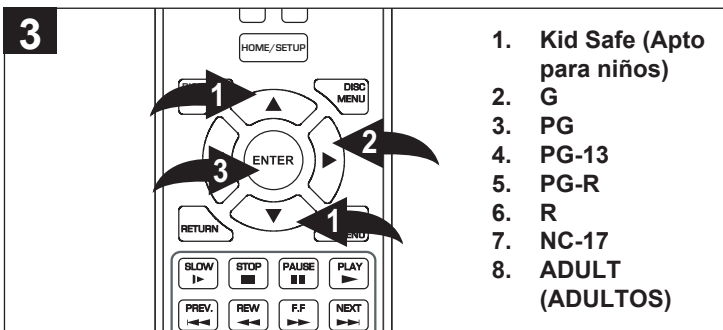

Seleccione Parental Level (Nivel de control paterno) usando los botones de Navegación (▲,▼) ❶, luego presione el botón de Navegación (▶) ❷ para ingresar.

Con los botones de Navegación (▲,▼) ❶, seleccione el nivel de clasificación deseado para el disco. Seleccione OFF (APAGADO) para permitir todas las películas. Por ejemplo, si usted seleccionó "R", los discos que sean de nivel NC-17 y Adultos no se reproducirán.

KID SAFE (APTO PARA NIÑOS): Adecuado para todos los niños

G: Audiencias generales

PG: Se recomienda orientación de los padres

PG-13: Con orientación de los padres para niños menores de 13 años

PG-R: Para menores de 17 años, se recomienda orientación de los padres

R: Para menores de 17 años, se recomienda especial orientación de los padres

NC-17: Para mayores de 17 años

ADULT (ADULTOS): Sólo para adultos

Cuando termine, presione el botón ENTER (INTRO) ❸.

NOTA: No todos los discos Blu-ray respetan la configuración de Control paterno que está implementada en el reproductor. Por ejemplo, algunas películas de calificación R pueden ser reproducidas aunque el Control paterno esté establecido para permitir solamente películas de calificación G o inferior. Esta es una decisión del fabricante que creó el mismo disco Blu-ray y no implica que el reproductor esté configurado incorrectamente.

MENÚ CONFIGURACIÓN (CONTINUACIÓN)

CAMBIO DE LA CONTRASEÑA—A

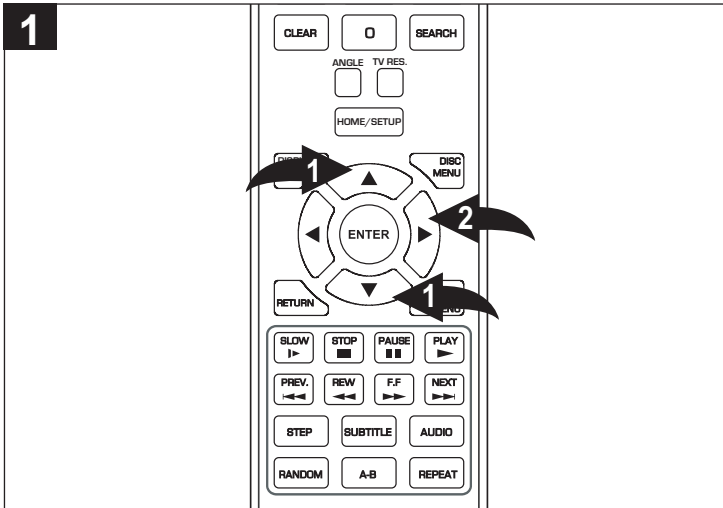

Desde el menú Parental Setup (Configuración de control paterno), seleccione Parental Password (Contraseña de control paterno) con los botones de Navegación (▲, ▼) ❶, luego presione el botón de Navegación (▶) ❷ para ingresar. Aparecerá la pantalla emergente Password (Contraseña).

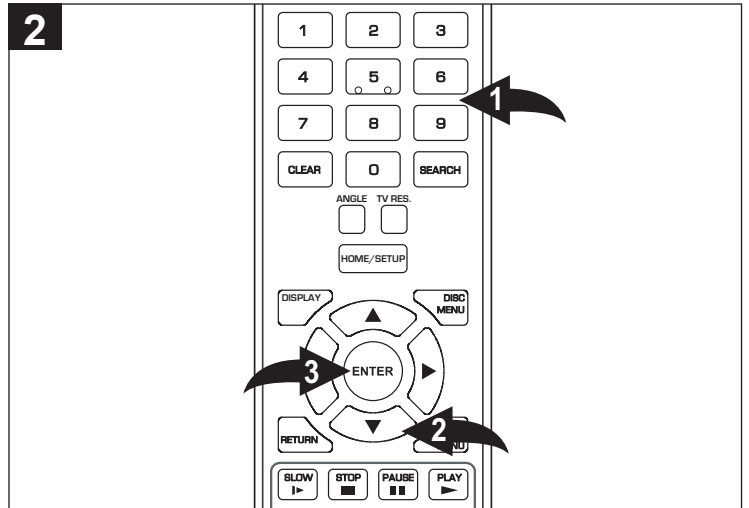

En la pantalla emergente Password, ingrese la nueva contraseña de cuatro dígitos usando los botones numéricos ❶, luego presione el botón de Navegación (▼) ❷ para seleccionar OK (Aceptar). Presione el botón ENTER (INTRO) ❸ para finalizar el proceso. Ahora quedará establecida la nueva contraseña.

MENÚ CONFIGURACIÓN (CONTINUACIÓN)

MENÚ CONFIGURACIÓN DEL SISTEMA:

Para ingresar al menú System Setup (Configuración del sistema), **mientras no haya un disco insertado o el disco se esté en modo Detener**, si todavía no está en la pantalla Setup (Configuración), presione el botón HOME/SETUP (INICIO/CONFIGURACIÓN), seleccione **Settings (Ajustes)** con los botones de Navegación (▲, ▼) y luego presione el botón de Navegación (▶). Seleccione System (Sistema) usando los botones de Navegación (▲, ▼) y luego presione el botón de Navegación (▶).

REPRODUCCIÓN AUTOMÁTICA DE DISCO ÓPTICO

Al activar AutoPlay (Reproducción automática), se cargarán los datos y comenzará automáticamente la reproducción cuando se inserte un disco (no incluye los discos de datos). Seleccione ON (ENCENDIDO) para activar u OFF (APAGADO) para desactivar AutoPlay (Reproducción automática) usando los botones de Navegación (▲, ▼); luego presione el botón ENTER (INTRO).

DURACIÓN DEL PROTECTOR DE PANTALLA

Seleccione el tiempo que desee que la unidad esté inactiva antes de que se active el protector de pantalla u OFF (APAGADO) (el protector de pantalla no se activará) usando los botones de Navegación (▲, ▼); luego presione el botón ENTER (INTRO).

APAGADO AUTOMÁTICO

La unidad tiene una función de "Apagado automático" que apagará la unidad después de un determinado período de reproducción de música o cuando un menú de configuración o menú de títulos del disco se visualiza en el televisor. Seleccione el tiempo que desee que la unidad permanezca inactiva antes de apagarla usando los botones de Navegación (▲, ▼), luego presione el botón ENTER (INTRO).

COMPATIBILIDAD CEC

Esta opción se usa para permitir que el control remoto del televisor controle determinadas funciones del reproductor de Blu-ray y para que este controle determinadas funciones del televisor.

Nota: No todos los televisores son compatibles con esta unidad. El televisor y el reproductor de Blu-ray deben estar conectados a través de HDMI para que se pueda usar esta función.

Seleccione ON (ENCENDIDO) para habilitar el control con un solo control remoto u OFF (APAGADO) para desactivar la Compatibilidad CEC.

ACTUALIZAR A TRAVÉS DE LA RED

Si está conectado a Internet, esta configuración buscará actualizaciones de firmware que mejorarán la ejecución o agregarán nuevas características o funcionalidades a su unidad.

Inicie el proceso de actualización de firmware presionando el botón ENTER (INTRO).

RESTABLECER VALORES PREDETERMINADOS DE FÁBRICA

Use los botones de Navegación (▲, ▼) para escoger una de las siguientes opciones, luego presione el botón ENTER (INTRO); aparecerá un cuadro de diálogo emergente, escoja OK (Aceptar) en el cuadro y luego presione el botón ENTER para confirmar.

- Restablecer ajustes de fábrica y desactivar todas las aplicaciones conectadas
- Restablecer ajustes de fábrica
- Desactivar todas las aplicaciones conectadas
- Desactivar Netflix
- Desactivar Pandora
- Desactivar Blockbuster

MENÚ CONFIGURACIÓN (CONTINUACIÓN)

MENÚ CONFIGURACIÓN DE RED:

Para ingresar al menú Network Setup (Configuración de red), **mientras no haya un disco insertado o el disco se esté en modo Detener**, si todavía no está en la pantalla Setup (Configuración), presione el botón HOME/SETUP (INICIO/CONFIGURACIÓN), seleccione **Settings (Ajustes)** con los botones de Navegación (▲,▼) y luego presione el botón de Navegación (▶). Seleccione Network (Red) usando los botones de Navegación (▲,▼) y luego presione el botón de Navegación (▶).

CONEXIÓN

Si usa una conexión con cable a Internet, seleccione WIRED (CON CABLE) usando los botones de Navegación (▲,▼), luego presione el botón ENTER (INTRO), y la unidad estará automáticamente configurada para acceder a Internet. Si lo realiza correctamente, obtendrá el mensaje *Wired network connection successfully set up (Conexión de red con cable configurada satisfactoriamente)*.

Si usa una conexión inalámbrica a Internet, consulte las páginas 41 y 42.

PRUEBA DE RED

La unidad realizará una prueba de red. Cuando finalice la prueba, aparecerá una ventana de confirmación. Presione el botón ENTER (INTRO) para seleccionar "OK" (Aceptar). Si la prueba falla, verifique nuevamente la conexión del cable Ethernet, el enrutador inalámbrico y los ajustes de IP, o póngase en contacto con su proveedor de servicio de Internet.

MENÚ CONFIGURACIÓN DE INFORMACIÓN:

Para ingresar al menú Network Setup (Configuración de red), **mientras no haya un disco insertado o el disco se esté en modo Detener**, si todavía no está en la pantalla Setup (Configuración), presione el botón HOME/SETUP (INICIO/CONFIGURACIÓN), seleccione **Settings (Ajustes)** con los botones de Navegación (▲,▼) y luego presione el botón de Navegación (▶). Seleccione Info (Información) usando los botones de Navegación (▲,▼) y luego presione el botón de Navegación (▶). Aparecerá información acerca de la unidad, como versión y fecha del software, versión del hardware, etc. Estos elementos no se pueden modificar.

MENÚ CONFIGURACIÓN RÁPIDA:

Para ingresar al menú Quick Setup (Configuración rápida), **mientras no haya un disco insertado o el disco se esté en modo Detener**, si todavía no está en la pantalla Setup (Configuración), presione el botón HOME/SETUP (INICIO/CONFIGURACIÓN), seleccione **Settings (Ajustes)** con los botones de Navegación (▲,▼) y luego presione el botón de Navegación (▶). Seleccione Quick Setup (Configuración rápida) usando los botones de Navegación (▲,▼) y luego presione el botón de Navegación (▶). Si selecciona "Yes, perform Quick Setup" (Sí, realizar Configuración rápida), puede escoger el idioma en pantalla, la resolución y el aspecto de TV, o seleccione "No, thanks. I'll go through the full setup menu later" (No, gracias. Ingresaré al menú de configuración completa más tarde) para volver al menú anterior.

CONFIGURACIÓN MANUAL DE RED

Estado del enlace: Si la conexión de red está activa, "Link Up" (Conectado) aparece debajo de Link Status (Estado del enlace). Si la conexión de red no está activa, "Link Down" (Desconectado) aparece debajo de Link Status.

Dirección MAC: Esto mostrará la dirección MAC.

Modo IP: Seleccione **Off** (Apagado) para desactivar la interfaz. Seleccione **Manual** para configurar manualmente los ajustes de red, como dirección IP, máscara de subred y puerta de acceso. Seleccione **Dynamic** (Dinámico) para que el DHCP obtenga automáticamente la dirección IP. Puede configurar la dirección IP, la máscara de subred, la puerta de acceso, y DNS primario y secundario, pero no es lo recomendable a menos que se lo informe su proveedor de servicio de Internet. Presione el botón ENTER (INTRO) para confirmar estas opciones.

MENÚ CONFIGURACIÓN (CONTINUACIÓN)

MENÚ CONFIGURACIÓN DE BD-LIVE:

Para ingresar al menú BD-Live Setup (Configuración de BD-Live), **mientras no haya un disco insertado o el disco se esté en modo Detener**, si todavía no está en la pantalla Setup (Configuración), presione el botón HOME/SETUP (INICIO/CONFIGURACIÓN), seleccione **Settings (Ajustes)** con los botones de Navegación (▲, ▼) y luego presione el botón de Navegación (▶). Seleccione **BD-Live** usando los botones de Navegación (▲, ▼) y luego presione el botón de Navegación (▶).

ACCESO A INTERNET DE BD-LIVE

Este reproductor puede acceder a contenidos (avances de películas, anticipos, etc.) desde Internet. Esta opción se usa para informarle al reproductor BD si permitir o no el acceso a Internet.

Seleccione la opción de Acceso a Internet deseada usando los botones de Navegación (▲, ▼); luego presione el botón ENTER (INTRO).

Limit Access (Limitar acceso): Se permitirá la conexión a Internet solamente para contenidos BD-Live que tengan un certificado válido.

Always Allow Access (Permitir acceso siempre): Permite que el disco Blu-ray insertado acceda a contenidos de todos los sitios BD-Live cuya dirección de Internet está codificada en el disco. No existe riesgo de descarga de códigos maliciosos desde discos BD legítimos, pero escoger esta opción y descargar contenido BD-Live a través de discos BD creados ilegalmente o de discos de dudosa procedencia podría hacer que se descarguen códigos maliciosos en el reproductor.

Prohibit Access (Prohibir acceso): No permite que el disco Blu-ray insertado acceda a contenidos BD-Live en Internet.

ALMACENAMIENTO DE BD-LIVE

Esta configuración no puede ser modificada; sólo muestra el dispositivo de almacenamiento BD-Live que se está usando. Debe tener insertada una unidad USB en el conector USB de esta unidad.

BORRAR ALMACENAMIENTO DE BLU-RAY

Si un dispositivo USB está enchufado en el conector USB, puede borrarlo seleccionando **Erase Blu-ray Storage (Borrar almacenamiento de Blu-ray)** usando los botones de Navegación (▲, ▼), luego presione el botón de Navegación (▶) para ingresar. Seleccione "OK" (Aceptar) usando los botones de Navegación (▲, ▼), luego presione el botón ENTER (INTRO), y se borrará el dispositivo externo USB.

MENÚ CONFIGURACIÓN (CONTINUACIÓN)

CONEXIÓN INALÁMBRICA – RED ESTÁNDAR

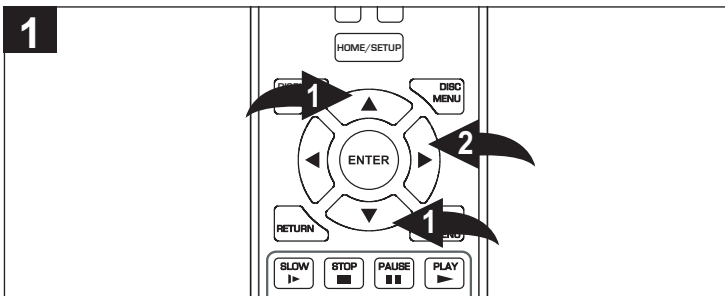

Para ingresar al menú Network Setup (Configuración de red), **mientras no haya un disco insertado o el disco se esté en modo Detener**, si todavía no está en la pantalla Setup (Configuración), presione el botón HOME/SETUP (INICIO/ CONFIGURACIÓN), seleccione **Settings (Ajustes)** con los botones de Navegación (▲,▼) ❶ y luego presione el botón de Navegación (▶) ❷. Seleccione **Network (Red)** usando los botones de Navegación (▲,▼) ❶ y luego presione el botón de Navegación (▶) ❷.

NOTA: El procedimiento de configuración inalámbrica solamente debe ser realizado una vez. Después, la unidad se conectará automáticamente cuando se encienda. Si se desenchufa, es posible que la conexión tenga que ser restablecida.

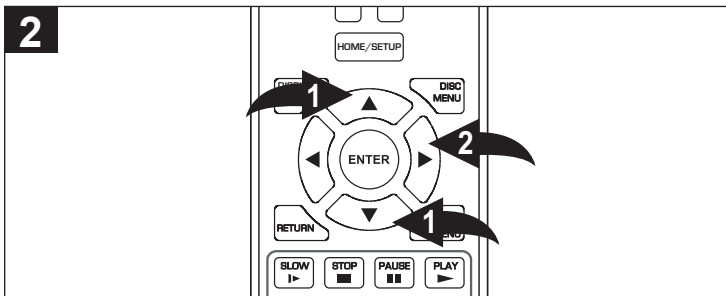

NOTA: Si no está conectado a Internet cuando la unidad está conectada, obtendrá un mensaje de error solicitándole que presione el botón de color rojo para activar la opción Con cable/Inalámbrico. Si usa una conexión con cable a Internet, consulte la página 39.

Si usa una conexión inalámbrica a Internet: Seleccione Wireless (Inalámbrica) usando los botones de Navegación (▲,▼) ❶, luego presione el botón de Navegación (▶) ❷ para ingresar. En la mayoría de los casos, puede realizar el paso 3 para conectarse a una red existente.

Sin embargo, en algunos casos, tendrá que conectarse a una red inalámbrica con configuración Wi-Fi protegida (WPS) o a una red inalámbrica con Configuración manual de IP. Ambas se detallan en la página siguiente.

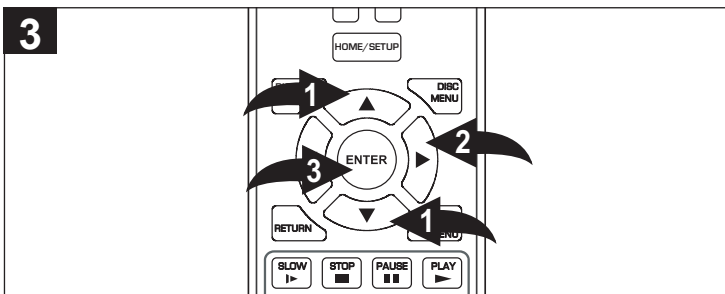









Seleccione **Network List (Lista de redes)** usando los botones de Navegación (▲,▼) ❶, luego presione el botón de Navegación (▶) ❷ para ingresar; aparecerá una lista de redes disponibles con símbolos como se muestra a la derecha. Seleccione la red deseada usando los botones de Navegación (▲,▼) ❶ y luego presione el botón ENTER (INTRO) ❸. Si el nombre de la red Wi-Fi es demasiado largo para ser visualizado, puede usar el botón de Navegación (▶) ❷ para verlo.

Si la red no está cifrada (🔓), y la conexión es correcta, aparecerá una marca de verificación y usted estará conectado a Internet.

Si la Red está cifrada (🔒), y la selecciona, deberá ingresar una contraseña. Cuando aparece la pantalla, presione el botón ENTER (INTRO) ❸ para activar el teclado. Ingrese la contraseña usando los botones de Navegación (▲,▼) ❶, luego presione el botón ENTER (INTRO) ❸ para introducir la letra. Presione la tecla x (flecha arribaxx) para que funcione como tecla Mayús. para crear letras en mayúsculas, ya que las contraseñas distinguen entre mayúsculas y minúsculas. Luego de ingresar la contraseña, haga clic en DONE (LISTO) y luego en CONNECT (CONECTAR) para conectarse; aparecerá una marca de verificación y usted estará conectado a Internet si la contraseña era correcta.

ÍCONOS DE RED

-  La unidad está actualmente conectada a esta red
-  Las propiedades de la red inalámbrica (si hay alguna) se han guardado en la memoria de la unidad para ser usadas en el futuro.
-  La red inalámbrica es compatible con WPS.
-  La red inalámbrica es compatible con 802.11b.
-  La red inalámbrica es compatible con 802.11g.
-  La red inalámbrica es compatible con 802.11n (sólo compatibilidad a 2,4 GHz). No todos los enrutadores son compatibles con esta unidad.
-  Intensidad de la señal.
-  Los datos inalámbricos están cifrados.
-  Los datos inalámbricos no están cifrados.

MENÚ CONFIGURACIÓN (CONTINUACIÓN)

CONEXIÓN INALÁMBRICA – PULSADOR WPS

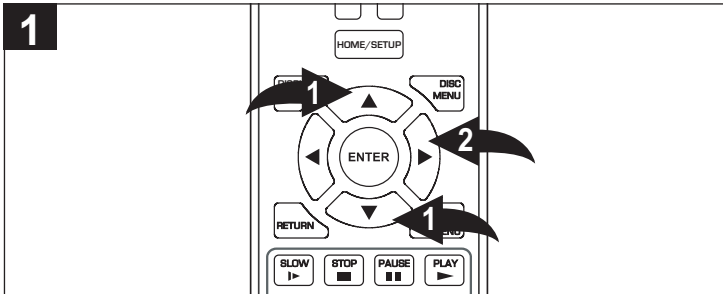

Repita los pasos 1 y 2 de la página anterior.
Seleccione **WiFi Protected Setup (WPS) (Configuración Wi-Fi protegida [WPS])** usando los botones de Navegación (**▲, ▼**) ❶, luego presione el botón de Navegación (**▶**) ❷.
Luego presione el botón WPS de su enrutador. Cuando aparezca la pantalla de conexión satisfactoria, estará conectado a Internet.

CONEXIÓN INALÁMBRICA – PIN WPS

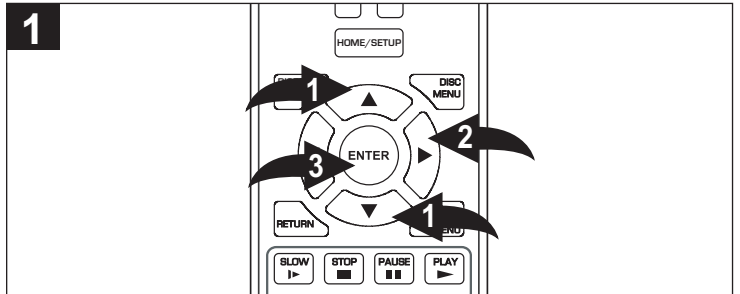

Repita los pasos 1 y 2 de la página anterior.
Seleccione **WiFi Protected Setup (WPS) (Configuración Wi-Fi protegida [WPS])** usando los botones de Navegación (**▲, ▼**) ❶, luego presione el botón de Navegación (**▶**) ❷.
Seleccione **Network List (Lista de redes)** usando los botones de Navegación (**▲, ▼**) ❶, luego presione el botón de Navegación (**▶**) ❷ para ingresar; aparecerá una lista de redes disponibles con símbolos como figuran en la página anterior. Seleccione la red deseada usando los botones de Navegación (**▲, ▼**) ❶ y luego presione el botón ENTER (INTRO) ❸.
Si usa un Pin WPS, seleccione **PIN WPS** usando los botones de Navegación (**▲, ▼**) ❶; presione el botón ENTER (INTRO) ❸. Luego ingrese el Pin WPS (generalmente se encuentra en la parte posterior del enrutador) y presione nuevamente el botón ENTER (INTRO) ❸.
Cuando aparezca la pantalla de conexión satisfactoria, estará conectado a Internet.

CONEXIÓN INALÁMBRICA – ALTERNATIVA CON DHCP

1

Repita los pasos 1 y 2 de la página anterior.
Seleccione **Manual** usando los botones de Navegación (**▲, ▼**) y luego presione el botón de Navegación (**▶**), aparecerá el cuadro de configuración manual.
Seleccione **AdHoc** usando los botones de Navegación (**▲, ▼**) y luego presione el botón de Navegación (**▶**).
Seleccione **On (Encendido)** u **Off (apagado)**, según la propiedad AdHoc de la red alternativa, usando los botones de Navegación (**▲, ▼**); luego presione el botón ENTER (INTRO).
Si la red alternativa usa cifrado, seleccione **Encryption (Cifrado)** usando los botones de Navegación (**▲, ▼**) y luego presione el botón de Navegación (**▶**). Seleccione el tipo de cifrado usando los botones de Navegación (**▲, ▼**); luego presione el botón ENTER (INTRO).
Seleccione el campo **Name (Nombre)** usando los botones de Navegación (**▲, ▼**); luego presione el botón ENTER (INTRO) para acceder al teclado. Ingrese con cuidado el nombre de la red, que, seguramente, distingue entre mayúsculas y minúsculas. Repita para ingresar la contraseña.

2

Seleccione **Connect (Conectar)** usando los botones de Navegación (**▲, ▼**); luego presione el botón ENTER (INTRO); aparecerá el cuadro de configuración manual.
Si los parámetros fueron configurados correctamente y la red inalámbrica funciona, debería aparecerle la pantalla de conexión satisfactoria y debería estar conectado a Internet.
Si desea desconectarse de Internet, seleccione **Disconnect (Desconectar)** en esta pantalla.

NOTA: En cualquiera de los ajustes, puede seleccionar **IP Settings (Ajustes de IP)** para ver o modificar los ajustes de IP. Esto no es recomendable a menos que se lo indique su proveedor de servicio de Internet.

USO DE LAS APLICACIONES

NETFLIX

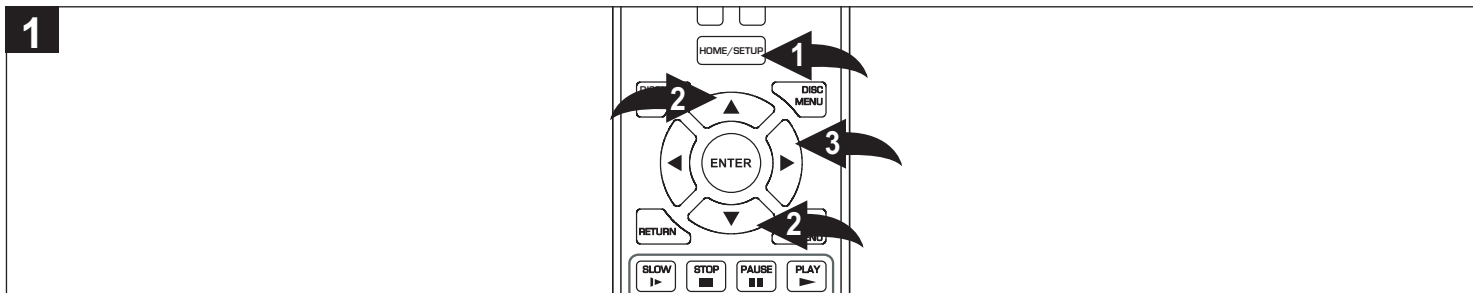

Asegúrese de que se cumplan los siguientes criterios:

1. Que no haya ningún disco insertado o que el disco esté en modo Detener
2. Que la unidad esté conectada a Internet (consulte las páginas 39 y 40)
3. Que usted esté suscrito a Netflix (o puede hacerlo en línea o a través de esta unidad)

Presione el botón HOME/SETUP (INICIO/CONFIGURACIÓN) ❶, o seleccione **Connected (Conectado)** usando los botones de Navegación (▲, ▼) ❷ y luego presione el botón de Navegación (▶) ❸.

Seleccione Netflix usando los botones de Navegación (▲, ▼) ❷ y luego presione el botón de Navegación (▶) ❸.

¡Active su cuenta y disfrute sus películas o presentaciones!

NOTA: Los servicios de transmisión por secuencias de video requieren el uso de una conexión HDMI. Muchos de los botones (Skip [Saltar], Search [Buscar], Reverse/Foward [Buscar hacia atrás/adelante], Stop [Detener], Play [Reproducir] y Pause [Pausa]) funcionarán con estas aplicaciones. También puede presionar el botón HOME/SETUP (INICIO/CONFIGURACIÓN) para volver a la pantalla de Inicio.

NOTA: Solamente la salida HDMI está disponible cuando se usa la función Netflix.

PANDORA

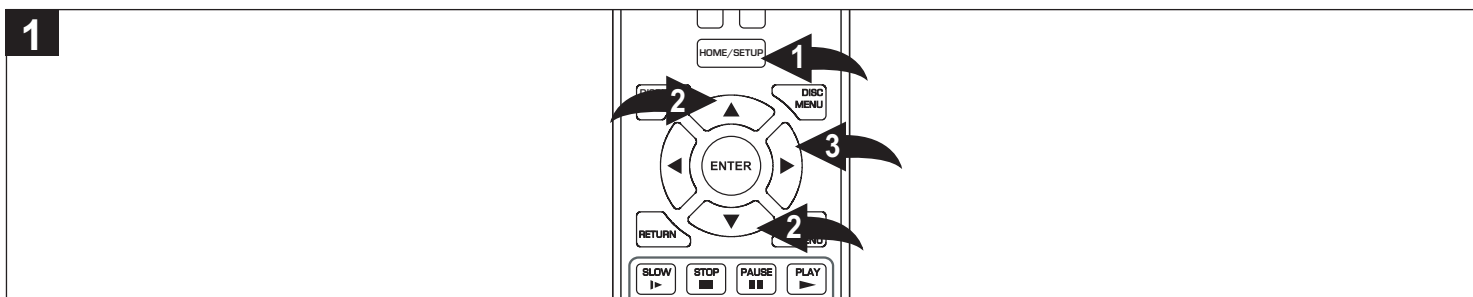

Asegúrese de que se cumplan los siguientes criterios:

1. Que no haya ningún disco insertado o que el disco esté en modo Detener
2. Que la unidad esté conectada a Internet (consulte las páginas 39 y 40)
3. Que usted esté suscrito a Pandora (o puede hacerlo en línea o a través de esta unidad)

Presione el botón HOME/SETUP (INICIO/CONFIGURACIÓN) ❶, o seleccione **Connected (Conectado)** usando los botones de Navegación (▲, ▼) ❷ y luego presione el botón de Navegación (▶) ❸.

NOTA: Los servicios de transmisión por secuencias requieren el uso de una conexión HDMI para navegar en la pantalla del televisor.

Seleccione **Pandora** usando los botones de Navegación (▲, ▼) ❷ y luego presione el botón de Navegación (▶) ❸.

Si usted es miembro, seleccione **I have a Pandora Account (Tengo una cuenta Pandora)** (o seleccione **I am new to Pandora [Soy nuevo en Pandora]** para suscribirse). Luego se le indicará como activar la cuenta en Pandora desde su computadora para que funcione con esta unidad.

Después de la activación, podrá disfrutar música desde el sitio web de Pandora.

NOTA: Muchos de los botones (Skip [Saltar], Search [Buscar], Reverse/Foward [Buscar hacia atrás/adelante], Stop [Detener], Play [Reproducir] y Pause [Pausa]) funcionarán con Pandora. También puede presionar el botón HOME/SETUP (INICIO/CONFIGURACIÓN) para volver a la pantalla de Inicio.

NOTA: Solamente la salida HDMI está disponible cuando se usa la función Pandora.

USO DE LAS APLICACIONES

BLOCKBUSTER

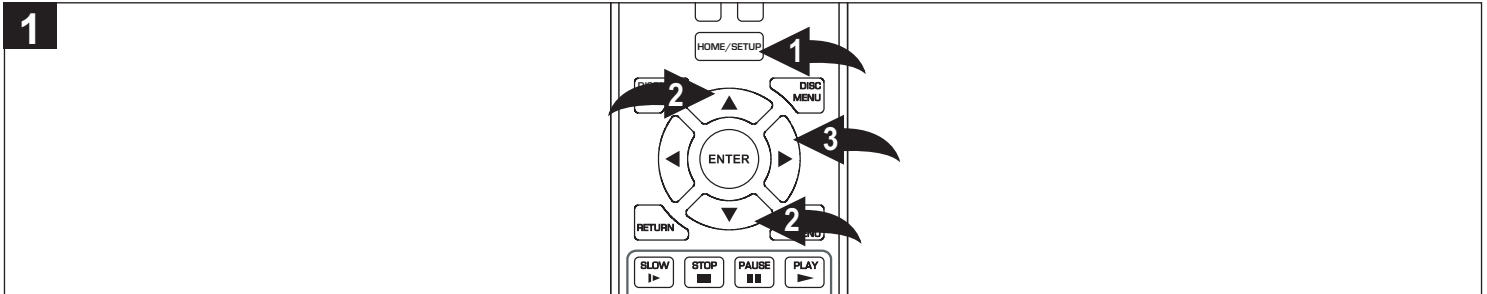

Asegúrese de que se cumplan los siguientes criterios:

1. Que no haya ningún disco insertado o que el disco esté en modo Detener
2. Que la unidad esté conectada a Internet (consulte las páginas 39 y 40)
3. Que usted esté suscrito a Blockbuster (o puede hacerlo en línea o a través de esta unidad)

Presione el botón HOME/SETUP (INICIO/CONFIGURACIÓN) ❶, o seleccione **Connected (Conectado)** usando los botones de Navegación (▲, ▼) ❷ y luego presione el botón de Navegación (▶) ❸.

Seleccione Blockbuster usando los botones de Navegación (▲, ▼) ❷ y luego presione el botón de Navegación (▶) ❸.

¡Active su cuenta y disfrute sus películas o presentaciones!

NOTA: Los servicios de transmisión por secuencias de video requieren el uso de una conexión HDMI. Muchos de los botones (Skip [Saltar], Search [Buscar], Reverse/Foward [Buscar hacia atrás/adelante], Stop [Detener], Play [Reproducir] y Pause [Pausa]) funcionarán con estas aplicaciones. También puede presionar el botón HOME/SETUP (INICIO/CONFIGURACIÓN) para volver a la pantalla de Inicio.

NOTA: Solamente la salida HDMI está disponible cuando se usa la función Blockbuster.

ACTUALIZACIÓN DEL FIRMWARE

ACTUALIZACIÓN DEL FIRMWARE

Siga estos pasos para actualizar el Firmware:

1. Para ingresar al menú System Setup (Configuración del sistema), **mientras no haya un disco insertado o el disco se esté en modo Detener**, presione el botón HOME/SETUP (INICIO/CONFIGURACIÓN), seleccione **Settings (Ajustes)** con los botones de Navegación (▲, ▼) y luego presione el botón de Navegación (▶).
2. Seleccione **System (Sistema)** usando los botones de Navegación (▲, ▼) y luego presione el botón de Navegación (▶).
3. Si está conectado a Internet, seleccione Update Via Network (Actualizar a través de la red) usando los botones de Navegación (▲, ▼) y luego presione el botón de Navegación (▶). La unidad luego buscará actualizaciones de firmware que mejorarán la ejecución o agregarán nuevas características o funcionalidades a su unidad. Inicie el proceso de actualización de firmware presionando el botón ENTER (INTRO).
4. También puede descargar en su computadora una actualización de firmware desde el enlace de soporte en **www.memorex.com**. Luego grabe la imagen ISO en un disco CD-R o cópiela en un dispositivo USB. Inserte el disco CD-R o el dispositivo USB en el reproductor y se le pedirá que realice la actualización de firmware.

GUÍA DE SOLUCIÓN DE PROBLEMAS

Verifique las siguientes situaciones antes de solicitar mantenimiento:

SÍNTOMA	CAUSA POSIBLE	SOLUCIÓN POSIBLE
GENERAL		
No hay alimentación.	El cable de CA está desenchufado.	Enchufe el cable de CA a un tomacorriente de CA.
Hay alimentación pero la unidad no funciona correctamente.	Se ha formado condensación.	Desenchufe la unidad y espere una a dos horas para permitir que el reproductor se seque.
	Se ha insertado un tipo de disco incorrecto.	Esta unidad no puede reproducir discos distintos a los descritos en la página 16.
	Es necesario restablecer la unidad.	Presione el botón de Encendido, luego desenchufe el cable de alimentación. Espere un minuto y vuelva a enchufar la unidad.
	El disco está sucio o se ha insertado incorrectamente.	Limpie el disco e insértelo con el lado impreso hacia arriba.
	Algunas funcionalidades y funciones no están disponibles en todos los discos. El equipo no está conectado correctamente.	Esto es normal; pruebe con otra función.
No hay imagen.	El equipo no está conectado correctamente.	Conecte el equipo según las instrucciones incluidas en este manual.
	La ENTRADA del televisor no está ajustada para recibir la señal de salida del disco. Los cables de video no están asegurados correctamente.	Seleccione el modo de entrada de video correcta; generalmente, VIDEO o AV. Conecte correctamente los cables de video.
	La alimentación del televisor conectado está apagada.	Encienda el televisor.
	El equipo no está conectado correctamente.	Conecte el equipo según las instrucciones incluidas en este manual.
No hay sonido.	El equipo conectado con el cable de audio no está ajustado para recibir la señal de entrada del disco. Los cables de audio no están asegurados correctamente.	Seleccione el modo de entrada de audio correcto. Conecte correctamente los cables de audio.
	La alimentación del receptor conectado está apagada.	Encienda el receptor de audio.
	La unidad está incorrectamente configurada en PAL.	Configure la unidad en NTSC.
	El disco está sucio.	Limpie el disco.
La función de búsqueda no funciona.	Algunos discos tienen secciones que no permiten realizar búsquedas.	Esto es normal en algunos discos.
La imagen no se ajusta correctamente.	Se ha seleccionado la opción de menú incorrecta en el menú Setup (Configuración).	Seleccione el aspecto de pantalla correcto (16:9 Wide [Panorámica], 16:9 Pillarbox [Normal], 4:3 Pan&Scan] Barrido panorámico, 4:3 Letterbox [Pantalla ancha]).
El control remoto no funciona.	Las pilas tienen poca carga o están agotadas. Las pilas no están colocadas correctamente. El control remoto no está orientado hacia al sensor. La distancia es excesiva o hay demasiada luz en el ambiente.	Coloque pilas nuevas. Coloque las pilas según el diagrama. Apunte el control remoto al sensor. Hágalo funcionar a menos de 20 pies (6 m) o reduzca la iluminación de la habitación.
No se puede acceder al menú Preferencias (Preferencias) (se ve borroso) en el menú Setup (Configuración).	Hay un obstáculo en el recorrido del haz. Hay un disco en la bandeja de discos.	Quite el obstáculo. Extraiga el disco de la bandeja de discos, ya que no puede haber un disco insertado al establecer las preferencias.

GUÍA DE SOLUCIÓN DE PROBLEMAS (CONTINUACIÓN)

SÍNTOMA	CAUSA POSIBLE	SOLUCIÓN POSIBLE
DISCOS		
La unidad no inicia la reproducción.	No se insertó el disco, o se insertó al revés.	Inserte el disco en forma correcta.
	Se ha insertado un disco que no se puede reproducir.	Asegúrese de insertar un disco que se pueda reproducir, como se muestra en la página 16.
	El disco no está colocado en la guía.	Coloque correctamente el disco en la bandeja dentro de la guía.
	El disco está sucio.	Limpie el disco.
Algunas funcionalidades no funcionan como se espera.	Algunas funcionalidades y funciones no están disponibles en todos los discos.	Esto es normal; pruebe con otra función.
El idioma seleccionado no se escucha o muestra en los subtítulos.	Si el idioma de subtítulos o de audio no aparece en el disco, entonces la configuración inicial no se puede ver ni oír.	Esto es normal; pruebe con otro disco.
Los subtítulos no funcionan correctamente.	Los subtítulos se muestran solamente cuando los discos contienen los idiomas seleccionados.	Esto es normal; pruebe con otro disco.
	Los subtítulos no están activados.	Active los subtítulos.
No se puede cambiar el ángulo.	Los ángulos pueden no estar grabados en el disco (consulte la caja o la envoltura del disco), o bien, solamente pueden estar grabados en algunas escenas.	Pruebe con otro disco, o bien, espere hasta llegar a una escena que permita otro ángulo de cámara.
La pantalla del televisor muestra el mensaje "No Signal" (Sin señal) o está en blanco.	Algunos televisores no admiten la salida 1080i/1080p.	El televisor no admite la salida 1080i/1080p; conecte la salida de Video como se muestra en la página 11.
	La unidad está configurada con la resolución incorrecta.	Presione el botón TV RES (RESOLUCIÓN DEL TELEVISOR) para alternar los ajustes hasta que se visualice la imagen.

SOLUCIÓN DE PROBLEMAS PARA LAS APLICACIONES INCLUIDAS

Si recibe un error o tiene problemas con una de las aplicaciones (Netflix, Pandora o Blockbuster), consulte el sitio web de la aplicación para obtener información sobre la solución de problemas luego de asegurarse de haber controlado los aspectos obvios (que la conexión a Internet sea correcta, que la unidad esté encendida, que posea una cuenta en la aplicación que desea usar, etc.)

SOLUCIÓN DE PROBLEMAS DE BD-LIVE

Si recibe un error que le informa que no tiene suficiente espacio de almacenamiento para una descarga, conecte el soporte a su computadora y elimine algunos archivos, borre completamente el soporte (consulte la página 40) o inserte otro soporte que tenga suficiente capacidad.

Si recibe un error mientras realiza la descarga, intente lo siguiente:

El servidor de BD-Live puede estar ocupado o fuera de servicio. Intente descargar el contenido nuevamente más tarde.

PARA OBTENER ASISTENCIA ADICIONAL DE CONFIGURACIÓN O FUNCIONAMIENTO, VISITE NUESTRO SITIO WEB EN:

WWW.MEMOREX.COM

EN EL CASO DE LAS PIEZAS QUE PUEDE REEMPLAZAR EL CONSUMIDOR, VERIFIQUE LOS NÚMEROS DE PIEZA EN LA PÁGINA 7 Y LUEGO COMUNÍQUESE CON NUESTRO CENTRO DE DISTRIBUCIÓN DE PIEZAS Y ACCESORIOS LLAMANDO AL 1-800-379-8439.

CUIDADO Y MANTENIMIENTO

Cuidado de los discos

- Manipule el disco con cuidado. Solamente tome el disco de los bordes. Nunca permita que sus dedos entren en contacto con el lado brillante y sin imprimir del disco.

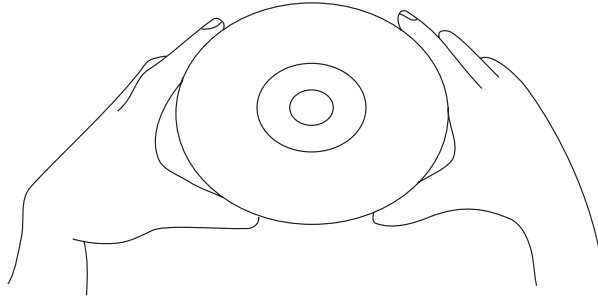

- No pegue cinta adhesiva, calcomanías, etc. en la etiqueta del disco.
- Limpie el disco en forma periódica con un paño suave, seco y sin pelusas. Nunca use detergentes o limpiadores abrasivos para limpiar el disco. Si es necesario, use un kit de limpieza de CD.
- Si un disco salta o se atasca en una sección del disco, es probable que esté sucio o dañado (rayado).
- Cuando limpie el disco, hágalo en líneas rectas desde el centro del disco hacia los bordes externos. Nunca limpie con

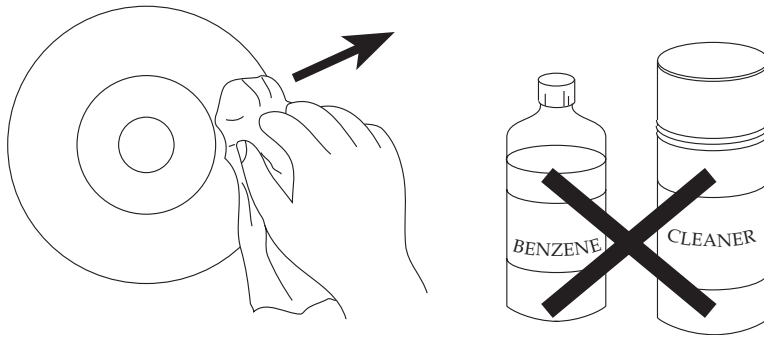

movimientos circulares.

- Los discos deben almacenarse en sus cajas después de usarlos para evitar daños.
- No exponga los discos a la luz directa del sol, alta humedad, altas temperaturas o polvo, etc. La exposición prolongada o las temperaturas extremas pueden dañar el disco.
- No pegue ni escriba nada en ninguno de los lados del disco. Los instrumentos de escritura filosos y la tinta pueden dañar la superficie.

Limpieza de la unidad

- Para evitar incendios o peligros de descargas, desconecte la unidad de la fuente de alimentación de CA al limpiarla.
- El acabado de la unidad puede limpiarse con un paño para polvo como cualquier otro mueble. Tenga cuidado cuando limpie las piezas plásticas.
- Puede usar jabón suave y un paño húmedo para el panel frontal.

ESPECIFICACIONES

Requisitos del suministro eléctrico	CA ~ 120 V, 60 Hz
Consumo de energía	25 W (aprox. 1 W en modo de Espera)
Peso	2,3 kg
Dimensiones	40,6 (A) x 25,4 (P) x 4,1 (A) cm
El peso y las dimensiones son aproximados.	
Temperatura de funcionamiento	10 °C a 35 °C
Rango de humedad de funcionamiento	10% a 75% (sin condensación)

Formato

Discos compatibles	BD-ROM/BD-R/BD-RE/DVD-ROM/DVD-R/DVD+R/DVD-RW/DVD+RW/ CD-ROM/CD-R/CD-RW/CDDA/DTS-CD
Formato de video	MPEG 2/MPEG2 HD/MPEG4 AVC/H.264/VC-1/ WMV: WMV9 hasta 320x132 a 30 cps/WVC1 hasta 1280x720 a 24 cps (5300 kbps)
Formato de fotografía	JPG, PNG
Formato de audio	MP3, WMA
Versión de USB	2.0

Salida de video

Compuesto	(carga de 75 Ω) 1 canal: 1,0 Vp-p Blu-ray: 480i DVD: 480i
Componente	(carga 75 Ω) Y: 1,0Vp-p, Pr: 0,70Vp-p, Pb: 0,70Vp-p Blu-ray: 1080i DVD: 1080i

Salida de audio/video

HDMI	1080p, 1080i, 720p, 480p/576p, 480i/576i
------------	--

Salida de audio

Salida de audio digital	HDMI/Óptico/Coaxial
Respuesta de frecuencia	Muestreo de 48 kHz: Muestreo de 4 Hz a 22 kHz / 96 kHz: 4 Hz a 22 kHz
Relación señal/ruido	95 dB
Rango dinámico	85 dB
Distorsión armónica total	0.01%

Wi-Fi



Estándares de Wi-Fi	IEEE 802.11n, IEEE 802.11g, IEEE 802.11b
Frecuencia de funcionamiento	2,400 ~ 2,484 GHz (sujeto a normas locales)
Seguridad de red	WEP-64/128 bits, WPA, WPA-PSK, WPA2, WPA2-PSK, Admite configuración WPS

Las especificaciones están sujetas a cambios sin previo aviso.

CONTEÚDO

Conteúdo	1	• Botão Menu do Disco	22
Instruções Importantes de Segurança	2	• Botão Menu Pop-Up	22
Precauções.....	4	• Busca de Título/Capítulo.....	22
Fonte de energia	4	• Busca por Tempo.....	22
Características.....	5	• Repetir a Reprodução.....	23
Localização dos Controles	6	• Reprodução Repetida A-B	23
• Frente.....	6	• Ângulo	23
• Traseira	6	• Legendas	24
• Remoto.....	7	• Áudio	24
CONTROLE REMOTO.....	8	Operação do Operation.....	25
• Instalação da Pilha.....	8	• Reprodução de um CD	25
• Distância Efetiva do Transmissor do Controle Remoto	8	• Selecionando Trilhas Usando os Botões Numéricos	26
Conexão		• Selecionando Trilhas Usando os Botões de Seta.....	26
• Conectando o Player à TV através da conexão HDMI	9	• Busca por Avanço/Recuo	26
• Conectando o Player à TV através das conexões de vídeo componente Y/PB/PR	10	• Busca por Trilha.....	26
• Saída de vídeo progressivo (Y, PB, PR)	10	• Repetir a Reprodução.....	27
• Conectando o Player à TV através das conexões de Áudio e Vídeo	11	• Reprodução Repetida A-B	27
• Conectando o Player à TV e ao Receiver através da conexão HDMI	12	• Aleatório	27
• Conectando o Player a um Home Theater (através de conexões Coaxiais e Óticas)	13	Operação de CD de Dado e USB.....	28
• Conectando o Player a uma Rede	14	• Reprodução de um Disco de Dado ou USB....	28
BD-Live.....	15	• Arquivos de Áudio (MP3/WMA).....	29
Sobre Discos	16	• Arquivos de Vídeo (WMV)	30
Operação Básica.....	18	• Fotos (JPG/PNG).....	31
• Botão TV RES.....	18	Menu de Configuração.....	32
• Botões de Cor	18	• Navegando pelos Menus	32
• Indicador de Rede.....	18	• Menu de Configuração da Tela	32
• Botão de Início/Configuração.....	19	• Menu de Configuração de Áudio	34
• Tela	19	• Menu de Configuração do Idioma.....	35
Operação do BD/DVD	20	• Menu de Configuração das Travas para Crianças	36
• Reproduzindo um Disco Blu-ray ou DVD Padrão.....	20	• Menu de Configuração do Sistema	38
• Botões de Redirecionamento.....	21	• Menu de Configuração da Rede.....	39
• Botões de Busca.....	21	• Menu de Configuração das Informações.....	39
• Pausa	21	• Menu de Configuração Rápida.....	39
• Slow Motion	21	• Menu de Configuração do BD-Live.....	40
• Progressão.....	21	Utilizando os Aplicativos.....	43
		Atualizando o Firmware.....	44
		Solução de problemas.....	45
		Cuidados e Maintenance.....	47
		Especificações.....	48

INSTRUÇÕES IMPORTANTES DE SEGURANÇA

	CUIDADO RISCO DE CHOQUE ELÉTRICO NÃO ABRA	
<p>CUIDADO: PARA REDUZIR O RISCO DE CHOQUE ELÉTRICO, NÃO REMOVA A TAMP A (OU TRASEIRA). SEM PEÇAS INTERNAS QUE PODEM SER CONSERTADAS PELO USUÁRIO. PARA QUALQUER TIPO DE MANUTENÇÃO, RECORRA A ASSISTÊNCIA TÉCNICA ESPECIALIZADA. O Sinal de Cuidado fica na parte de trás da unidade.</p>		



O símbolo de raio luminoso com a seta dentro de um triângulo equilátero tem o objetivo de alertar o usuário para a presença de voltagem perigosa não isolada dentro do produto, que pode ser de magnitude suficiente para causar um choque elétrico em pessoas.



O ponto de exclamação dentro de um triângulo equilátero tem o objetivo de alertar o usuário da presença de instruções importantes de operação e serviços de manutenção na literatura que acompanha o aparelho.



O símbolo para classe II (Isolação Dupla)

CUIDADO:

ESTE APARELHO REPRODUTOR DE DISCO DE VÍDEO EMPREGA UM SISTEMA A LASER.

PARA ASSEGURAR O USO APROPRIADO DESTA UNIDADE, LEIA CUIDADOSAMENTE ESTE MANUAL DO USUÁRIO E GUARDE-O PARA REFERÊNCIA FUTURA. SE A UNIDADE PRECISAR DE MANUTENÇÃO, ENTRE EM CONTATO COM UM SERVIÇO AUTORIZADO - VIDE O PROCEDIMENTO PARA MANUTENÇÃO.

O USO DE CONTROLES, AJUSTES OU A EXECUÇÃO DE PROCEDIMENTOS ALÉM DOS ESPECIFICADOS AQUI PODEM RESULTAR EM PERIGO DE EXPOSIÇÃO A RADIAÇÃO.

PARA EVITAR EXPOSIÇÃO DIRETA AO FEIXE DE LASER, NÃO TENHA TENTADO ABRIR A TAMP A. RADIAÇÃO LASER VISÍVEL PODE ESTAR PRESENTE QUANDO A TAMP A É ABERTA. NÃO OLHE PARA O FEIXE DE LUZ.

ATENÇÃO:

PARA REDUZIR O RISCO DE INCÊNDIO OU CHOQUE ELÉTRICO, NÃO EXPONHA ESTE PRODUTO A CHUVA OU UMIDADE.

ATENÇÃO:

PARA REDUZIR O RISCO DE INCÊNDIO OU CHOQUE ELÉTRICO, E INTERFERÊNCIA, UTILIZE APENAS OS ACESSÓRIOS RECOMENDADOS.

ESTABILIZADORES DE VOLTAGEM:

É recomendado que se use um estabilizador de voltagem para conexões de CA. Raios e fortes variações de energia NÃO POSSUEM cobertura da garantia deste produto.

AVISO SOBRE O LASER:

Esta unidade utiliza um laser. Apenas pessoal qualificado deve tentar consertar este aparelho devido a possíveis danos aos olhos.

INFORMAÇÃO FCC:

Este equipamento foi testado e verificado observando os limites de um dispositivo digital classe B, em conformidade com a parte 15 da Lei FCC. Estes limites são concebidos para fornecer uma proteção razoável contra interferência prejudicial em instalações residenciais. Este equipamento gera, usa e pode irradiar energia de radiofrequência, e se não for instalado e utilizado em conformidade com as instruções, poderá causar interferência prejudicial às comunicações de rádio.

Contudo, não há garantia de que não ocorrerá interferência em uma instalação particular. Se o equipamento causar interferência de forma negativa à recepção de rádio ou televisão, o usuário é encorajado a tentar corrigir a interferência por uma ou mais das seguintes medidas:

- Reorientar ou realocar a antena de recepção.
- Aumentar a distância entre o equipamento e o receptor.
- Conectar o equipamento em uma tomada em um circuito diferente daquele que o receptor está conectado.
- Consulte o vendedor ou um técnico com experiência em rádio/TV para ajudar.

AVISO FCC:

Para assegurar o cumprimento contínuo, siga as instruções para instalação anexa e utilize apenas cabos blindados quando conectar com outros aparelhos. Também, quaisquer alterações ou modificações não aprovadas expressamente pela parte responsável pelo cumprimento pode cancelar a autoridade do usuário para operar o equipamento.

Este aparelho digital Classe B está de acordo com ICES-003 do Canadá.

Este dispositivo está em conformidade com a norma Canadense NMB-003 Classe B.

ATENÇÃO:

POUR ÉVITER LES CHOC ÉLECTRIQUES, INTRODUIRE LA LAME LA PLUS LARGE DE LA FICHE DANS LA BORNE CORRESPONDANTE DE LA PRISES ET POUSSER JUSQU'AU FOND.

Fabricado sob licença da Dolby Laboratories.

Dolby e o símbolo double-D são marcas registradas da Dolby Laboratories. Fabricado sob licença das patentes norte-americanas de número: 5.451.942; 5.956.674; 5.974.380; 5.978.762; 6.487.535 & outras patentes norte-americanas e globais já cadastradas ou pendentes. DTS e seu Símbolo são marcas registradas, e os logos DTS-HD, DTS-HD Advanced Digital Out e DTS são marcas comerciais da DTS, Inc. O produto inclui o software. © DTS, Inc. Todos os Direitos Reservados.

Este produto incorpora tecnologia de proteção de direitos autorais protegidas pelas leis de patente dos EUA e outros direitos de propriedade intelectual. O uso desta tecnologia de proteção de direitos autorais deve ser autorizado pela Rovi Corporation, e é intencionado apenas para uso doméstico e outros usos limitados de reprodução a menos que autorizado pela Rovi Corporation. São proibidos engenharia reversa e a desmontagem.

PRECAUÇÕES DE SEGURANÇA IMPORTANTES (CONTINUAÇÃO)

Leia estas instruções de operações atentamente antes de utilizar a unidade. Siga todas as instruções de segurança listadas abaixo. Mantenha estas instruções de operação à mão para referência futura.

1. Leia estas instruções.
2. Mantenha estas instruções.
3. Atenção para todos os avisos.
4. Siga todas as instruções.
5. Não use este aparato perto de água.
6. Limpe somente com pano seco.
7. Não bloqueie nenhuma abertura de ventilação. Instale de acordo com as instruções do fabricante.
8. Não instale próximo de fontes de calor como radiadores, aquecedores, fogões ou outros aparatos (incluindo amplificadores) que produzem calor.
9. Não inutilize a função do plugue de tipo polarizado ou terra. Um plugue polarizado tem dois pinos chatos com um mais largo que o outro. Um plugue tipo terra tem dois pinos chatos e um terceiro pino terra. O pino chato ou o terceiro pino são fornecidos para a sua segurança. Quando o plugue fornecido não encaixar na tomada, consulte um electricista para trocar a tomada.
10. Proteja o cabo de força de perfurações ou pressão especialmente na região das tomadas e em receptáculos de conveniência e nos pontos de saída do produto.
11. Somente utilize anexos/acessórios especificados pelo fabricante.
12. Use apenas com o carrinho, estrutura, tripé, suporte ou mesa especificados pelo fabricante ou vendidos com o aparelho. Ao utilizar um carrinho, tenha cuidado ao mover o conjunto carrinho/aparelho para evitar danos por queda.
13. Remova o produto da tomada durante tempestades ou quando não for ser usado por um longo período.
14. Para qualquer tipo de manutenção, recorra à assistência técnica especializada. A manutenção se faz necessária sempre que o produto apresentar qualquer tipo de dano, como danos ao cabo de força ou à tomada, derramamento de líquidos ou queda de objetos no interior do produto, exposição à chuva ou à umidade, funcionamento anormal ou queda.
15. Não exponha o produto a respingos ou gotejamento. Não coloque objetos que contenham líquido (ex. vasos) sobre o produto.
16. O plugue principal é usado como um dispositivo para desconectar e deve ser mantido pronto para ser operado durante o uso pretendido. Para desconectar o dispositivo completamente, o plugue principal deve ser desconectado completamente dos soquetes principais da tomada.
17. CUIDADO: Para reduzir o risco de fogo ou explosão, não exponha as pilhas ao calor excessivo como a luz solar, fogo ou outra fonte de calor.

PORTABLE CART WARNING
(symbol provided by RETAC)



S3126A

PRECAUÇÕES

NOTAS SOBRE MANIPULAÇÃO:

- Quando transportar o player, sempre utilize a caixa e os materiais de embalagem originais. Para a máxima proteção, re-embale a unidade da mesma forma que o original de fábrica.
- Não utilize líquidos voláteis, como inseticida, próximo ao player. Não deixe produtos de borracha ou plástico em contato por muito tempo com o player. Eles deixarão marcas no acabamento.
- Os painéis superior e traseiro do player podem ficar quentes após um longo período de uso. Isto é normal e não é um defeito.
- Quando o player não estiver em uso, certifique-se de remover o disco e desligar o aparelho.
- Se você não utilizar o player por muito tempo, a unidade pode não funcionar de maneira apropriada no futuro. Ligue e use o player ocasionalmente.

ONDE COLOCAR O PLAYER:

Quando você colocar o player próximo a uma TV, rádio ou VCR, a imagem reproduzida pode se tornar ruim e o som pode ficar distorcido. Neste caso, mova o player para longe da TV, rádio ou VCR.

NOTAS SOBRE LIMPEZA:

Utilize um pano macio e limpo para a limpeza.

- Para sujeira difícil, molhe o pano com uma solução fraca de detergente, torça bem e esfregue. Utilize um pano para secá-lo. Não utilize qualquer tipo de solvente, como thinner ou benzina, pois eles podem danificar a superfície do player.
- Se você utilizar um pano saturado com produto químico para limpar a unidade, siga as instruções do produto.

Atenção: A limpeza e ajuste das lentes e/ou de outros componentes do mecanismo de reprodução devem ser executados por um técnico qualificado.

PARA OBTER UMA IMAGEM NÍTIDA:

O player é um dispositivo preciso de alta tecnologia. Se a lente ótica e as peças do disc drive estiverem sujas ou desgastadas, a qualidade da imagem ficará ruim. Para obter uma imagem nítida, recomendamos inspeção e manutenção regular e (limpeza ou substituição de peças) a cada 1.000 horas de uso, dependendo do ambiente de operação. Para detalhes, entre em contato com o vendedor mais próximo.

NOTAS SOBRE CONDENSAÇÃO DE UMIDADE:

A condensação de umidade danifica o player. Leia cuidadosamente o seguinte.

- A condensação de umidade ocorre, por exemplo, quando você derrama uma bebida gelada dentro de um copo em um dia quente. Gotas de água se formam fora do copo. Da mesma maneira, a umidade pode condensar sobre a lente ótica dentro da unidade, uma das partes internas cruciais do player.

A condensação de umidade ocorre durante os seguintes casos:

- Quando você traz o player diretamente de um local frio para um local quente.
- Quando você utiliza o player em uma sala onde você acabou de ligar o aquecedor, ou em um local onde o vento frio do ar condicionado atinge a unidade diretamente.
- No verão, quando você utiliza o player em um local quente e úmido logo após você mover a unidade de uma sala com ar condicionado.
- Quando você usa o player em um local úmido.

Não utilize o player quando possa ocorrer condensação de umidade.

- Se você utilizar o player em tal situação, isto pode danificar discos e peças internas. Remova o disco, conecte o cabo do player na tomada, ligue o player e deixe-o ligado por duas ou três horas. Após duas ou três horas, o player terá aquecido e evaporado a umidade. Mantenha o player conectado à tomada e raramente ocorrerá condensação de umidade.

FONTE DE ENERGIA

Insira a outra ponta (com dois pinos chatos) em uma tomada conveniente de 120V, 60 Hz.

OBSERVAÇÃO: O plug CA fornecido com a unidade está polarizado para ajudar a minimizar a possibilidade de choque elétrico. Se o plug CA não couber em uma saída CA não polarizada, não desgaste ou corte a extensão da lâmina. É da responsabilidade do usuário obter um electricista para trocar a saída obsoleta.

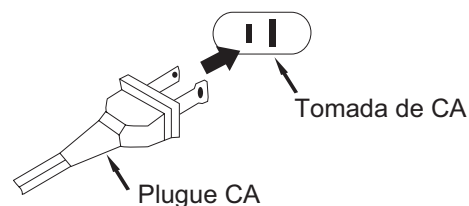

RECURSOS

Esta unidade tem várias características, algumas delas são delineadas abaixo. Por favor, leia o manual do proprietário para poder se beneficiar de todas as características que esta unidade oferece.

- **Introdução**
Discos Blu-ray podem armazenar até 25 GB (camada única) ou 50 GB (camada dupla) em um disco com apenas um lado gravável - ou seja, pode armazenar de 5 a 10 vezes mais que um DVD. Assim sendo, os Discos Blu-ray podem armazenar vídeos com a mais alta definição disponível na indústria (até 1920 x 1080 pixels a 40 Mbits/seg.) A capacidade maior significa que o vídeo não perde qualidade. Além disso, os Discos Blu-ray têm tamanho e aparência similar a de um DVD, o que permite que seja compatível com discos já existentes.
- **Compatibilidade**
Usuários podem reproduzir discos feitos em casa (exceto discos BDAV) neste Player de Discos Blu-Ray; ao contrário de formatos de DVD regraváveis, não há nenhum problema de compatibilidade de reprodução. O formato de Distribuição de Vídeo foi expandido para oferecer uma ampla gama de características até então indisponíveis para produtores de conteúdo e formatos de gravação caseiros.
- **Destaques para Vídeo**
O formato BD-ROM de distribuição de vídeo suporta três codecs de vídeo avançados, incluindo AVC, VC-1 e MPEG-2. Todas as resoluções de vídeo para consumidores gerais são disponibilizadas: 480i/576i; 480p/576p; 720p; 1080i; 1080p e 1080p (24p&60p).
- **Destaques para Áudio**
O formato BD-ROM de distribuição de vídeo suporta vários codecs de áudio avançados, permitindo que o autor escolha o formato mais adequado para um uso específico. As altas capacidade e transmissão de dados dos Discos Blu-ray permitem uma qualidade de áudio excelente com até 8 canais para acompanhar o vídeo de Alta Definição. As especificações de áudio final incluem DTS (DTS 5.1, DTS-HD 7.1), Dolby Digital e LPCM (até 96/24).
- **Reprodução de Alta-Definição**
Para ver conteúdo de alta-definição de discos BD, é preciso ter uma HDTV (Televisão de Alta Definição). Alguns discos podem precisar da saída de HDMI para reproduzir conteúdo de alta definição. A habilidade de ver conteúdo de alta definição de discos BD pode ser limitada pela resolução da TV.
O formato BD-ROM suporta JAVA para funções interativas. "BD-J" oferece funcionalidade quase ilimitada a provedores de conteúdo que queiram criar títulos BD-ROM interativos. Java e todas as marcas e logos baseados em Java são marcas registradas ou comerciais da Sun Microsystems, Inc. nos E.U.A. e outros países.
- **Modo HDMV**
O Modo "HDMV" foi desenvolvido para oferecer novas opções empolgantes, ao mesmo tempo que simplifica o processo de autoria o máximo possível. Este modo otimiza a produção de Discos Blu-ray bem como de títulos de Vídeos em DVD, já que o processo de produção é similar para ambos. Este modo também oferece características melhoradas de navegação e para menus, melhores gráficos e animações, suporte para legendagem e outras novas opções, como shows navegáveis de slides.
Além do plano de vídeo de alta definição, outros dois planos de gráficos distintos na mais Alta Definição (1920x1080) também são disponibilizados. Um plano é designado para vídeo e gráficos com precisão quadro a quadro (como legendas), enquanto que o outro plano é designado para elementos gráficos interativos, como botões e menus. Ambos os planos oferecem vários efeitos de varredura, atenuamento gradual e rolagem para a apresentação de menu, entre outras possibilidades.
- **BD-Live**
Alguns discos BD-ROM marcados como "BD-Live" contêm informações interativas, jogos de perguntas e respostas, etc. O player deve estar conectado à internet conforme descrito neste manual.
- **Modo "BD-J"**
O modo "BD-J" foi designado para oferecer possibilidades quase ilimitadas na criação de títulos interativos por provedores de conteúdo. Ele é baseado no Java 2 Micro Edition para que programadores possam se familiarizar rapidamente com o ambiente de programação de BD-Js. Todo Player de Discos Blu-ray terá um interpretador Java, podendo assim rodar discos produzidos em modo BD-J.

LOCALIZAÇÃO DOS CONTROLES

FRENTE

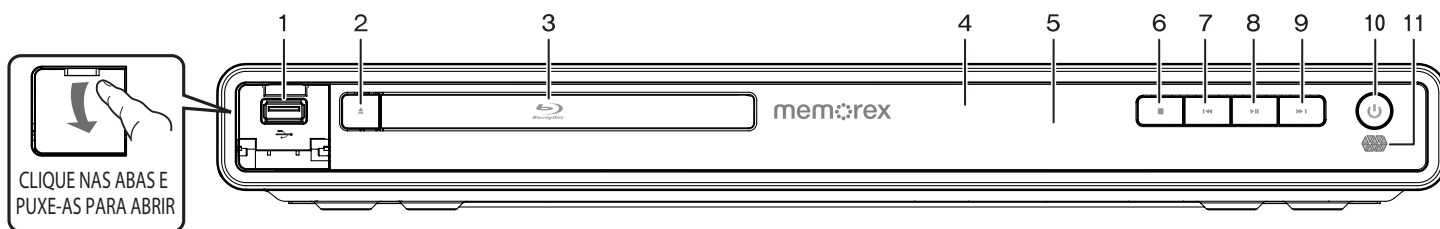

1. Conexão para USB (Compartimento Interno)
2. Botão Abre/Fecha
3. Compartimento do CD
4. Tela
5. Sensor Remoto
6. Botão Stop (■)
7. Botão (⏮) Pular
8. Botão Play/Pause (▶||)
9. Botão Pular (⏭)
10. Botão/Indicador de Energia
11. Indicador de Rede

TRASEIRO

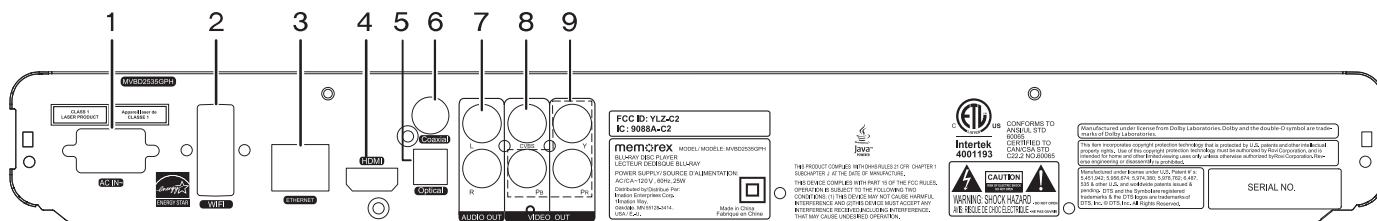

1. Conexão para Cabo Elétrico
2. Wi-Fi
3. Conexão Ethernet
4. Conexão HDMI
5. Saída Ótica
6. Saída Coaxial
7. Saída de Áudio Estéreo (Esquerda e Direita)
8. Saída de Vídeo Componente (CVBS)
9. Saída para Vídeo Componente (Y, PB, PR)

LOCALIZAÇÃO DOS CONTROLES (CONTINUAÇÃO)

REMOTO

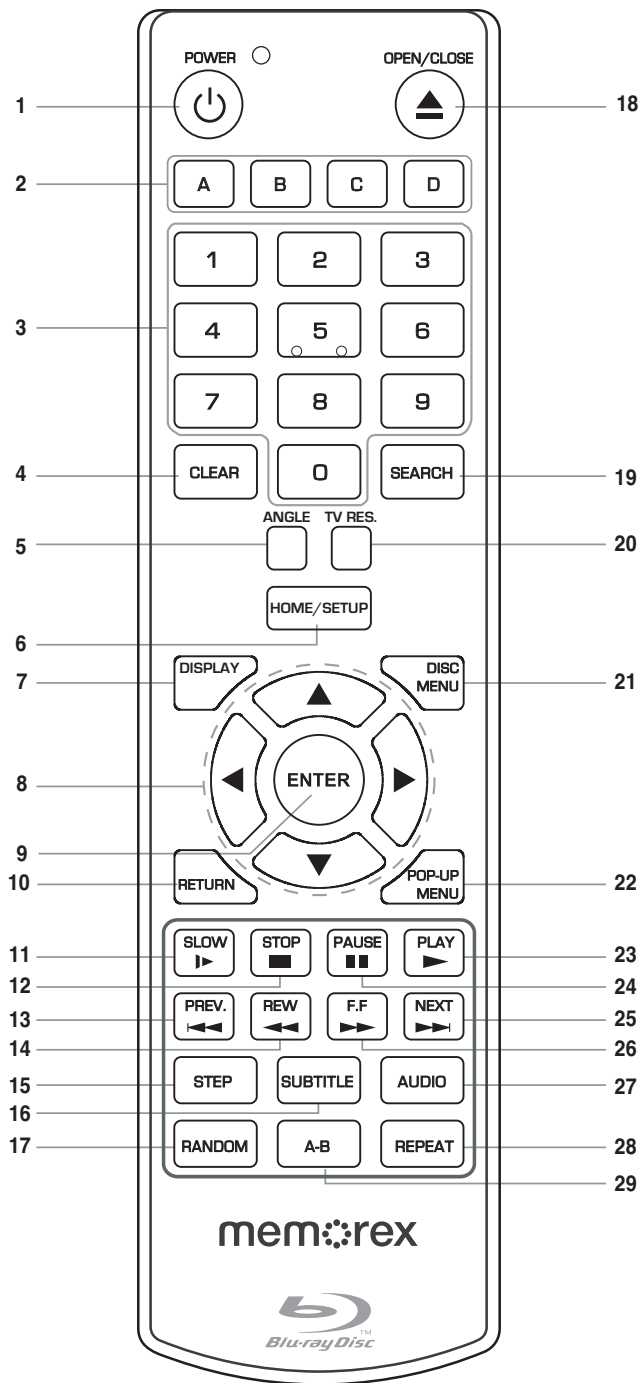

1. Botão LIGAR
2. Botões Coloridos (Vermelho, Verde, Amarelo, Azul)
3. Botões Numéricos (0-9)
4. Botão LIMPAR
5. Botão ÂNGULO
6. Botão de INÍCIO/CONFIGURAÇÃO
7. Botão da TELA
8. Botões de Navegação (◀, ▶, ▼, ▲)
9. Botão ENTER
10. Botão RETORNAR
11. Botão LENTO
12. Botão PARAR ■
13. Botão ANTERIOR (Pular)
14. Botão RETROCEDER (Por Busca/ Rapidamente) ◀◀
15. Botão PROGRESSÃO
16. Botão LEGENDAS
17. Botão ALEATÓRIO
18. Botão ABRE/FECHA
19. Botão de BUSCA
20. Botão TV RES (Resolução da TV)
21. Botão MENU DO DISCO
22. Botão MENU POP-UP
23. Botão ▶ PLAY
24. Botão p PAUSE
25. Botão nPRÓXIMO (Pular)
26. Botão ▶▶ AVANÇAR (Por Busca/ Rapidamente)
27. Botão ÁUDIO
28. Botão REPETIR
29. Botão Repetir A-B

CONTROLE REMOTO PEÇA Nº 0118020235*
(Capa da Pilha Peça No. 0118020235BR*
Cabo de A/V RCA PEÇA NO. 0117030001*

*Peças substituíveis pelo consumidor (veja página 46 para pedir).

CONTROLE REMOTO

INSTALAÇÃO DA PILHA

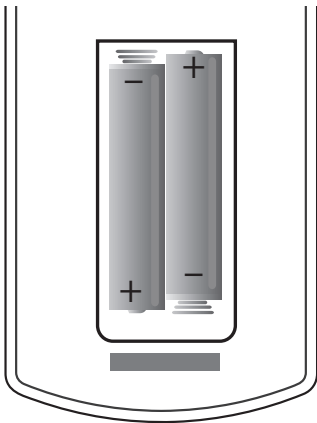

1. Para retirar a tampa do Compartimento de Pilha, puxe em sua aba e levante-a.
2. Instale duas (2) pilhas *AAA* e certifique-se que estão posicionadas de acordo com o diagrama de polaridade no compartimento.
3. Recoloque a tampa do Compartimento de Pilha.

PRECAUÇÕES COM A PILHA

Siga estas precauções quando usar pilhas neste dispositivo:

1. Cuidado - Perigo de explosão se a pilha for colocada incorretamente. Substituir somente pela mesma ou por algum tipo equivalente.
2. Use somente o tamanho e tipo de pilhas especificados.
3. Certifique-se de posicionar as pilhas na polaridade correta conforme a indicação do compartimento de pilhas. A inversão do posicionamento das pilhas poderá causar danos ao aparelho.
4. Não misture diferentes tipos de pilhas (ex. Alcalina, Recarregável e de Zinco-carbono) ou pilhas novas com antigas.
5. Se o aparelho não for utilizado por um longo período, retire as pilhas para evitar danos ou lesões causadas por possível vazamento da pilhas.
6. Não tente recarregar pilhas não-recarregáveis; elas podem sofrer super-aquecimento e romper-se. (Siga as instruções do fabricante das pilhas).
7. Remova as pilhas assim que forem consumidas.
8. Limpe os contatos das pilhas e também os dos dispositivos antes da instalação das pilhas.

DISTÂNCIA EFETIVA DO TRANSMISSOR DO CONTROLE REMOTO

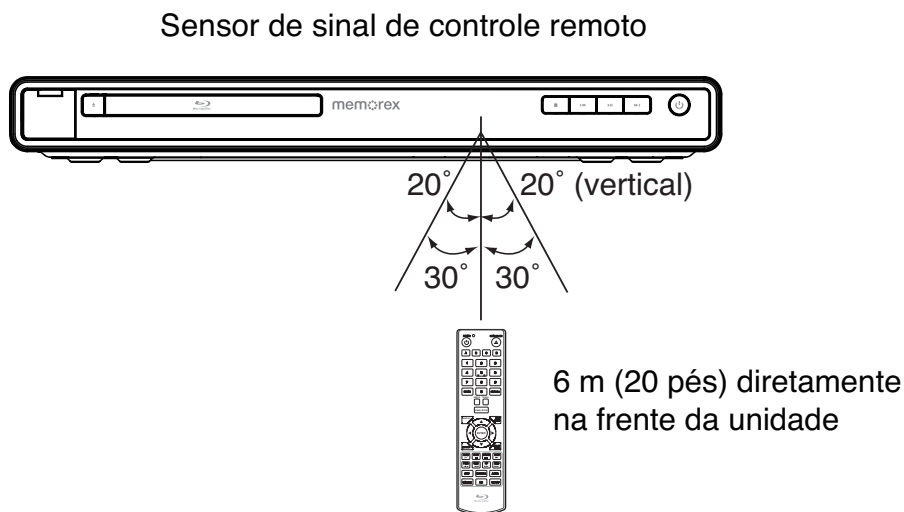

OBS.:

- Quando existir um obstáculo entre o player e o transmissor, este pode não funcionar.
- Quando luz solar direta, uma lâmpada incandescente, lâmpada fluorescente ou qualquer outra luz forte brilhante sobre o Sensor Remoto do Player, a operação remota pode ficar instável.

CONEXÃO

CONECTANDO O PLAYER À TV ATRAVÉS DA SAÍDA HDMI

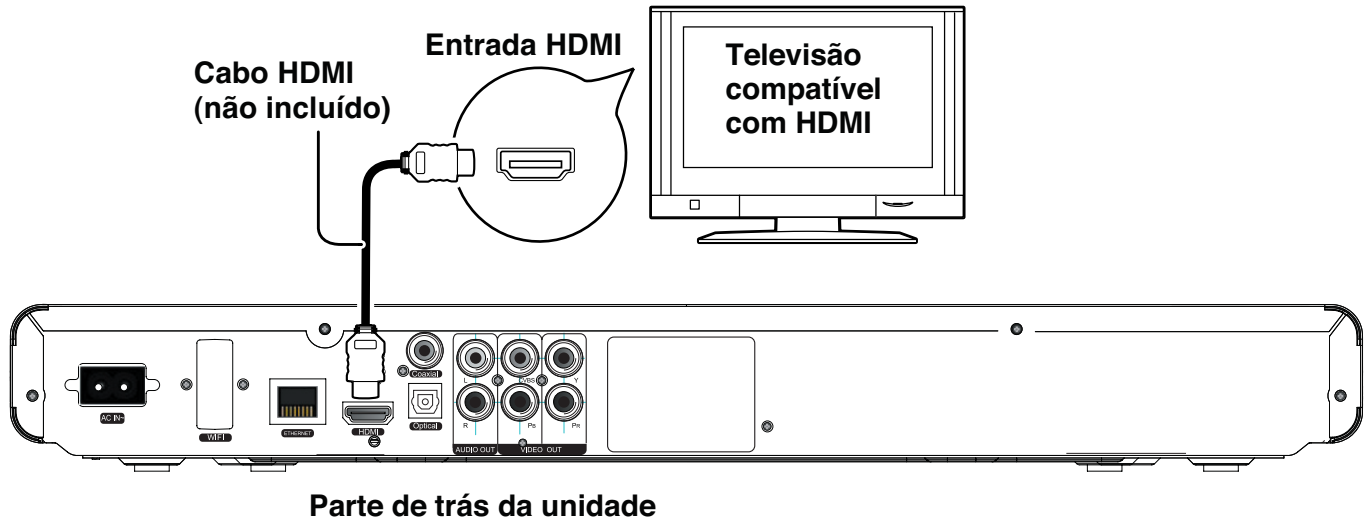

OBS.:

- Se sua TV possuir uma entrada HDMI, conecte o player com um cabo HDMI para os melhores resultados. Caso contrário, use a saída Componente ou de Vídeo do seu player.
- Ajuste o botão TV/VIDEO da TV ou passe para a configuração de VIDEO.
- Quando conectar o Player, consulte o manual do proprietário da TV, e também este manual.
- Quando conectar a unidade com a TV, certifique-se de que ambas as unidades estão desligadas da tomada antes de conectar.
- Conecte o player à sua TV diretamente. Se você conectar a unidade através de um VCR, a reprodução da imagem ficará distorcida porque os discos de vídeo são protegidos contra cópia.
- Após ligar as conexões HDMI dos aparelhos, configure as opções de Áudio e Visualização conforme as páginas 32-34.
- A unidade detectará a conexão HDMI e utilizará este tipo de sinal de vídeo automaticamente.
- Caso esteja se conectando a um Receiver e TV que possuem conexão HDMI, veja a página 12.
- Algumas resoluções em HDMI podem não funcionar com a sua TV.
- OBSERVAÇÃO: Serviços de streaming de vídeo exigem o uso de uma conexão HDMI.

CONEXÃO (CONTINUAÇÃO)

CONECTANDO O PLAYER A UMA TV USANDO CONEXÕES Y/PB/PR

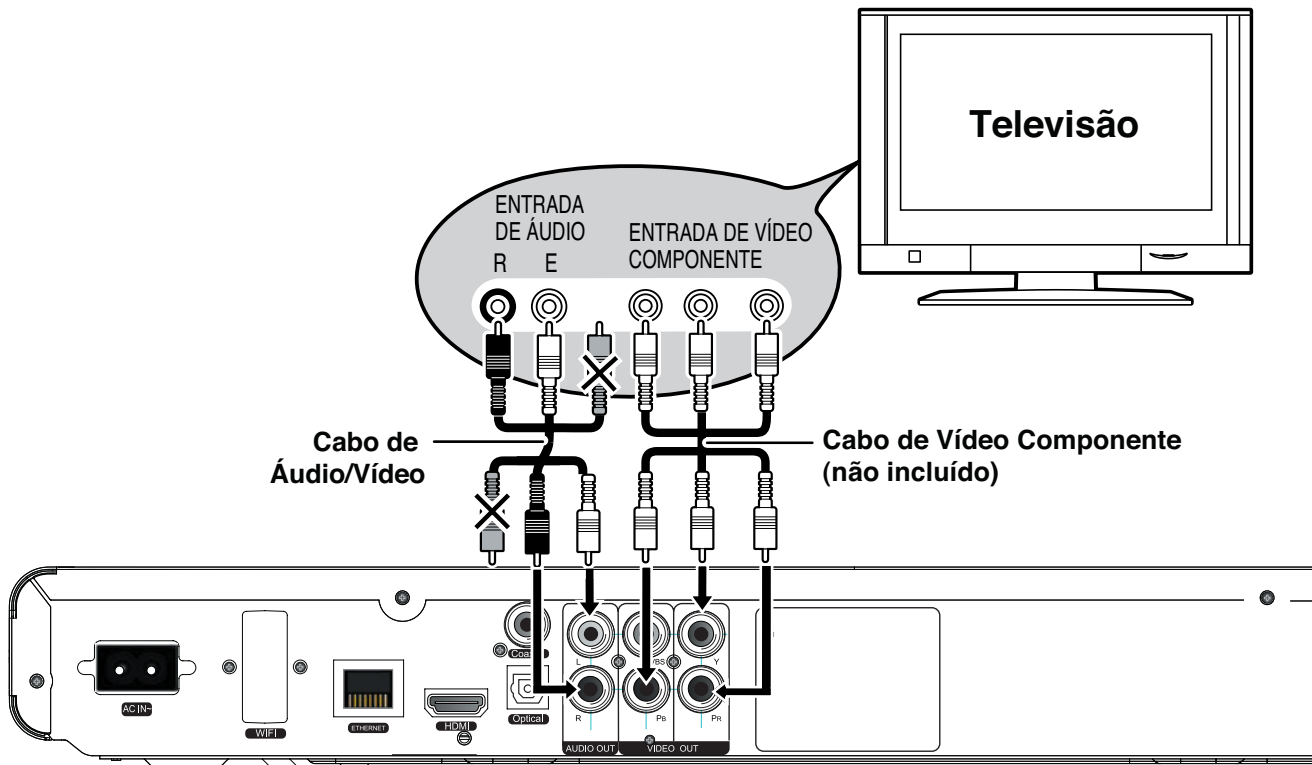

Parte de trás da unidade

NOTAS PARA CONEXÃO COM UMA TV:

- Se sua TV possuir uma entrada HDMI, conecte o player com um cabo HDMI para os melhores resultados. Caso contrário, use a saída Componente ou de Vídeo do seu player.
- A TV deve possuir entrada Y, PB e PR.
- Ajuste o botão TV/VIDEO da TV ou passe para a configuração de VIDEO.
- Quando conectar o Player, consulte o manual do proprietário da TV, e também este manual.
- Quando conectar a unidade com a TV, certifique-se de que ambas as unidades estão desligadas da tomada antes de conectar.
- Conecte o player à sua TV diretamente. Se você conectar a unidade através de um VCR, a reprodução da imagem ficará distorcida porque os discos de vídeo são protegidos contra cópia.
- Se estiver usando uma TV com opção de tela azul, desligue esta opção para os melhores resultados.
- Após conectar as conexões Componentes dos aparelhos, configure as opções de Resolução de Tela conforme a página 32.

SAÍDA DE VÍDEO PROGRESSIVO (Y, PB, PR):

Use estas saídas para conectar-se a uma TV com entrada para vídeo progressivo. O escaneamento progressivo é um sistema de escaneamento de vídeo que mostra todas as linhas de um quadro de uma vez só - ao contrário dos sistemas tradicionais, de escaneamento interlaçado. Esta conexão oferece a melhor qualidade possível. Para ter a melhor qualidade da imagem, use cabos de vídeo de qualidade para a conexão. É imprescindível que os conectores sejam conectados às saídas da TV de mesma cor.

CONEXÃO (CONTINUAÇÃO)

CONECTANDO O PLAYER À TV ATRAVÉS DAS SAÍDAS DE ÁUDIO E VÍDEO

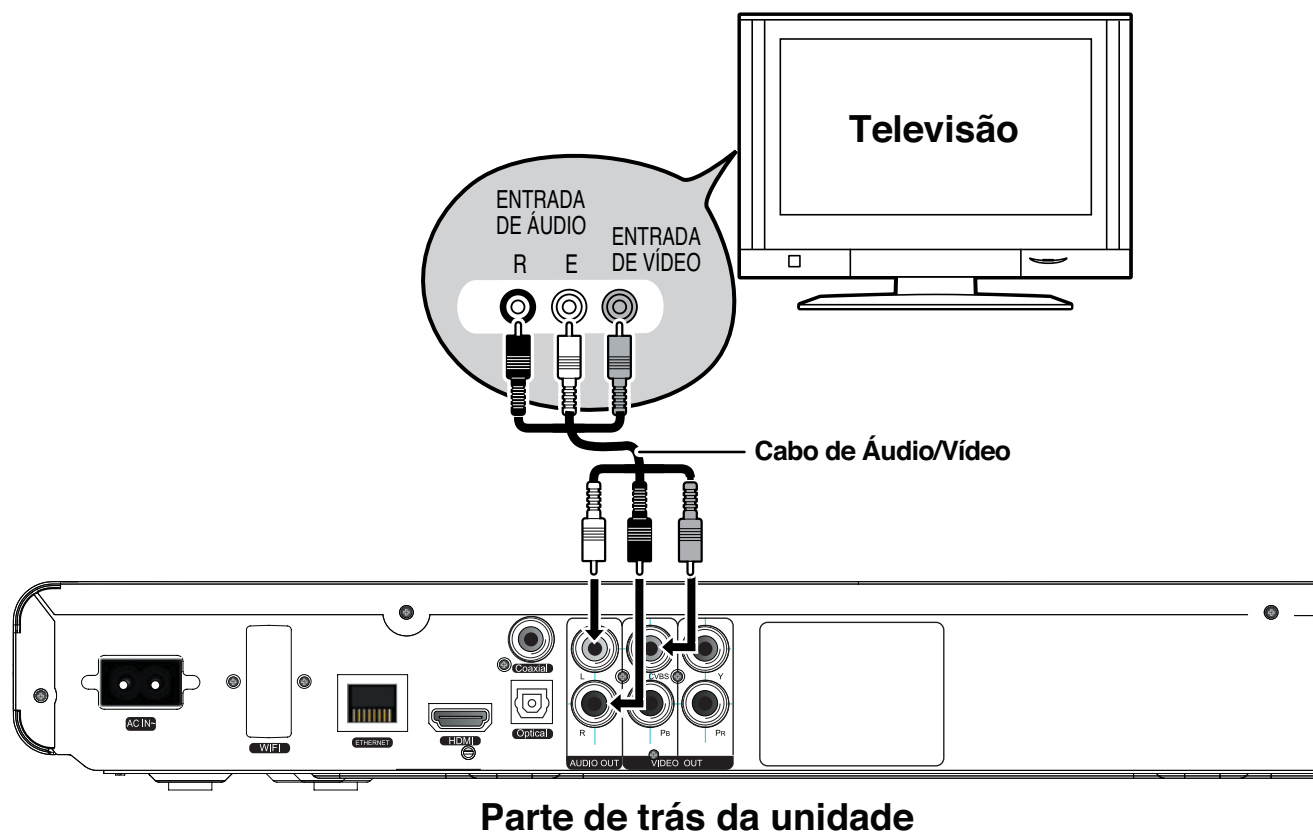

OBS.:

- Se sua TV possuir uma entrada HDMI, conecte o player com um cabo HDMI para os melhores resultados. Caso contrário, use a saída Componente ou de Vídeo do seu player.
- Ajuste o botão TV/VIDEO da TV ou passe para a configuração de VIDEO.
- Quando conectar o Player, consulte o manual do proprietário da TV, e também este manual.
- Quando conectar a unidade com a TV, certifique-se de que ambas as unidades estão desligadas da tomada antes de conectar.
- Se sua TV tiver apenas uma saída de áudio, um conector "Y" talvez seja necessário. Visite a loja de equipamentos eletrônicos mais próxima.
- Conecte o player à sua TV diretamente. Se você conectar a unidade através de um VCR, a reprodução da imagem ficará distorcida porque os discos de vídeo são protegidos contra cópia.

CONEXÃO (CONTINUAÇÃO)

CONECTANDO O PLAYER A UMA TV E RECEIVER ATRAVÉS DA SAÍDA HDMI

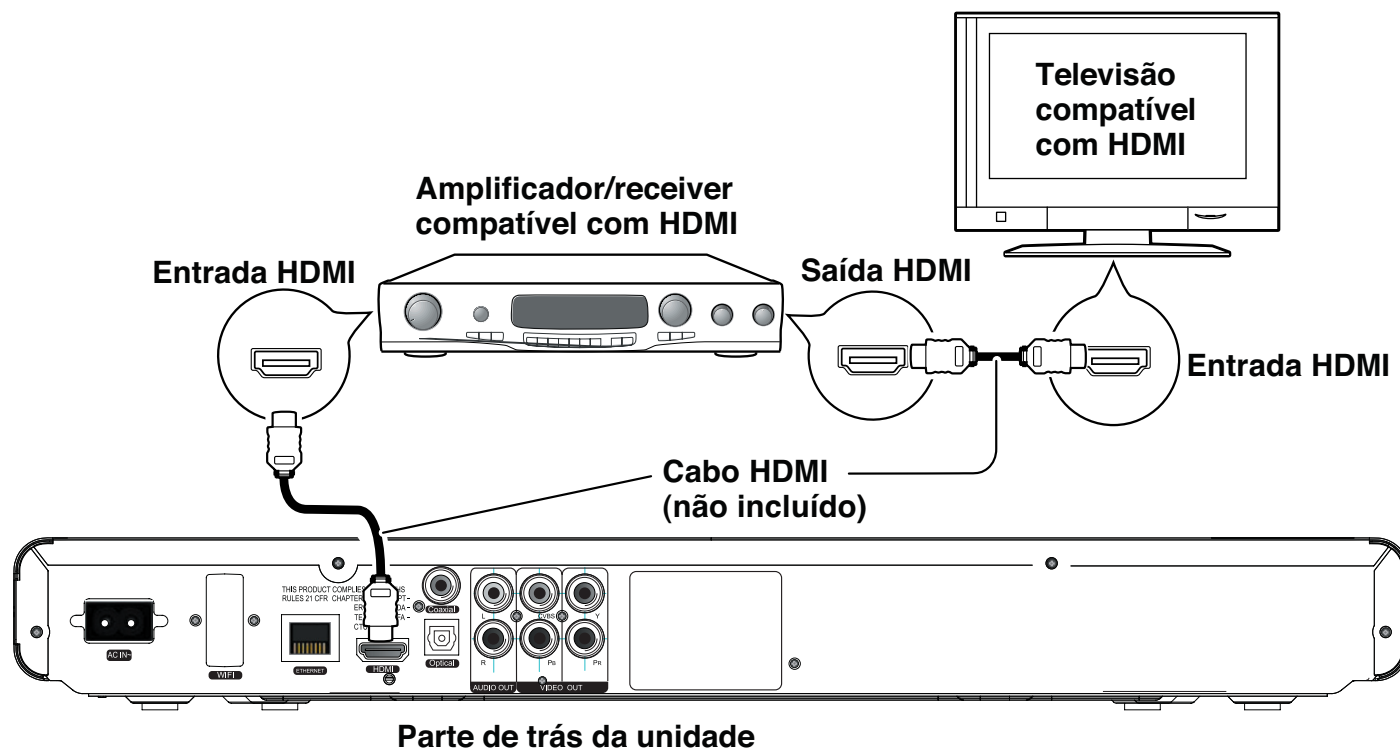

OBS.:

- Se sua TV possuir uma entrada HDMI, conecte o player com um cabo HDMI para os melhores resultados. Caso contrário, use a saída Componente ou de Vídeo do seu player.
- Ajuste o botão TV/VIDEO da TV ou passe para a configuração de VIDEO.
- Quando for conectar o Player, refira-se ao manual do proprietário da TV e do Receiver, além deste manual.
- Quando conectar o Player com a TV, certifique-se de que ambas as unidades estão desligadas da tomada antes de fazer as conexões.
- Quando utilizar HDMI como fonte, configure a resolução de Alta Definição no menu de Vídeo conforme a página 32 e o Tipo Digital de som no menu de Áudio conforme a página 34. Você também pode clicar no botão TV RES do controle remoto para configurar o aparelho para a resolução desejada.
- Algumas resoluções em HDMI podem não funcionar com a sua TV.

CONEXÃO (CONTINUAÇÃO)

CONECTANDO O PLAYER A UM SISTEMA DE HOME THEATER (ATRAVÉS DAS CONEXÕES ÓTICAS OU COAXIAIS)

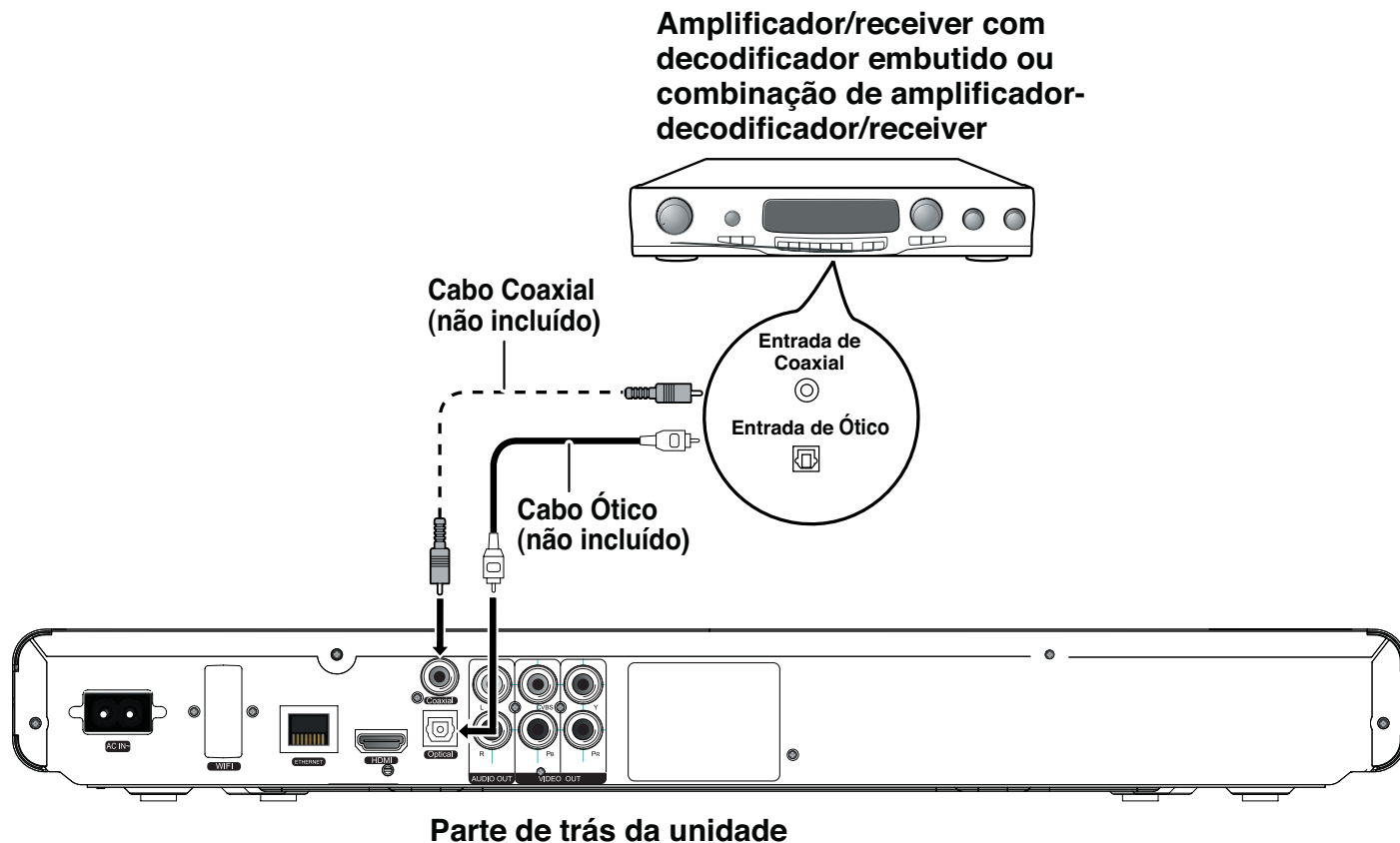

OBS.:

- Quando conectar o Player, consulte os manuais do proprietário da TV e do sistema stereo, e também este manual.
- Quando conectar, certifique-se de que a alimentação está desligada e todas as unidades estão desligadas da tomada antes de fazer as conexões.
- Conecte o player à sua TV diretamente. Se você conectar a unidade através de um VCR, a reprodução da imagem ficará distorcida porque os discos de vídeo são protegidos contra cópia.
- Caso coloque o player perto de um rádio, a recepção pode ser distorcida. Neste caso, tire o player de perto do rádio.
- Som de Qualidade Digital 7.1 CH só está disponível com HDMI.

CONEXÃO (CONTINUAÇÃO)

CONECTANDO O PLAYER A UMA REDE

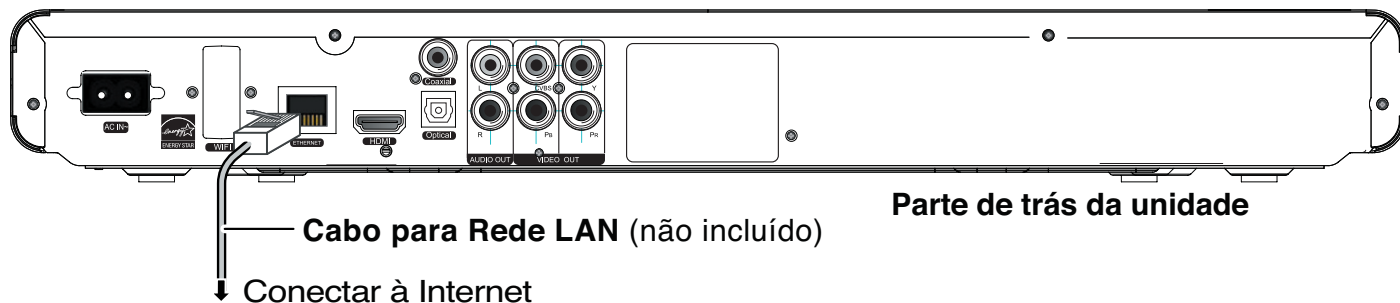

POR CABO: Conecte o cabo de ethernet à saída Ethernet do player. Recomenda-se que utilize um roteador de banda larga para que possa utilizar a internet com outros aparelhos. Refira-se às instruções do roteador para maiores informações.

SEM FIO: Caso tenha uma rede sem fio, conecte-se conforme as instruções da página 41. Depois de ter se conectado (com ou sem fio), certifique-se que as Opções de Rede estão apropriadamente configuradas conforme as instruções da página 39.

Veja a página seguinte para as perguntas mais frequentes e informações sobre o BD-Live.

APLICATIVOS: Você poderá utilizar este aparelho para se conectar à Netflix, Pandora e outros quando estiver conectado à Internet. Veja a página 43 para obter mais informações sobre como utilizar estes aplicativos.

USUFRUINDO das Visualizações Bônus e do BD-Live

Alguns discos BD-ROM (com a etiqueta BD-Live) possuem conteúdo adicional e outros dados que podem ser baixados em um drive USB conectado à parte da frente do aparelho para o seu entretenimento. Eis como proceder:

1. Desligue o player.
2. Conecte o player à rede conforme descrito nas páginas anteriores.
3. Insira um drive USB com a formatação FAT32 e pelo menos 1GB e no máximo 32GB de espaço.
4. Ligue o aparelho.
5. Insira o BD-ROM com a Visualização Bônus ou BD-Live.
6. O modo de operar poderá variar conforme o disco. Consulte as instruções que acompanham o disco. De forma geral, o menu principal destes discos possuem uma opção BD-Live. Escolha esta opção através dos botões de Navegação (◀, ▶, ▲, ▼) e clique no botão ENTER para selecioná-la.

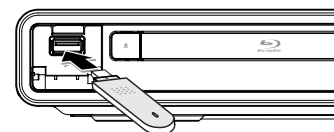

Pen Drive USB

Perguntas Frequentes sobre o BD-Live:

P1: O que é BD-Live?

R1: BD-Live é uma nova opção para Blu-ray que utiliza a internet para expandir sua experiência cinematográfica através de conteúdo adicional baixado pela internet e de uma interatividade mais avançada. Quando for utilizar o player com Discos Blu-ray com BD-Live, você poderá baixar uma porção de conteúdo recente e atualizado, como trailers, jogos de perguntas e respostas, opções especiais exclusivas e muito mais. O conteúdo será diferente para cada disco.

P2: Todos os Discos Blu-ray têm esta opção?

R2: BD Live é uma opção relativamente nova, então certifique-se que o disco tenha a etiqueta BD-Live no pacote.

P3: Como acesso as opções BD-Live?

R3: Caso esteja utilizando um disco com BD-Live e tenha conectado o aparelho à internet, é só escolher a opção BD-Live no menu principal do disco.

P4: Todos os discos terão o mesmo conteúdo BD-Live?

R4: Não, o conteúdo mudará de disco a disco.

P5: Como navego pela tela BD-Live?

R5: Use os botões de Navegação do seu controle remoto.

P6: Como apago algo que tenha baixado?

R6: Veja a página 40 sobre como apagar informação em um drive USB.

P7: Onde posso encontrar uma lista do que baixei no meu player?

R7: A página inicial BD-Live (que aparece quando ativa o Blu-ray) contém uma lista dos downloads que podem ser utilizados com o disco ativo. A lista na tela pode ser diferente de disco a disco. Além disso, o player de Discos Blu-ray pode ter uma função que permite que veja uma lista dos arquivos baixados e armazenados localmente, mas estes downloads só poderão ser utilizados com os discos com que baixou o conteúdo.

SOBRE DISCOS

Os códigos de região/BD-ROM do player estão listados na parte de trás do aparelho.
Veja a página seguinte para obter mais informações sobre os códigos de região/BD-ROM.

DISCOS REPRODUZÍVEIS:

Os seguintes discos podem ser reproduzidos neste player:



MP3

Quando for tocar MP3s, o número total de arquivos aparecerá na tela, bem como uma lista das pastas e trilhas. MP3 é abreviação de “MPEG1 Áudio Layer 3”. O Áudio MPEG é um formato que comprime apenas a porção sonora do arquivo.

OBSERVAÇÃO IMPORTANTE:

Diversos fatores, como a condição de gravação, tipo de disco, programa de gravação e outros podem impedir a reprodução do disco MP3 neste aparelho.

TIPOS DE DISCO:

DVD/BD

Os dados na maioria dos discos são divididos em seções chamadas de “títulos” e então em subseções chamadas de “capítulos”, cada um dos quais com um número de título ou capítulo. Algumas características deste player não funcionarão com alguns discos pois eles são pré-configurados. Se uma função que você selecionou não funcionar conforme o desejado, vide o manual que acompanha o disco.

OBSERVAÇÕES SOBRE BLU-RAY: Blu-ray é um novo e excitante formato. Assim sendo, pode haver problemas de compatibilidade de discos com formatos novos e antigos. Nem todos os discos são compatíveis e nem todos os discos são reproduzíveis.

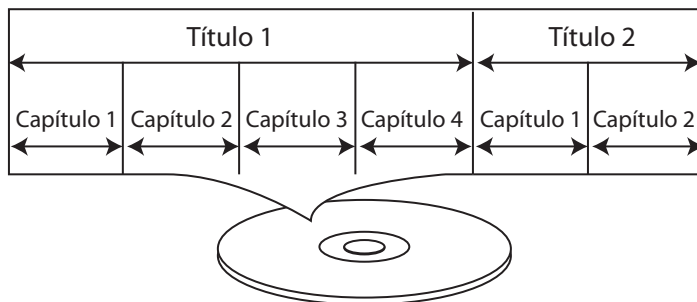

CD DE ÁUDIO

Os dados em um CD de áudio são divididos em seções chamadas de “trilhas”, cada uma das quais com um número de trilha.

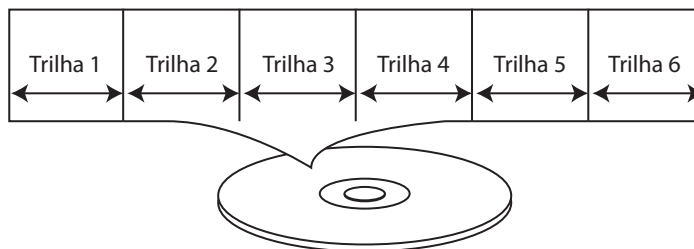

CD DE FOTOS KODAK

Dados em um CD de fotos Kodak geralmente não são divididos em pastas e devem aparecer no diretório raiz.

DVD-R/RW ou DVD+R/RW

Este disco pode ser reproduzido no player após ser finalizado pelo aparelho de reprodução.

SOBRE DISCOS (CONTINUAÇÃO)

IMPORTANTE:

É importante que você leia o manual que acompanha o disco, pois existem características que no player que não podem ser utilizadas em certos discos. Também existem características extras no disco de que são diferentes para cada disco, e portanto não são explicadas neste manual do proprietário.

Este player conforma-se com ambos os sistemas NTSC e PAL de cor. Se estiver na América do Norte, mantenha esta configuração como NTSC. Caso o player esteja em modo PAL, a imagem na TV rolará verticalmente. Neste caso, reconfigure o player para NTSC conforme as instruções da página 32.

Notas sobre Direitos Autorais:

É proibido por lei copiar, transmitir, exibir, transmitir por cabo, reproduzir em público e alugar material com direitos autorais sem permissão. Discos de vídeo são protegidos contra cópia, e quaisquer gravações feitas a partir destes discos serão distorcidas. Este produto inclui tecnologias com direitos reservados que são protegidos por reivindicação de método sob certas patentes norte-americanas, além de outros direitos de propriedade intelectual de propriedade da Macrovision Corporation e outros proprietários de direito. O uso desta tecnologia de proteção de direitos autorais deve ser autorizado pela Macrovision Corporation, e é intencionado apenas para uso doméstico e outros usos limitados de reprodução a menos que autorizado pela Macrovision Corporation. São proibidos engenharia reversa e desmontagem.

Informações de Gerenciamento de Região:

Este player é projetado e fabricado para responder as Informações de Gerenciamento de região gravadas no disco. Se o número de Região do disco não corresponder ao número de Região do player, o player não poderá reproduzir o disco. Alguns discos de vídeo comprados ou feitos por negócios fora da sua área geográfica não serão reproduzíveis.

OPERAÇÃO BÁSICA

IMPORTANTE:

Quando aparecer “⊘” enquanto aperta o botão, isto significa que a função correspondente não pode ser executada no disco inserido, ou no modo selecionado.

BOTÃO TV RES

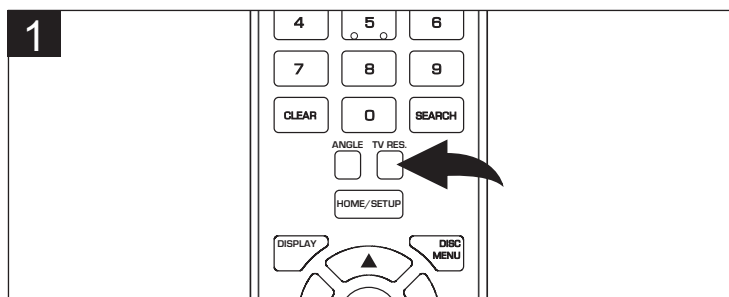

Quando estiver conectado através de cabo HDMI, clique no botão TV RES uma ou várias vezes para ajustar a resolução da tela.

OBSERVAÇÃO: O Botão TV RES só funciona quando estiver no menu de CONFIGURAÇÃO.

BOTÕES COLORIDOS

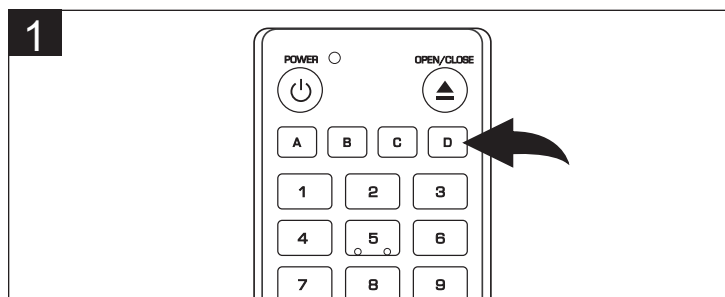

Estes botões são utilizados quando um Blu-ray estiver sendo reproduzido, e dá acesso a alguns itens na tela. Os botões também podem ser utilizados para operações com Java interativo de um BD-Live. Estes botões podem não funcionar com todos os discos.

INDICADOR DE REDE

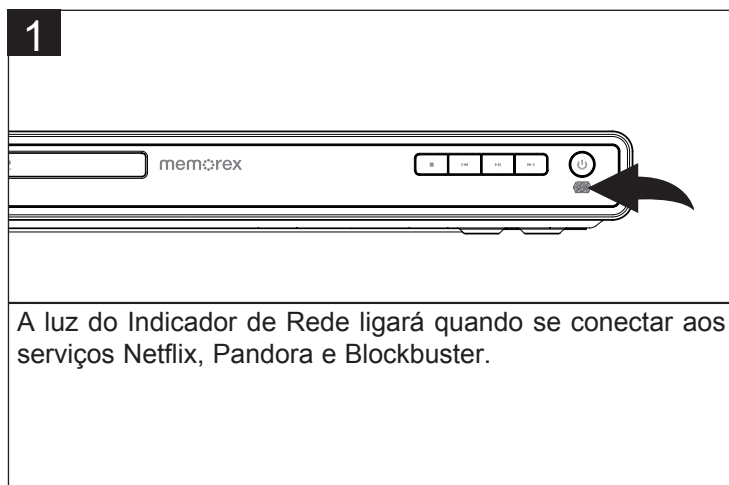

A luz do Indicador de Rede ligará quando se conectar aos serviços Netflix, Pandora e Blockbuster.

OBSERVAÇÕES IMPORTANTES:

- Depois de conectar os cabos, a unidade ficará no modo Espera (Standby) e o indicador de Energia ficará desligado. Clique no botão Power para ligar o aparelho; o botão de Energia ligará e ficará amarelo. O carregamento demorará cerca de 30 segundos.
- Sempre segure o disco sem tocar nas suas superfícies. Quando inserir um disco, posicione-o com a parte impressa para cima, alinhe-o com as guias e coloque-o na posição apropriada.
- É importante que você leia o manual que acompanha o disco, pois existem características que no player que não podem ser utilizadas em certos discos. Existem também características extras diferentes para cada disco, e portanto não são explicadas neste manual do proprietário.

OPERAÇÃO BÁSICA (CONTINUAÇÃO)

BOTÃO INÍCIO/CONFIGURAÇÃO (DURANTE REPRODUÇÃO)

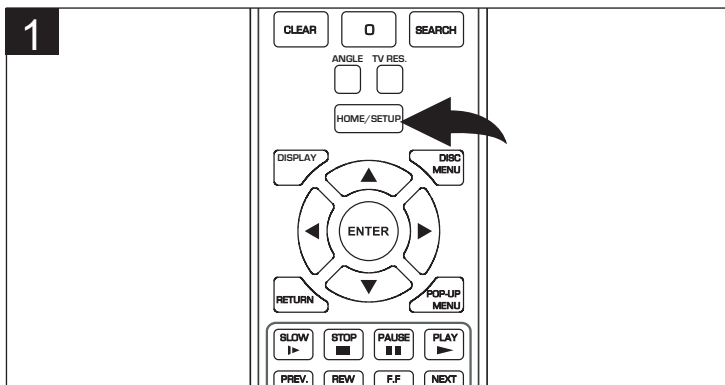

1 Durante a reprodução, clique no botão INÍCIO/CONFIGURAÇÃO; o aparelho retornará ao menu principal.

TELA

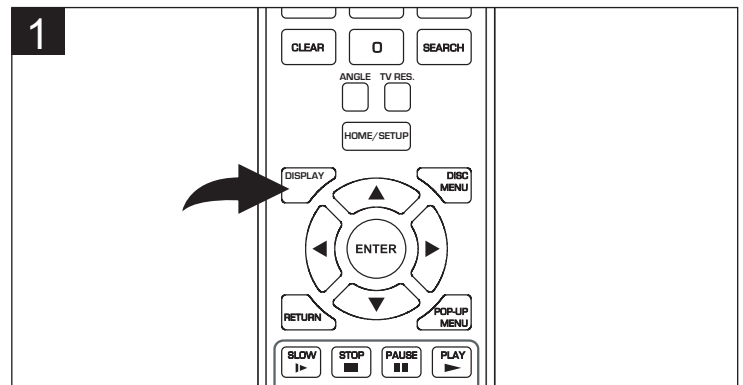

1 DVD/BD: Enquanto reproduz um DVD, clique no botão TELA para mostrar informações sobre o DVD, como o título e capítulo sendo reproduzido, o número total de capítulos, o modo repetição e o tempo passado e total.

CD: Enquanto reproduz um CD, clique no botão TELA para mostrar informações sobre o CD, como a trilha sendo reproduzida, número total de trilhas/músicas, o modo repetição e aleatório, bem como o tempo passado e total.

ÁUDIO: Enquanto estiver reproduzindo um arquivo de áudio, clique no botão TELA para mostrar informações sobre o arquivo, como o nome e outros detalhes, o modo repetição e aleatório, bem como o tempo passado e total.

IMAGENS: Enquanto estiver reproduzindo um arquivo de imagem, clique no botão TELA para mostrar informações sobre o arquivo, como o nome e outros detalhes, o modo repetição e aleatório, bem como o tempo passado e total.

VÍDEO: Enquanto estiver reproduzindo um arquivo de vídeo, clique no botão TELA para mostrar informações sobre o arquivo, como o nome e outros detalhes, o modo repetição e aleatório, bem como o tempo passado e total.

Clique no botão TELA novamente para remover as informações da tela.

OPERAÇÃO DE BD ou DVD

REPRODUÇÃO DE UM DISCO BLU-RAY OU DVD PADRÃO

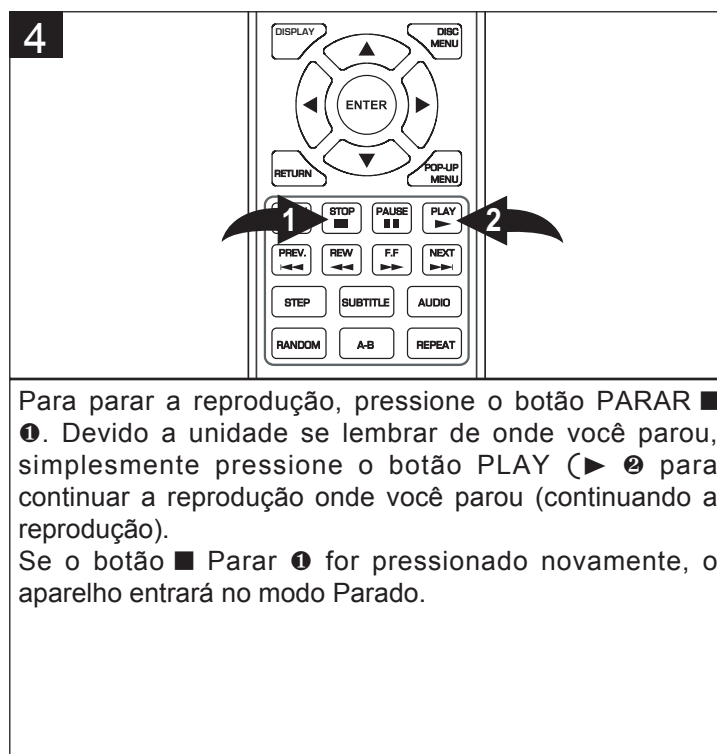
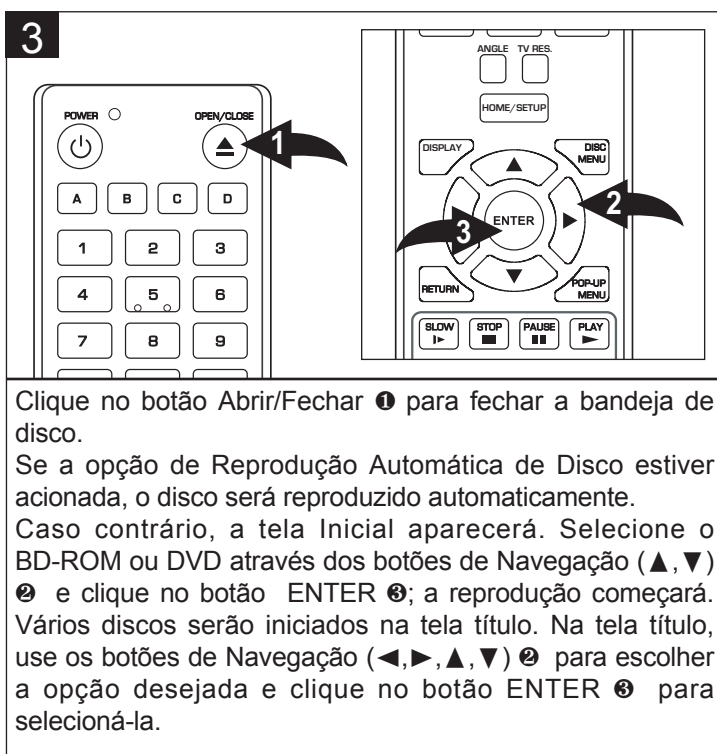
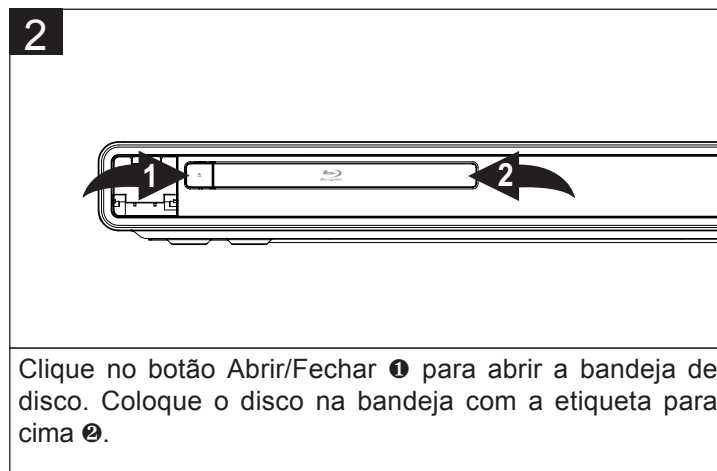
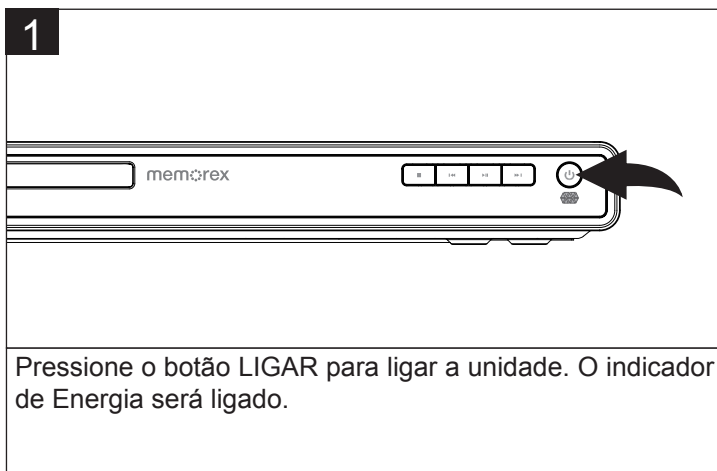

OBS.:

- Se um MENU aparecer na tela da TV, pressione os botões de Navegação (◀, ▶, ▲, ▼) para selecionar a opção/item desejado, e então pressione o botão ENTER▶. Assegure-se de consultar a capa ou caixa do disco para informações adicionais.
- Este aparelho tem a função de resumo, o que o(a) permite retornar à reprodução no ponto onde parou da última vez. A continuação da reprodução pode não funcionar em todos os discos.
- Quando estiver na Tela Inicial, escolha BD-ROM ou DVD. Clique então no botão ENTER para fazer a seleção e começar a reprodução.

OPERAÇÃO DE DVD/BD (CONTINUAÇÃO)

PULAR ►►/PULAR ◀◀

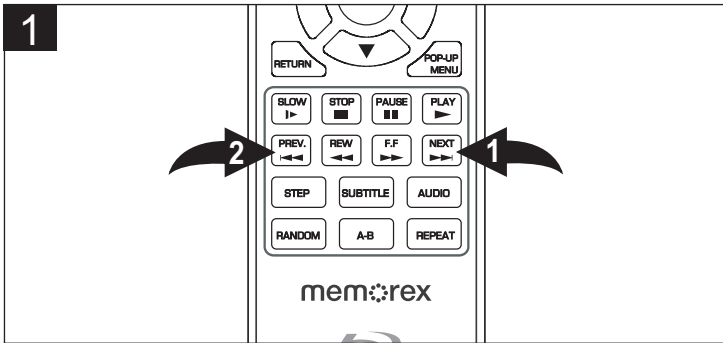

Pressione o botão Pular ►► ❶ para avançar o DVD para o início do próximo capítulo.

Clique no botão Pular ◀◀ ❷ uma vez para mover o disco para o começo do capítulo sendo reproduzido. Clique no botão duas vezes para passar para o começo do capítulo anterior.

BUSCAR

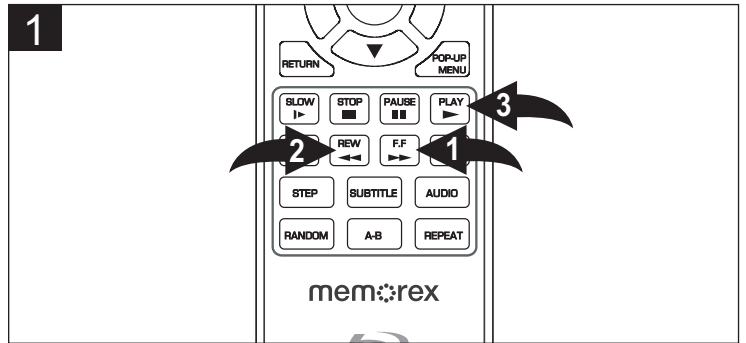

Durante a reprodução, clique ou no botão Busca/Avanço ►► ❶ ou em Busca/Retrocesso ◀◀ ❷ para mover o disco para frente ou para trás mais rapidamente até o ponto desejado. Pressione o botão mais vezes para aumentar a velocidade da seguinte forma: 2x, 4x, 8x, 16x, 32x, 64x e 128x.

Clique no botão Play ► ❸ para retornar à reprodução normal do disco.

PAUSA

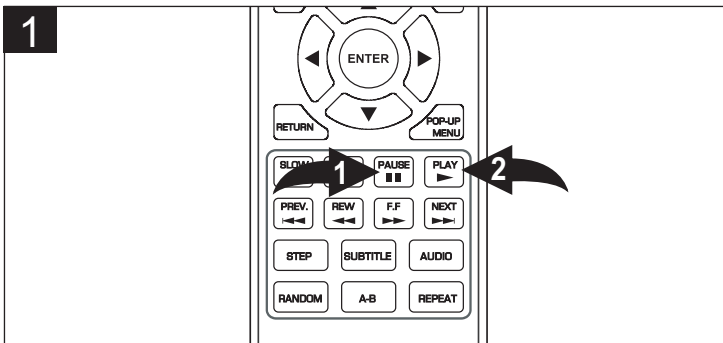

Clique no botão Pause || ❶ para parar na imagem atual.

Clique no botão Pause || ❶ novamente ou no botão Play ► ❷ para retornar à reprodução normal do disco.

SLOW MOTION

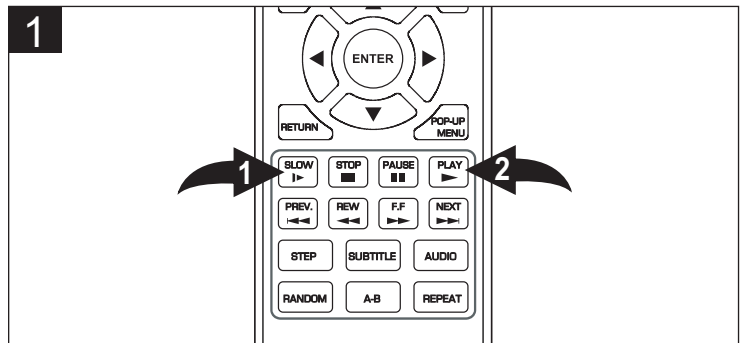

Clique no botão Lento ❶ para reproduzir a imagem em slow motion (metade da velocidade). Clique no botão mais vezes para velocidades a 1/4 e 1/8 do normal.

Clique no botão Play ► ❷ para retornar à reprodução normal.

PROGRESSÃO

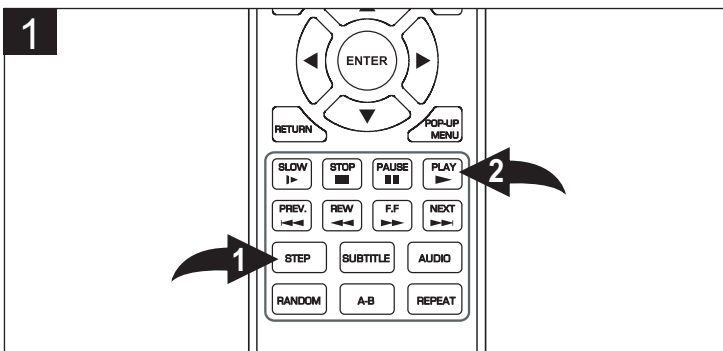

Durante a reprodução, clique no botão QUADRO A QUADRO ❶ uma vez para pausar a reprodução. Clique no botão QUADRO A QUADRO ❶ mais vezes para avançar a imagem quadro a quadro.

Clique no botão Play ► ❷ para retornar à reprodução normal.

OPERAÇÃO DE DVD/BD (CONTINUAÇÃO)

BOTÃO MENU DO DISCO

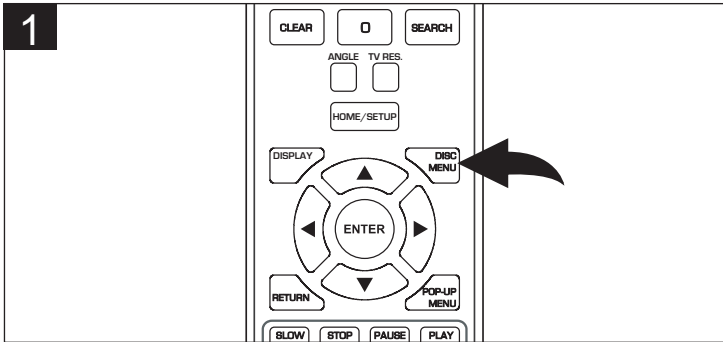

BD: Clique no botão MENU DO DISCO para exibir informações, opções e conteúdo adicional armazenados no disco. O Menu Principal variará de disco a disco.

DVD: Clique no botão MENU DO DISCO para voltar ao menu raiz do disco.

O Menu Principal pode não existir ou estar disponível em alguns discos.

BOTÃO MENU POP-UP

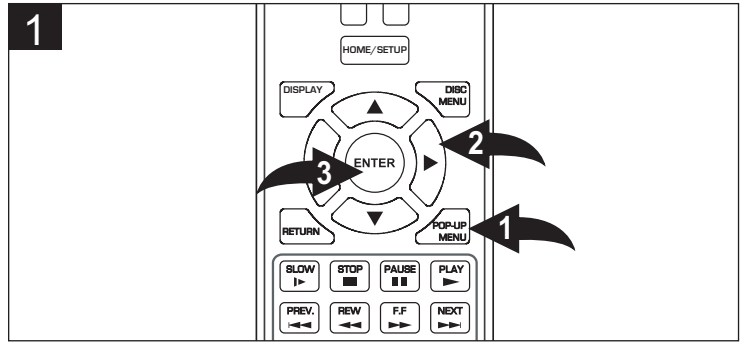

BD: Clique no botão MENU POP-UP ❶ para exibir o Menu Pop-up enquanto o disco estiver sendo reproduzido. Você poderá selecionar várias opções através do Menu Pop-Up. Use os botões de Navegação (◀, ▶, ▲, ▼) ❷ para escolher a opção desejada, e então no botão ENTER ❸ para selecioná-la.

DVD: Clique neste botão para exibir o menu título do disco na parte inferior da tela da TV.

O Menu Pop-Up poderá não aparecer em alguns discos.

BUSCA DE TÍTULO/CAPÍTULO

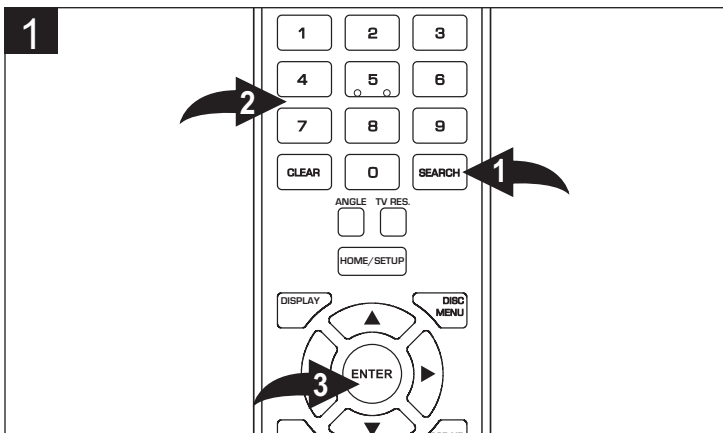

Clique no botão de BUSCA ❶; a opção Ir ao Título aparecerá. Selecione o título desejado através dos botões Numéricos ❷ e então no botão ENTER ❸; o aparelho iniciará a reprodução do título selecionado.

Clique no botão BUSCA ❶ mais uma vez; a opção Ir ao Capítulo aparecerá. Selecione o capítulo desejado através dos botões Numéricos ❷ e então no botão ENTER ❸; o aparelho iniciará a reprodução do capítulo.

BUSCA POR TEMPO

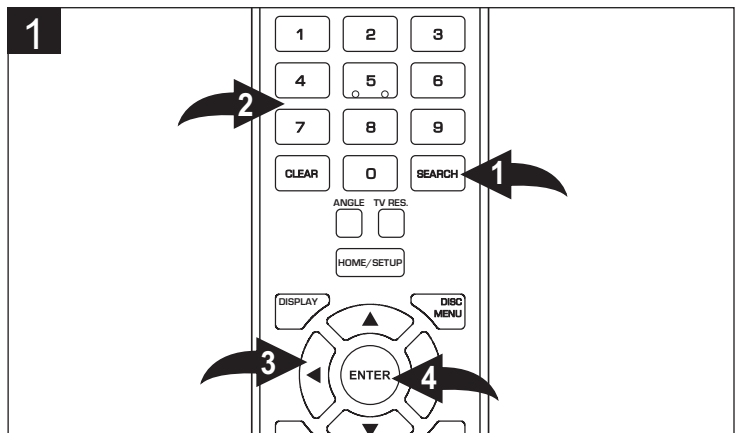

Clique no botão BUSCA ❶ uma terceira vez; a opção Ir ao Instante aparecerá. Insira os dois dígitos para os segundos desejados através dos botões Numéricos ❷ e então no botão Navegação ◀ ❸ para selecionar os minutos. Insira os dois dígitos para os minutos desejados através dos botões Numéricos ❷ e então no botão Navegação ◀ ❹ para selecionar as horas. Insira os dois dígitos para as horas desejadas através dos botões Numéricos ❷ e então no botão Navegação ◀ ❹ para concluir o processo.

Quando terminar a configuração do tempo, clique no botão ENTER ❹. O aparelho iniciará a reprodução no instante selecionado.

OBSERVAÇÃO: Clique no botão LIMPAR para corrigir qualquer informação inserida incorretamente.

REPETIR A REPRODUÇÃO

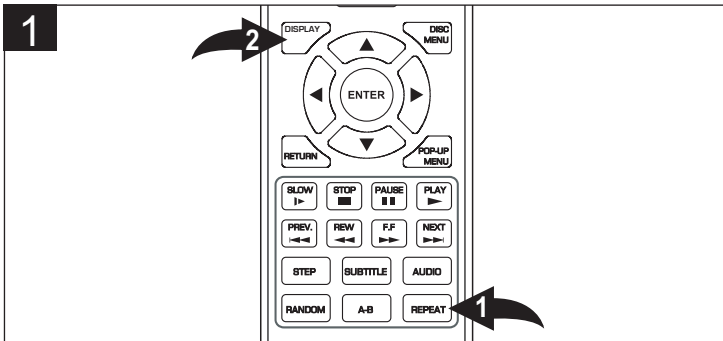

No modo de Reprodução, pressione o botão REPETIR uma vez ❶; o ícone de Repetir Título aparecerá na tela por alguns segundos e o Título que está sendo reproduzido será repetido continuamente. Pressione o botão REPETIR ❶ uma segunda vez; Repetir Título aparecerá na tela por alguns segundos e o Capítulo que está sendo reproduzido será repetido continuamente. Pressione o botão REPETIR ❶ mais uma vez para cancelar o modo Repetir.

Isto não está disponível para todos os discos.

Clique no botão TELA ❷ para verificar o status da função de Repetição.

REPRODUÇÃO REPETIDA A-B

Enquanto reproduz um disco esta unidade pode reproduzir repetidamente uma seção específica.

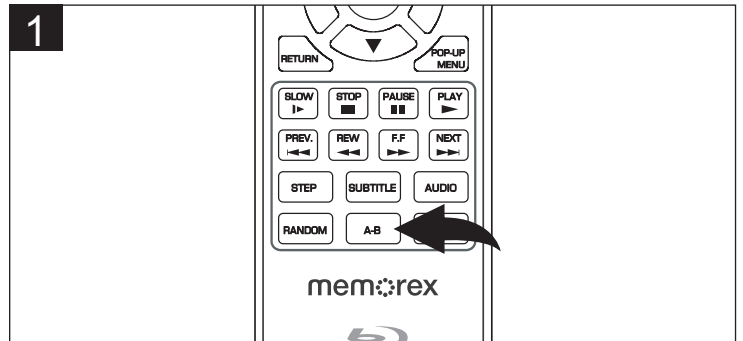

No modo de Reprodução, pressione o botão Repetir A-B para definir onde você deseja que a seção comece. Pressione o botão Repetir A-B novamente para definir onde deseja que a seção termine; então a unidade reproduzirá continuamente a área selecionada.

Pressione o botão Repetir A-B novamente para cancelar o modo Repetir A-B.

ÂNGULO

Alguns discos podem conter cenas que foram filmadas simultaneamente a partir de diferentes ângulos de câmera. Esta característica funciona apenas em discos com mais de um ângulo de câmera. A capa terá a marca “”.

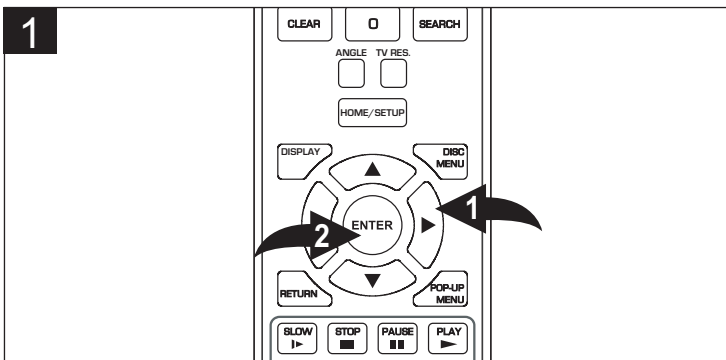

Enquanto estiver no modo de Reprodução, clique no botão ÂNGULO; o número total de ângulos disponíveis aparecerá na tela. Selecione o ângulo desejado através dos botões de Navegação (◀, ▶, ▲, ▼) e ❶ então no botão ENTER ❷; o ângulo será modificado em um ou dois segundos. Esta característica não está disponível em todos os discos.

OPERAÇÃO DE DVD/BD (CONTINUAÇÃO)

LEGENDAS

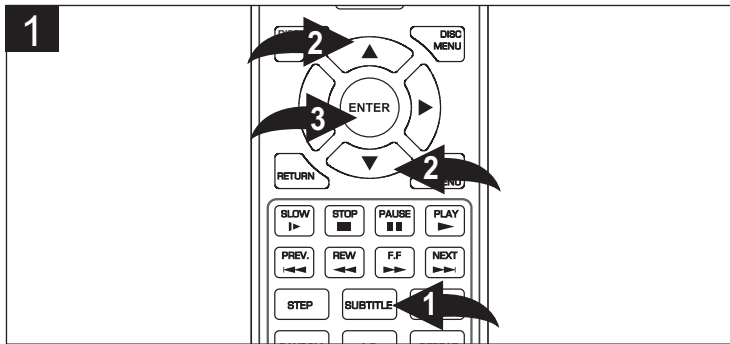

Clique no botão LEGENDA ❶. As opções de legendagem aparecerão. Selecione Legenda através dos botões de Navegação (▲, ▼) ❷ e então no botão ENTER ❸. Selecione o idioma de legendagem desejado (ou selecione Desligada - Off - para remover as legendas) através do botão de Navegação (▲, ▼) ❷ e então clique no botão ENTER ❸. Esta característica não está disponível em todos os discos.

ÁUDIO

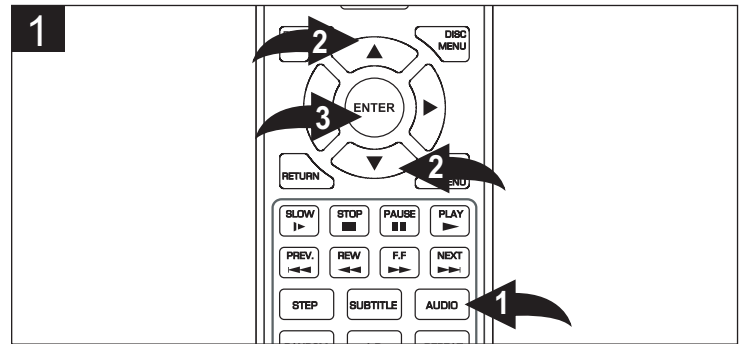

Clique no botão ÁUDIO ❶ para exibir as opções de Áudio. Selecione Áudio através dos botões de Navegação (▲, ▼) ❷ e então no botão ENTER ❸. Selecione o idioma desejado através dos botões de Navegação (▲, ▼) ❷ e então no botão ENTER ❸. Esta característica não está disponível em todos os discos.

OPERAÇÃO DE CD

REPRODUÇÃO DE UM CD

1



Pressione o botão LIGAR para ligar a unidade. O indicador de Energia será ligado.

2

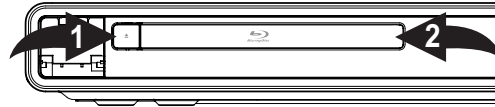

Clique no botão Abrir/Fechar ❶ para abrir a bandeja de disco. Coloque o disco na bandeja com a etiqueta para cima ❷.

3

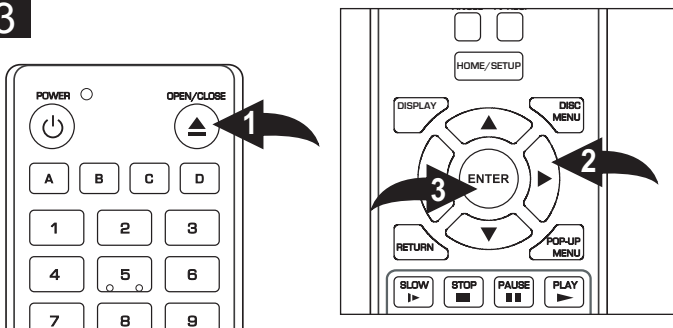

Clique no botão Abrir/Fechar para fechar a bandeja de disco.

Se a opção de Reprodução Automática de Disco estiver acionada, o disco será reproduzido automaticamente a partir da primeira trilha.

Caso contrário, a tela Inicial aparecerá. Selecione CD-DA através dos botões de Navegação (▲, ▼) ❷ e então no botão ENTER ❸; a reprodução começará.

4

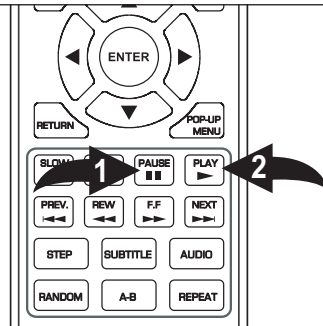

Clique no botão Pausa ❶ para pausar a reprodução. Clique no botão Pausa ❶ novamente ou no botão ► Play ❷ para recomeçar a reprodução.

5

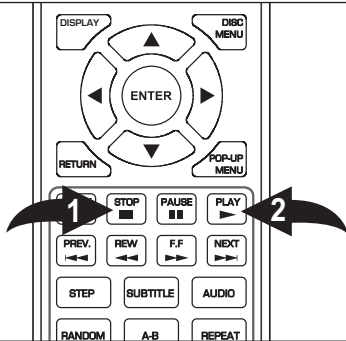

Para parar a reprodução, pressione o botão SPARAR ❶. Devido a unidade se lembrar de onde você parou, simplesmente pressione o botão PLAY (►) ❷ para continuar a reprodução onde você parou (continuando a reprodução).

Se o botão PARAR ❶ for pressionado novamente, o aparelho entrará no modo Parado.

OBS.:

- Este aparelho tem uma função de resumo que permite que recomece a reprodução de onde parou pela última vez. A continuação da reprodução pode não funcionar em todos os discos.
- Quando estiver na Tela Inicial, escolha CD-DA. Clique então no botão ENTER para fazer a seleção e começar a reprodução.

OPERAÇÃO DE CD (CONTINUAÇÃO)

SELECIONANDO TRILHAS USANDO OS BOTÕES NUMÉRICOS

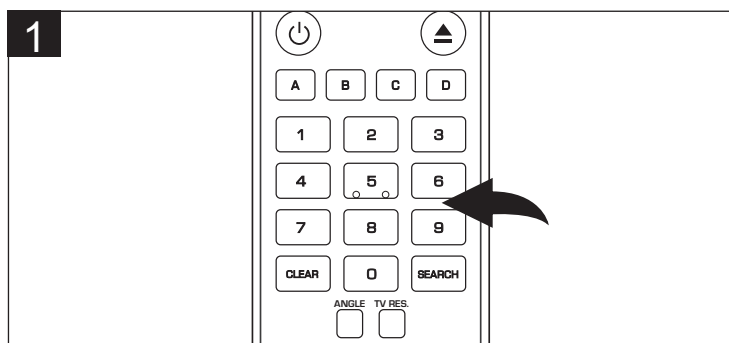

Durante a reprodução, pressione os botões Numéricos correspondentes ao número da trilha para selecionar a trilha desejada, e a unidade reproduzirá automaticamente a trilha desejada.

SELECIONANDO TRILHAS ATRAVÉS DO BOTÃO PULAR ◀◀ OU ▶▶

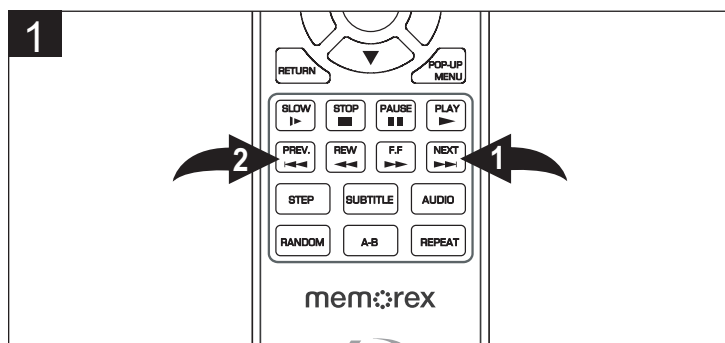

Durante a reprodução, clique no botão Pular ▶▶ ❶ ou ◀◀ ❷ para tocar a trilha anterior ou posterior.

BUSCA À FRENTE ▶▶ / ATRÁS ◀◀

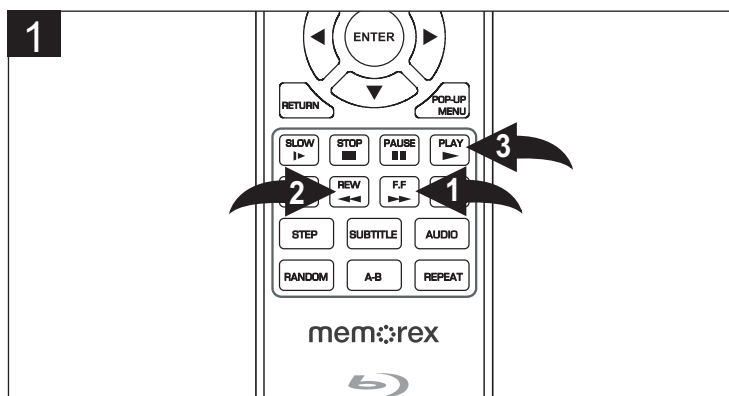

Durante a reprodução, clique ou no botão Busca/Avanço ▶▶ ❶ ou em Busca/Retrocesso ◀◀ ❷ para mover o disco para frente ou para trás mais rapidamente até o ponto desejado. Pressione o botão mais vezes para aumentar a velocidade da seguinte forma: 2x, 4x, 8x, 16x, 32x, 64x e 128x.

Clique no botão Play ▶ para retornar à reprodução normal do disco ❸.

BUSCA POR TRILHA

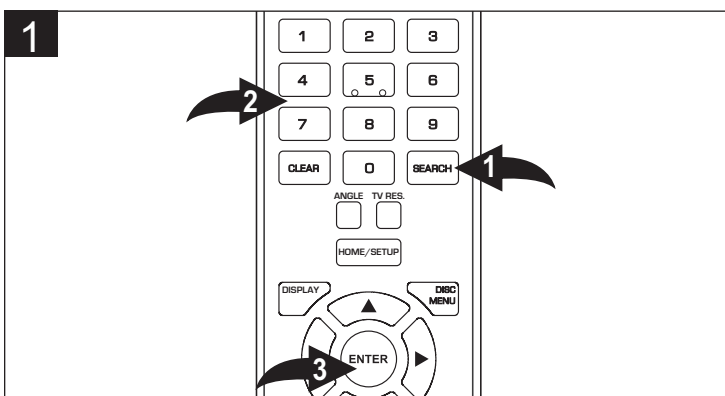

Clique no botão BUSCA ❶; a opção Ir à Trilha aparecerá. Escolha a trilha desejada através dos botões Numéricos ❷ e clique no botão ENTER ❸; o aparelho começará a tocar a trilha selecionada.

OPERAÇÃO DE CD (CONTINUAÇÃO)

REPETIR A REPRODUÇÃO

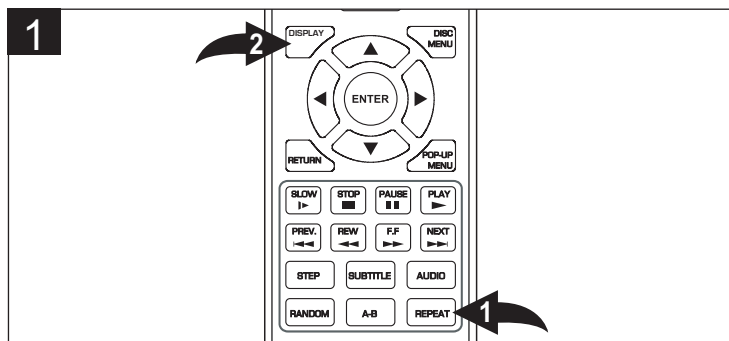

No modo de Reprodução, pressione o botão REPETIR ❶ uma vez; o ícone de Repetir aparecerá na tela por alguns segundos e a faixa que está sendo reproduzida será repetida continuamente. Clique no botão REPETIR ❶ uma segunda vez; o ícone Repetir Todas aparecerá na tela por alguns segundos. A reprodução do disco será repetida. Pressione o botão REPETIR ❶ mais uma vez para cancelar o modo Repetir.

Clique no botão Tela ❷ para verificar o status da função Repetir.

REPRODUÇÃO REPETIDA A-B

Enquanto reproduz um CD, esta unidade pode reproduzir repetidamente uma seção específica.

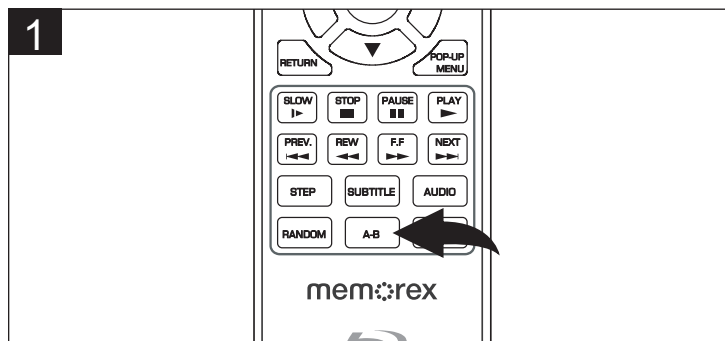

No modo de Reprodução, pressione o botão Repetir A-B para definir onde você deseja que a seção comece. Pressione o botão Repetir A-B novamente para definir onde deseja que a seção termine; então a unidade reproduzirá continuamente a área selecionada.

Pressione o botão Repetir A-B novamente para cancelar o modo Repetir A-B.

ALEATÓRIO

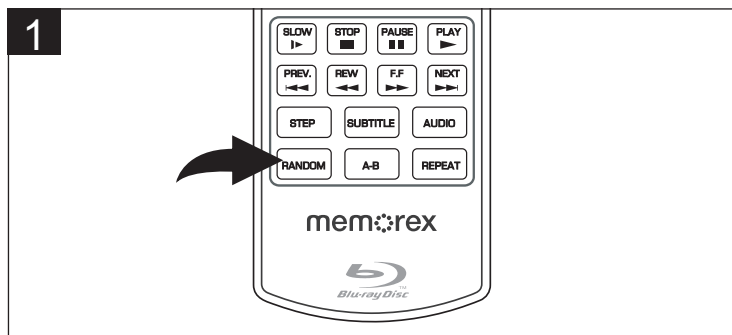

Clique no botão ALEATÓRIO um certo número de vezes para desempenhar diferentes funções, conforme abaixo:

Uma vez: Toca as trilhas do CD aleatoriamente.

Duas vezes: Cancela a função Aleatório.

OBSERVAÇÃO: Enquanto o modo Aleatório estiver ativado, a reprodução será continuamente repetida. Se você clicar no botão Repetir, a reprodução será Repetida Uma Vez.

OPERAÇÃO DE CD OU USB COM DADOS

REPRODUÇÃO DE USB OU DISCO DE DADOS (IMAGENS, ÁUDIO OU VÍDEO WMV)

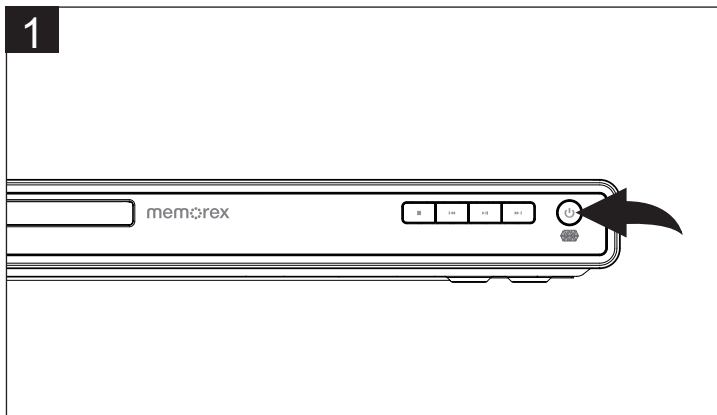

Pressione o botão LIGAR para ligar a unidade. O indicador de Energia será ligado.

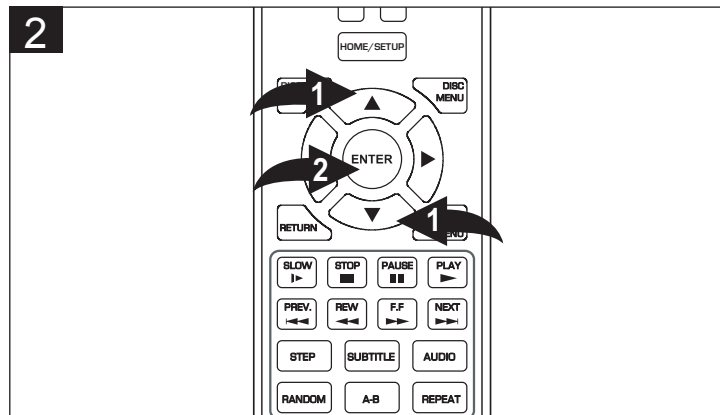

COMO REPRODUZIR CONTEÚDO VIA USB: Com o aparelho desligado, abra a porta USB e insira um dispositivo USB com arquivos de dado. Religue o aparelho. O Menu Inicial aparecerá. Clique em “Mídia” através dos botões de Navegação (▲, ▼) ❶ e então no botão ENTER ❷ para entrar no centro de mídia.

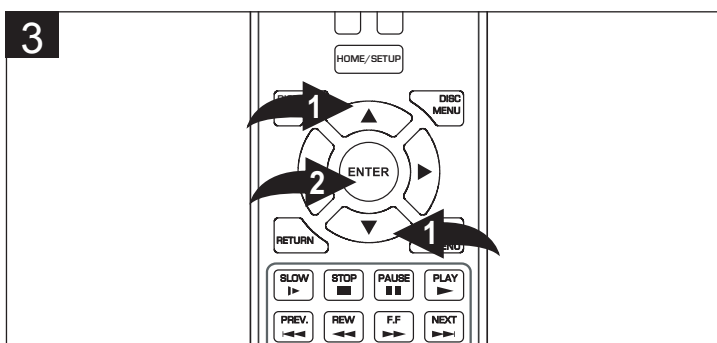

COMO REPRODUZIR UM DISCO DE DADO: Insira o disco com os arquivos de dado; o Menu Inicial aparecerá. Clique em “Mídia” através dos botões de Navegação (▲, ▼) ❶ e então no botão ENTER ❷ para entrar no centro de mídia. Veja as Especificações da página 48 para ver a lista dos formatos de arquivo reproduzíveis.

OBSERVAÇÃO: O disco não será auto reproduzido mesmo que esta opção estiver selecionada.

O centro de mídia mostrará todos os itens no dispositivo ou disco de dado inserido. Se conter arquivos de música, um ícone de Música aparecerá; caso se trate de vídeos, o ícone de Vídeo aparecerá; caso sejam fotos, um ícone de Foto aparecerá.

Leia as páginas seguintes para saber como visualizar ou reproduzir os formatos desejados:

MP3/WMA: Leia a página seguinte.

Fotos (JPEG/PNG): Veja a página 31.

Vídeos (WMV): Veja a página 30.

OPERAÇÃO DE CD OU USB COM DADOS (CONTINUAÇÃO)

ARQUIVOS DE ÁUDIO (MP3/WMA)

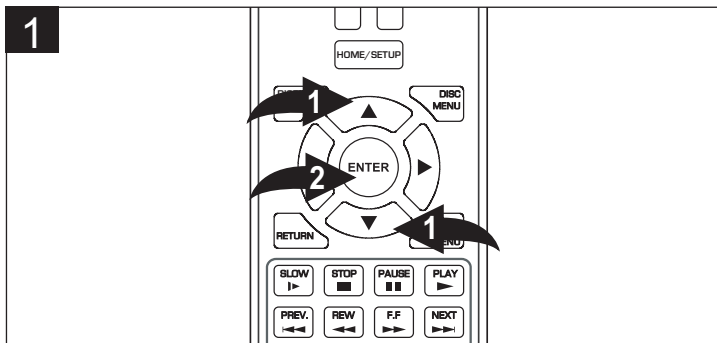

Depois de seguir os quatro passos descritos na página anterior, clique no ícone de Música através dos botões de Navegação (▲, ▼) ❶ e clique no botão ENTER ❷. Selecione um arquivo MP3/WMA ou uma pasta antes disso (e então o arquivo desejado) através dos botões de Navegação (▲, ▼) ❶.

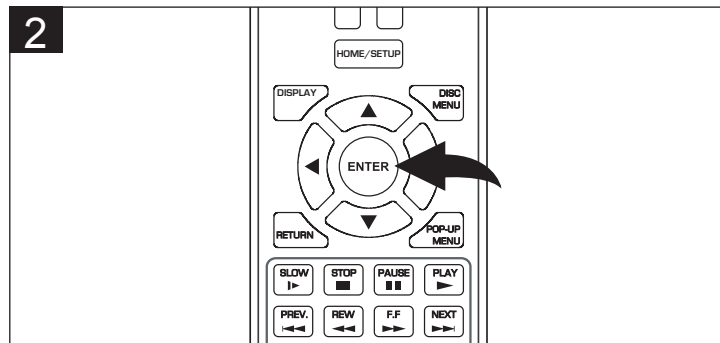

Feita a seleção, clique no botão ENTER. O arquivo selecionado começará a tocar, e a tela exibirá informações sobre o arquivo, como seu tipo, seu artista e álbum.

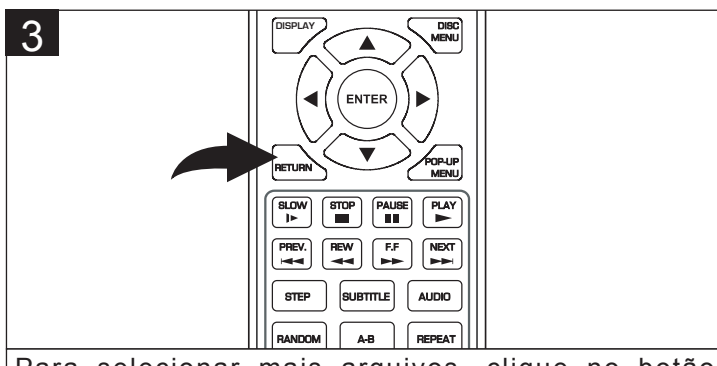

Para selecionar mais arquivos, clique no botão RETURN e vá até o Centro de Mídia. Nesta tela, você poderá selecionar outra música, clicar em “Reproduzir Arquivos” ou retornar ao menu inicial.

OBS.:

- Os botões Parar, Pular, Buscar para Frente/para Trás, de Pausa, Aleatório e Repetir (Repetir Arquivo e Repetir Tudo) funcionarão conforme já descrito nas páginas anteriores.
- Clique no botão INÍCIO/CONFIGURAÇÃO para retornar à Página Inicial.

OPERAÇÃO DE CD OU USB COM DADOS (CONTINUAÇÃO)

ARQUIVOS DE VÍDEO (WMV)

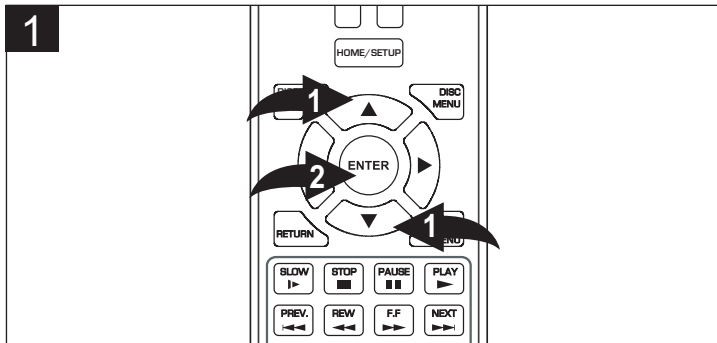

Depois de seguir os quatro passos descritos na página 28, clique no ícone de Vídeo através dos botões de Navegação (▲, ▼) ❶ e clique no botão ENTER ❷. Selecione um arquivo WMV ou uma pasta antes disso (e então o arquivo desejado) através dos botões de Navegação (▲, ▼) ❶.

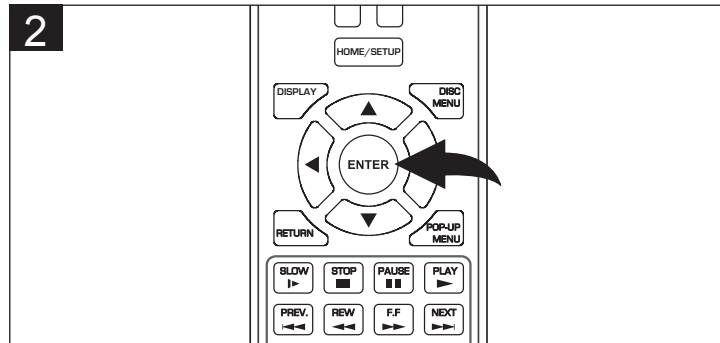

Feita a seleção, clique no botão ENTER. O arquivo selecionado começará a ser reproduzido.

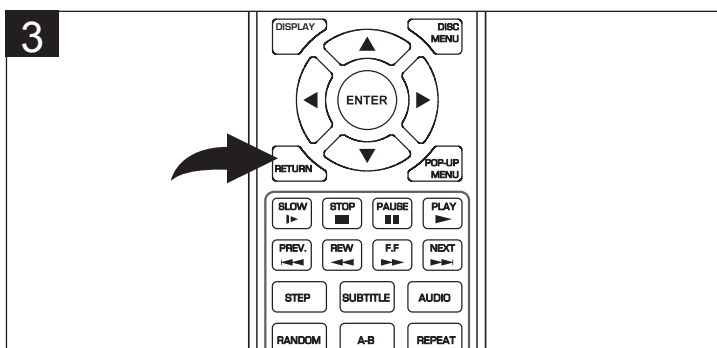

Para selecionar mais arquivos, clique no botão RETURN e vá até o Centro de Mídia. Nesta tela, você poderá selecionar outra música, clicar em "Reproduzir Arquivos" ou retornar ao menu inicial.

OBS.:

- Os botões Parar, Pular, Buscar para Frente/para Trás, de Pausa, Aleatório e Repetir (Repetir Arquivo e Repetir Tudo) funcionarão conforme já descrito nas páginas anteriores.
- Clique no botão INÍCIO/CONFIGURAÇÃO para retornar à Página Inicial.
- Caso deseje, você pode navegar pelas suas imagens e fotos enquanto ouve música.

OPERAÇÃO DE CD, USB OU CARTÃO SD COM DADOS (CONTINUAÇÃO)

ARQUIVOS DE FOTO (JPG/PNG)

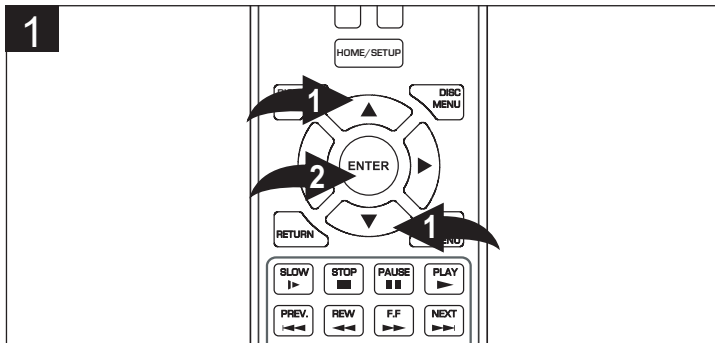

Depois de seguir os quatro passos descritos na página 28, clique no ícone de Foto através dos botões de Navegação (▲, ▼) ❶ e clique no botão ENTER ❷. Selecione um arquivo JPG ou PNG ou uma pasta antes disso (e então o arquivo desejado) através dos botões de Navegação (▲, ▼) ❶.

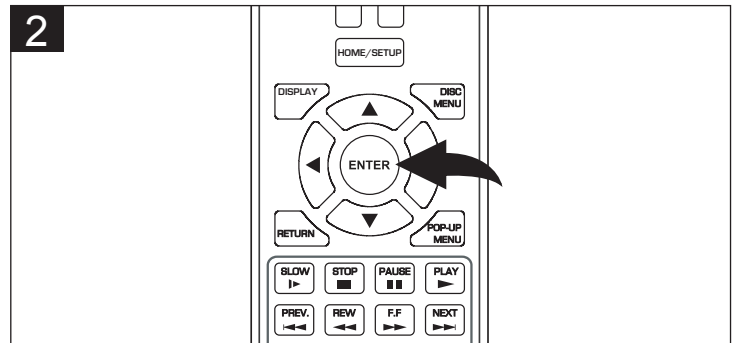

Depois de selecionar o arquivo, clique no botão ENTER. O arquivo selecionado aparecerá na tela.

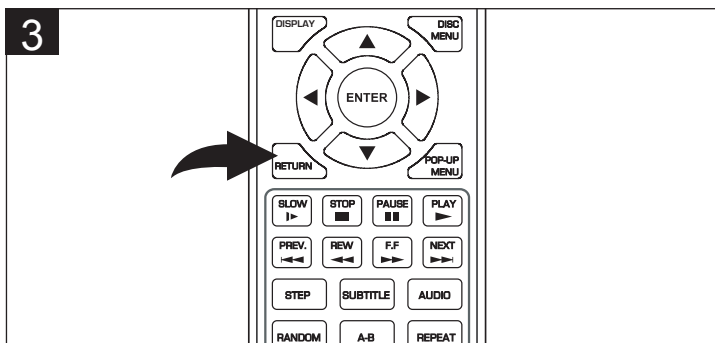

Para selecionar mais arquivos, clique no botão RETORNAR e vá até o Centro de Mídia. Nesta tela, você poderá selecionar outra imagem, iniciar um show de slides, mudar as configurações do show de slides (veja o passo seguinte) ou navegar pelas suas músicas para tocá-las enquanto vê as fotos. Você também poderá retornar ao menu principal.

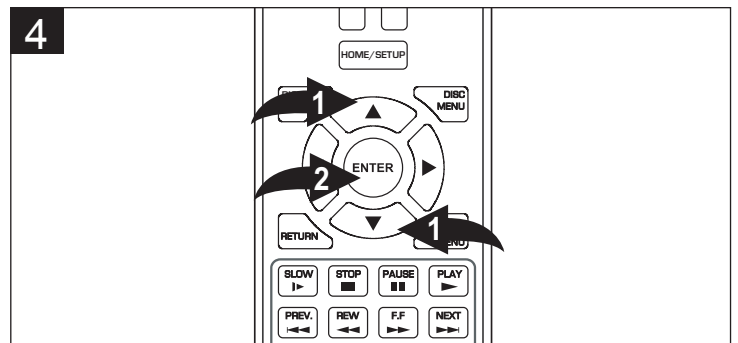

Você pode configurar as opções do Show de Slides (Efeito e Tempo de Espera) pelo Centro de Mídia. Basta selecionar a opção Configurações com os botões de Navegação (▲, ▼) ❶ e então clicar o botão ENTER ❷. Selecione Efeitos do Show de Slides ou Tempo de Espera do Show de Slides através dos botões de Navegação (▲, ▼) ❶ e então clique no botão ENTER ❷. Configure as opções conforme desejado. Quando tiver terminado a configuração, clique no botão ENTER ❷ novamente.

OBS.:

- Durante a reprodução do show de slides, use os botões de Busca Para Frente/Para Trás para configurar o tempo de espera.
- Quando estiver visualizando imagens, você poderá começar o show de slides pressionando o botão Play ►.
- Quando estiver visualizando imagens, você poderá aumentar o zoom clicando uma ou mais vezes no botão ENTER. Quando estiver vendo a imagem magnificada, use os botões de Navegação (◀, ▶, ▼, ▲) para mover a imagem.
- Os botões de Parar, Pular, Pausar e Repetir funcionarão normalmente conforme já descrito.
- Clique no botão INÍCIO/CONFIGURAÇÃO para retornar à Página Inicial.
- Caso deseje, você pode navegar pelas suas imagens e fotos enquanto ouve música.

MENU CONFIGURAÇÃO

NAVEGANDO PELOS MENUS:

Navegue pelos menus através dos botões de Navegação (▲, ▼) ❶. Clique no botão de Navegação (▶) ❷ ou no botão ENTER ❸ para seleccionar a opção desejada no menu. Clique no botão RETORNAR ❹ ou no botão de Navegação (◀) ❺ quando estiver numa tela pop-up para retornar ao menu anterior. Pressione o botão RETORNAR mais vezes ❹ para sair dos menus.

Quando estiver no menu de Configuração desejado, faça sua seleção através dos botões de Navegação (▲, ▼) ❶ e então clique no botão de Navegação (▶) ❷ para prosseguir com a escolha.

Escolha a opção desejada através dos botões de Navegação (▲, ▼) ❶ e clique então no botão ENTER ❸.

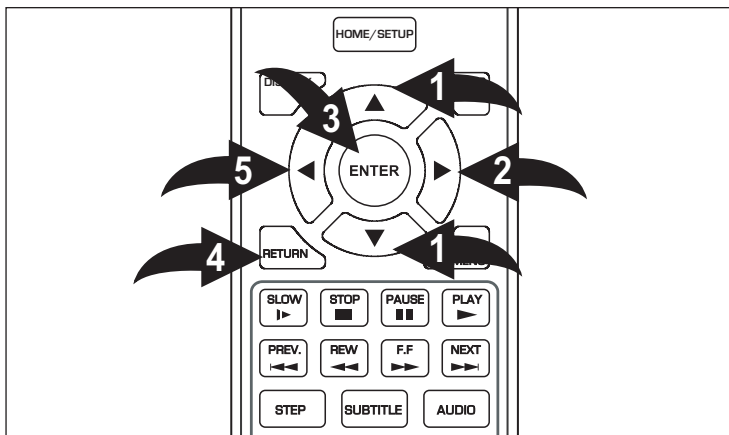

MENU DE CONFIGURAÇÃO DE TELA:

Para entrar no menu de Configuração de Tela, certifique-se que não há nenhum disco no aparelho ou que o disco está no modo Parado. Se já não estiver na tela de Configuração, clique no botão INÍCIO/CONFIGURAÇÃO, selecione as Configurações através dos botões de Navegação (▲, ▼) e clique então no botão de Navegação (▶) para fazer a escolha. Selecione Tela através dos botões de Navegação (▲, ▼) e clique no botão de Navegação (▶).

TIPO DE TV

NTSC: Selecione quando usando uma TV NTSC.

PAL: Selecione quando usando uma TV PAL.

IMPORTANTE: Na América do Norte, o padrão é NTSC.

RESOLUÇÃO

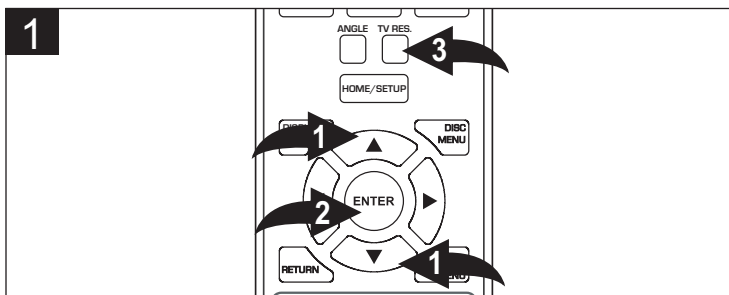

Use esta opção para escolher a resolução desejada quando estiver conectado pela saída HDMI ou de vídeo componente. A resolução real escolhida dependerá da conexão utilizada e da resolução da TV.

Quando estiver no menu de Configuração de Tela, selecione Resolução. Selecione uma das opções (480i, 480p, 720p, 1080i, 1080p, HDMI Auto para NTSC; ou 576i, 576P, 720P, 1080i, 1080P, HDMI Auto para PAL) através dos botões de Navegação (▲, ▼) ❶ e então clique com o botão ENTER ❷. Selecione HDMI Auto se estiver conectado à TV via cabo HDMI. O aparelho escolherá a melhor resolução para o sistema. Não está disponível em todas as TVs.

Quando estiver no modo HDMI, você também poderá alterar a resolução clicando no botão TV RES ❸.

MENU CONFIGURAÇÃO (CONTINUAÇÃO)

MENU DE CONFIGURAÇÃO DE TELA (continuação)

ASPECTO DE TV

LARGURA 16:9: Selecione esta opção quando uma TV de dimensões 16:9 estiver conectada. As imagens 4:3 serão ajustadas horizontalmente (em proporção linear) para preencher toda a tela.

FORMATO DE FAIXAS LATERAIS LIVRES ("PILLARBOX") 16:9: Selecione esta opção quando uma TV de dimensões 16:9 estiver conectada. As imagens 4:3 manterão a proporção original, e barras pretas aparecerão do lado esquerdo e direito da área de exibição.

PAN & SCAN 4:3: Selecione esta opção quando estiver conectado a uma TV convencional. Material de vídeo formatado em estilo Pan Scan é reproduzido neste estilo (as bordas esquerda e direita são recortadas).

LETTERBOX 4:3: Selecione esta opção quando estiver conectado a uma TV convencional. As imagens Wide-Screen são exibidas na tela com uma faixa preta nas partes superior e inferior.

COR PROFUNDA

Esta opção possibilita escolher o uso de Cor Profunda (profundidade de cor) para sinais de vídeo transmitidos pela conexão HDMI.

Conectar o player a uma TV com capacidade de Cor Profunda permite uma transmissão mais precisa de brilho e cor do que outros aparelhos sem esta opção. Recomenda-se que mantenha esta opção DESLIGADA se a imagem parecer instável ou as cores não parecerem normais.

MODO FILME

Este item do menu só aparecerá caso esteja conectado à sua TV (ou receiver) via HDMI.

As gravações de filme ocorrem a 24 imagens, ou quadros, por segundo. Muitos dos filmes em discos BD são gravados com este número de quadros por segundo (24). Algumas TVs, porém, não conseguem exibir vídeo a 24 quadros/segundo. Se o BD player estiver conectado à TV via HDMI e a TV tiver a capacidade de exibir vídeos a 24 quadros/segundo, configure a opção "Modo Filme" para e o BD player transmitirá o conteúdo do disco gravado com os 24 quadros/segundo diretamente (sem converter para 30 ou 60 quadros/segundo).

ESPAÇO DAS CORES

A Configuração Espaço das Cores afeta apenas vídeo transmitido via HDMI. Escolha a opção que corresponda melhor à sua TV (YCC ou RGB). Se sua TV receber sinal xvYCC, uma gama mais precisa de cores será exibida em comparação a TVs RGB.

MENU CONFIGURAÇÃO (CONTINUAÇÃO)

MENU CONFIGURAÇÃO DE ÁUDIO:

Para entrar no menu de Configuração de Áudio, certifique-se que não há nenhum disco no aparelho ou que o disco está no modo Parado. Se já não estiver na tela de Configuração, clique no botão INÍCIO/CONFIGURAÇÃO, selecione as Configurações através dos botões de Navegação (▲, ▼) e clique então no botão de Navegação (▶) para fazer a escolha. Selecione Áudio através dos botões de Navegação (▲, ▼) e então clique no botão de Navegação (▶) para fazer a escolha.

REDUÇÃO DE AMOSTRAGEM PCM

Quando estiver no menu de Configuração de Áudio, selecione Redução de Amostragem PCM através dos botões de Navegação (▲, ▼) e então nos botão de Navegação (▶) para prosseguir.

Selecione a opção desejada através dos botões de Navegação (▲, ▼) e clique no botão ENTER.

48 KHz: Selecione esta opção se seu Receiver de Áudio e Vídeo ou Amplificador NÃO for capaz de trabalhar com sinais a 96 KHz. Se fizer esta escolha, o aparelho converterá quaisquer sinais a 192 e 96 KHz para 48 KHz para que seu sistema possa decodificá-lo.

96 KHz: Selecione esta opção se seu Receiver de Áudio e Vídeo ou Amplificador NÃO for capaz de trabalhar com sinais a 192 KHz. Se fizer esta escolha, o aparelho converterá sinais a 192 KHz para 96 KHz para que seu sistema possa decodificá-lo.

OBSERVAÇÃO: Verifique a documentação de seu Receiver ou Amplificador para se certificar de sua capacidade.

IMPORTANTE: Esta configuração não terá efeito algum caso esteja conectado via HDMI.

OBSERVAÇÃO: Caso não conecte o aparelho a um receiver, mantenha a Redução de Amostragem PCM a 48 KHz e prossiga para o próximo menu de configuração. Siga o passo acima tanto se o áudio estiver conectado à TV via HDMI quanto via saída de estéreo análoga.

DOWNMIX PARA ESTÉREO

Reproduzir 5.1 canais de áudio num número menor de alto-falantes exige um processo chamado "downmixing." "Downmixing" combina os sinais Esquerdo, Direito, Central, Ambiente Esquerdo e Ambiente Direito de forma mais ou menos lógica para a transmissão em alto-falantes mono ou estéreo.

Automático: Selecione esta opção para que o aparelho escolha o downmix automaticamente.

Estéreo (EoDo): Escolha esta opção quando estiver reproduzindo DVDs; dois canais de sinal serão transmitidos, um para a trilha à esquerda, outro para a trilha à direita. Quando estiver tocando CDs, um sinal estéreo será transmitido para os alto-falantes.

Surround Codificado TE/DE: Escolha esta configuração se o filme no disco tiver sido gravado no formato Pro Logic Dolby Digital.

SAÍDA DIGITAL

Estéreo PCM: Selecione esta opção se não tiver um receiver de áudio conectado, ou se o receiver conectado não for para canais 5.1 ou 7.1.

Streams de bits em Alta Definição: Selecione esta opção para que o aparelho envie streams de bits Dolby TrueHD ou Digital Avançado DTS-HD via HDMI. Se seu player não estiver conectado a um receiver HDMI compatível (por exemplo, se estiver conectado diretamente à TV, ou se estiver conectado a um receiver de áudio por cabo ótico), um sinal de áudio compatível será enviado automaticamente tanto pela conexão HDMI quanto pela ótica. Nesta configuração, o áudio do Blu-ray será limitado à trilha sonora do filme principal.

Bitstream Mixed: Envia um stream de áudio DTS misto (áudio PIP e áudio do filme) através das conexões HDMI e ótica. Este modo foi criado para quando quiser escutar ambos o áudio PIP e do filme.

Stream de Bits Legado: Envia um stream de bits DTS ou Dolby Digital do disco para as conexões HDMI e ótica. O áudio do Blu-ray fica limitado à trilha sonora do filme.

PCM 5.1: Envia um sinal de áudio PCM com até 5.1 canais através da conexão HDMI e com até 2 canais através da conexão ótica.

PCM 7.1: Envia um sinal de áudio PCM com até 7.1 canais através da conexão HDMI e com até 2 canais através da conexão ótica.

OBSERVAÇÃO: O Sinal de Áudio Digital de 7.1 canais está disponível apenas via HDMI.

CONTROLE DINÂMICO DE AMPLITUDE

O Controle Dinâmico de Amplitude permite que o aparelho reduza o volume das partes que seriam mais barulhentas no teatro sem reduzir o volume do diálogo entre os atores.

Isto é útil, por exemplo, quando você quiser assistir o filme à noite enquanto outros estiverem dormindo.

OBS.: Este item do menu de configuração não terá efeito algum a não ser que:

- O aparelho que estiver tocando o som do disco (seja a TV ou o receiver) estiver conectado às saídas de áudio análogo do BD player; OU
- Você tenha selecionado "Bitstream Mixed" no menu de Configuração de Áudio do seu BD Player.

Quando o Controle de Amplitude Dinâmica estiver DESLIGADO, as trilhas sonoras dos filmes serão transmitidas na amplitude dinâmica padrão.

Quando trilhas sonoras são ouvidas em um volume baixo ou em alto-falantes pequenos, recomenda-se que LIGUE o Controle Dinâmico de Amplitude. Seu player fará as compressões apropriadas para que o conteúdo de baixo nível seja mais compreensível e as partes mais dramáticas sejam mais quietas.

Selecionar a opção Automática aciona o Controle Dinâmico de Amplitude para todas as trilhas sonoras de filme exceto aquelas em Dolby TrueHD. Caso tenha selecionado a trilha TrueHD de seu disco BD, a seleção "Automática" faz com que o BD Player acione o controle dinâmico de amplitude apenas se a informação embutida na trilha sonora TrueHD assim determinar.

MENU CONFIGURAÇÃO (CONTINUAÇÃO)

MENU DE CONFIGURAÇÃO DE IDIOMA:

Para entrar no menu de Configuração de Idioma, certifique-se que não há nenhum disco no aparelho ou que o disco está no modo Parado. Se já não estiver na tela de Configuração, clique no botão INÍCIO/CONFIGURAÇÃO, selecione as Configurações através dos botões de Navegação (▲, ▼) e clique então no botão de Navegação (▶) para fazer a escolha. Selecione Idioma através dos botões de Navegação (▲, ▼) e clique no botão de Navegação (▶).

IDIOMA DO OSD

Use esta opção para selecionar o idioma a ser utilizado nas mensagens que aparecerão na tela.

Selecione o idioma desejado através dos botões de Navegação (▲, ▼) e então clique em ENTER.

ÁUDIO

Use esta opção para selecionar o idioma de reprodução do disco.

Selecione o idioma desejado através dos botões de Navegação (▲, ▼) e clique então em ENTER.

O disco precisa ser gravado no idioma selecionado, ou o idioma padrão do disco será reproduzido.

MENU

Use esta opção para selecionar o idioma do Menu do Disco.

Selecione o idioma desejado através dos botões de Navegação (▲, ▼) e clique então em ENTER.

LEGENDAS

Use esta opção para selecionar o idioma das legendas.

Selecione o idioma desejado (ou NENHUM para desligar as Legendas) através dos botões de Navegação (▲, ▼) e clique então em ENTER.

O DVD precisa ser gravado no idioma selecionado, ou o idioma padrão do DVD será reproduzido.

MENU CONFIGURAÇÃO (CONTINUAÇÃO)

MENU DE CONFIGURAÇÃO PARA PAIS:

Para entrar no menu de Configuração para Pais, certifique-se que não há nenhum disco no aparelho ou que o disco está no modo Parado. Se já não estiver na tela de Configuração, clique no botão INÍCIO/CONFIGURAÇÃO, selecione as Configurações através dos botões de Navegação (▲, ▼) e clique então no botão de Navegação (▶) para fazer a escolha. Selecione Para Pais através dos botões de Navegação (▲, ▼) e clique no botão de Navegação (▶).

CONFIGURANDO AS OPÇÕES DE CONTROLE DOS PAIS

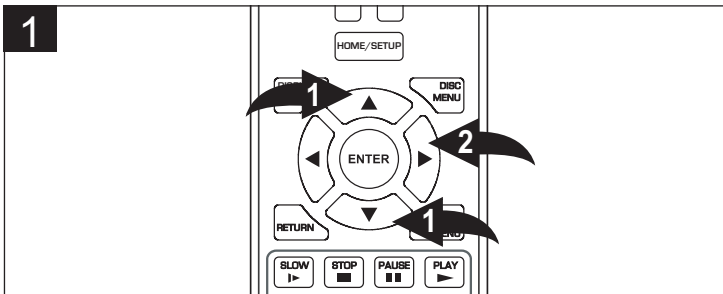

Quando estiver no menu de Configuração para Pais, selecione Controle dos Pais através dos botões de Navegação (▲, ▼) ❶, e clique no botão de Navegação (▶) ❷ para prosseguir.

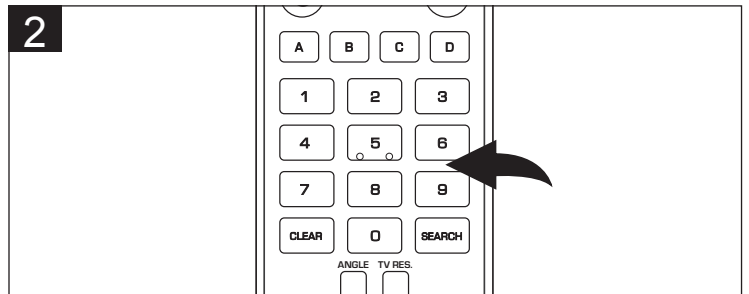

Na tela pop-up de Senha, insira a senha de quatro dígitos através dos botões Numéricos. A senha padrão é "0000", mas pode ser alterada de acordo com as instruções na página seguinte.

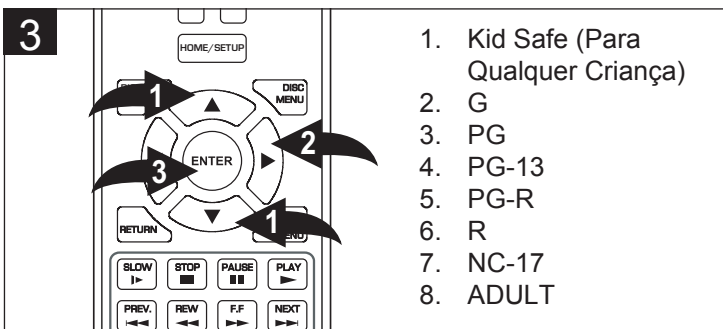

Selecione o Nível adequado através dos botões de Navegação (▲, ▼) ❶ e clique no botão de Navegação (▶) ❷ para confirmar a escolha.

Use os botões de Navegação (▲, ▼) ❶ e selecione o nível de censura desejado para os discos. Clique em DESLIGAR para permitir qualquer filme. Por exemplo, caso escolha "R", discos com nível de censura NC-17 ou para Adultos não serão reproduzidos.

KID SAFE: Recomendado para todas as crianças

G: Para todo público

PG: Acompanhamento dos pais recomendado para crianças

PG-13: Acompanhamento dos pais recomendado para menores de 13 anos

PG-R: Acompanhamento dos pais recomendado para menores de 17 anos

R: Acompanhamento dos pais fortemente recomendado para menores de 17 anos

NC-17: Para maiores de 17 anos

ADULT: Somente para adultos

Quando tiver terminado, clique no botão ENTER ❸.

OBSERVAÇÃO: Nem todos os discos Blu-ray seguem os Controles para Pais implementados no Player. Por exemplo, alguns filmes com censura "R" podem ser reproduzidos mesmo que os Controles para Pais tenham sido configurados para permitir filmes com censura G ou menor. Esta é uma escolha feita pelo fabricante do disco Blu-ray e não quer dizer que o Player esteja incorretamente configurado.

MENU CONFIGURAÇÃO (CONTINUAÇÃO)

ALTERANDO A SENHA

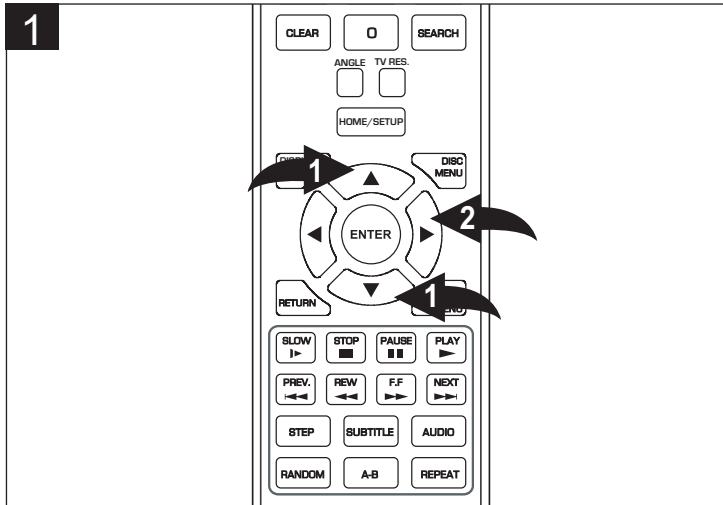

Quando estiver no menu de Configuração para País, selecione Senha dos País através dos botões de Navegação (▲, ▼) ❶, e clique no botão de Navegação (▶) ❷ para prosseguir. A tela pop-up de Senha aparecerá.

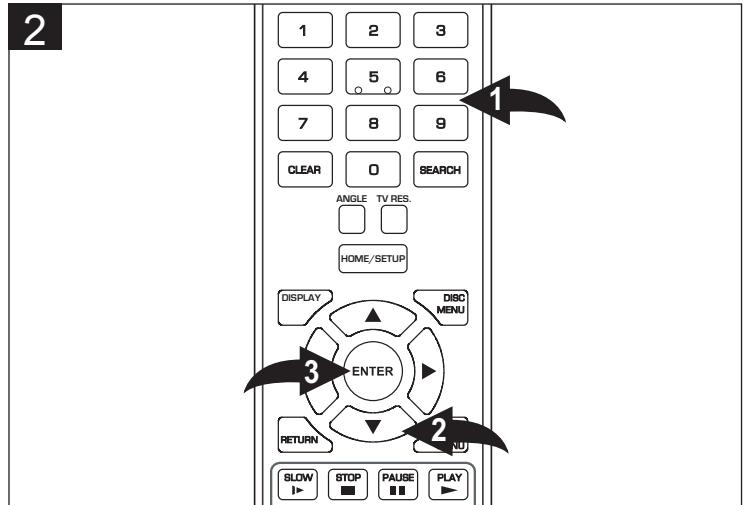

Na tela pop-up de Senha, insira uma nova senha de quatro dígitos através dos botões Numéricos ❶ e clique então no botão de Navegação (▼) ❷ para clicar em OK. Clique no botão ENTER ❸ para completar o processo. A nova senha será ativada.

MENU CONFIGURAÇÃO (CONTINUAÇÃO)

MENU DE CONFIGURAÇÃO DO SISTEMA:

Para entrar no menu de Configuração do Sistema, certifique-se que não há nenhum disco no aparelho ou que o disco está no modo Parado. Se já não estiver na tela de Configuração, clique no botão INÍCIO/CONFIGURAÇÃO, selecione as Configurações através dos botões de Navegação (▲, ▼) e clique então no botão de Navegação (▶) para fazer a escolha. Selecione Sistema através dos botões de Navegação (š, †) e clique no botão de Navegação (▶).

AUTOREPRODUÇÃO DO DISCO ÓTICO

Acionar a Auto Reprodução carregará os dados e iniciará a reprodução automaticamente quando o disco for inserido (exceto discos de dados).

Selecione LIGAR para acionar e DESLIGAR para desativar a AutoReprodução através dos botões de Navegação (▲, ▼), e clique então no botão Enter.

DURAÇÃO DO PROTETOR DE TELA

Selecione o tempo que o aparelho deve estar ocioso antes de acionar o protetor de tela, ou DESLIGUE (o protetor de tela não aparecerá) através dos botões de Navegação (▲, ▼) e clique então no botão ENTER.

AUTODESLIGAMENTO

Este aparelho tem uma função de “Auto desligamento” que desliga o aparelho depois de um certo tempo durante a reprodução de músicas, ou quando um menu de configuração ou o menu principal do disco estiver em exibição na TV.

Selecione o tempo desejado de espera para o autodesligamento através dos botões de Navegação (▲, ▼) e clique então no botão ENTER.

SUPORTE CEC

Esta opção serve para permitir que o controle remoto da TV controle certas funções do player de discos Blu-ray, e para permitir que o Blu-ray player controle certas funções da TV. OBSERVAÇÃO: Nem todas as TVs são compatíveis com este aparelho. A TV e o Blu-ray player devem estar conectados via HDMI para que esta função funcione.

Selecione LIGAR para ativar o controle através do outro controle remoto e DESLIGAR para desativar o Suporte CEC.

ATUALIZAÇÃO VIA REDE

Se você estiver conectado(a) à Internet, esta opção buscará por atualizações do firmware que melhorarão o desempenho ou adicionarão novas opções e funções ao aparelho.

Clique no botão ENTER para iniciar o processod e atualização do firmware.

RESTAURAR OS PADRÕES DE FÁBRICA

Use os botões de Navegação (▲, ▼) para escolher uma das opções abaixo, e clique então no botão ENTER; uma caixa de diálogo pop up aparecerá; clique OK na caixa e clique no botão ENTER para confirmar.

- Restaurar as configurações de fábrica e desativar todos os aplicativos conectados
- Restaurar as Configurações de Fábrica
- Desativar todos os aplicativos conectados
- Desativar o Netflix
- Desativar o Pandora
- Desativar o Blockbuster

MENU CONFIGURAÇÃO (CONTINUAÇÃO)

MENU DE CONFIGURAÇÃO DE REDE:

Para entrar no menu de Configuração da Rede, certifique-se que não há nenhum disco no aparelho ou que o disco está no modo Parado. Se já não estiver na tela de Configuração, clique no botão INÍCIO/CONFIGURAÇÃO, selecione as Configurações através dos botões de Navegação (▲, ▼) e clique então no botão de Navegação (▶) para fazer a escolha. Selecione Rede através dos botões de Navegação (▲, ▼) e clique no botão de Navegação (▶).

CONEXÃO

Caso esteja conectando à rede via cabo, clique em VIA CABO através dos botões de Navegação (▲, ▼) e clique então no botão ENTER. O aparelho será automaticamente configurado para acessar a Internet. Caso a conexão for bem sucedida, você receberá a seguinte mensagem: Conexão de rede via cabo configurada com êxito.

Caso esteja utilizando uma conexão à internet sem fio, veja as páginas 41-42.

TESTE DA REDE

O aparelho fará um teste da rede. Quando o teste terminar, uma janela de confirmação aparecerá. Clique no botão ENTER para selecionar "OK".

Se o teste falhar, verifique a conexão via cabo Ethernet, o roteador sem fio e as configurações de IP novamente, ou contate seu provedor de internet.

MENU DE CONFIGURAÇÃO DE INFORMAÇÕES:

Para entrar no menu de Configuração da Rede, certifique-se que não há nenhum disco no aparelho ou que o disco está no modo Parado. Se já não estiver na tela de Configuração, clique no botão INÍCIO/CONFIGURAÇÃO, selecione as Configurações através dos botões de Navegação (▲, ▼) e clique então no botão de Navegação (▶) para fazer a escolha. Selecione Informações através dos botões de Navegação (▲, ▼) e clique no botão de Navegação (▶). Este menu exibirá informações sobre o aparelho, como a Versão do Software, a Data do Software, a Versão do Hardware, entre outras. Estes itens não podem ser alterados.

MENU DE CONFIGURAÇÃO RÁPIDA:

Para entrar no menu de Configuração Rápida, certifique-se que não há nenhum disco no aparelho ou que o disco está no modo Parado. Se já não estiver na tela de Configuração, clique no botão INÍCIO/CONFIGURAÇÃO, selecione as Configurações através dos botões de Navegação (▲, ▼) e clique então no botão de Navegação (▶) para fazer a escolha. Selecione Configuração Rápida através dos botões de Navegação (▲, ▼) e clique no botão de Navegação (▶). Caso selecione "Sim, faça a Configuração Rápida", você poderá selecionar o Idioma de Exibição e a Resolução e Aspecto da TV. Selecione "Não, obrigado. Eu farei a configuração completa pelos menus posteriormente" para retornar ao menu anterior.

CONFIGURAÇÃO MANUAL DA REDE

Status do Link: Caso a conexão de rede estiver ativa, "Link Ativo" aparecerá abaixo do Status do Link. Caso a conexão de rede estiver inativa, "Link Inativo" aparecerá abaixo do Status do Link.

Endereço MAC: Mostra o endereço MAC.

Modo IP: Escolha Desligado para desativar a interface. Selecione Manual para configurar as opções de rede manualmente, como o endereço IP, a máscara da sub-rede e outras configurações de rede. Selecione Dinâmico para utilizar o DHCP para obter o endereço de IP automaticamente.

Você pode configurar o Endereço IP, a Máscara de Sub-rede, o Portal, O DNS Primário e Secundário caso deseje, mas recomenda-se que não o faça a não ser que instruído pelo seu provedor de internet. Clique no botão ENTER para confirmar estas opções.

MENU CONFIGURAÇÃO (CONTINUAÇÃO)

MENU DE CONFIGURAÇÃO DOS BD-LIVE:

Para entrar no menu de Configuração dos BD-LIVEs, certifique-se que não há nenhum disco no aparelho ou que o disco está no modo Parado. Se já não estiver na tela de Configuração, clique no botão INÍCIO/CONFIGURAÇÃO, selecione as Configurações através dos botões de Navegação (▲, ▼) e clique então no botão de Navegação (▶) para fazer a escolha. Selecione BD-Live através dos botões de Navegação (▲, ▼) e clique no botão de Navegação (▶).

ACESSO À INTERNET PELO BD-LIVE

Este player é capaz de acessar conteúdo pela internet (como trailers de filmes, prévias, etc.). Esta opção é utilizada para determinar se o BD Player permitirá ou não o acesso à Internet.

Selecione a opção de Acesso à Internet através dos botões de Navegação (▲, ▼) e clique então no botão ENTER.

Limitar Acesso: A conexão à internet será permitida apenas para conteúdo BD-Live com um certificado válido.

Sempre Permitir Acesso: Permite que o disco Blu-ray inserido acesse conteúdo de qualquer site de internet BD-Live codificado no disco. Não há risco de download de código malicioso através de discos BD comerciais válidos. A escolha desta opção e o download de conteúdo BD-Live através de discos BD de autoria ilegal ou de discos de fontes questionáveis podem resultar no download de código malicioso.

Proibindo Acesso: Bloqueia o acesso a conteúdo BD-Live online a partir do disco Blu-ray.

ARMAZENAMENTO PARA BD-LIVE

Esta configuração não poderá ser alterada. Ela somente mostrará que o dispositivo de armazenamento para BD-Live está sendo utilizada. Você deve possuir um drive USB inserido na porta USB do aparelho.

APAGAR ARMAZENAMENTO PARA BLU-RAY

Se um dispositivo USB estiver ligado à porta USB, você poderá remover seu conteúdo ao selecionar Apagar Armazenamento para Blu-ray através dos botões de Navegação (▲, ▼) e clicando então no botão de Navegação (▶) para prosseguir. Selecione "OK" através dos botões de Navegação (▲, ▼) buttons, e clique então no botão ENTER para apagar todo conteúdo do dispositivo USB.

MENU CONFIGURAÇÃO (CONTINUAÇÃO)

CONEXÃO SEM FIO - REDE PADRÃO

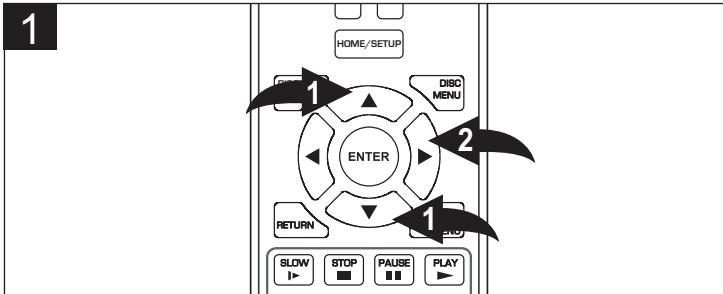

Para entrar no menu de Configuração da Rede, certifique-se que não há nenhum disco no aparelho ou que o disco está no modo Parado. Se já não estiver na tela de Configuração, clique no botão INÍCIO/CONFIGURAÇÃO, selecione as Configurações através dos botões de Navegação (▲, ▼) ❶ e clique então no botão de Navegação (▶) ❷ para fazer a escolha ❸. Selecione Rede através dos botões de Navegação (▲, ▼) ❶ e então no botão de Navegação (▶) ❷.

OBSERVAÇÃO: O processo de configuração da rede sem fio só precisa ser feito uma vez. Depois da primeira vez, o aparelho conectar-se-á automaticamente à rede quando estiver ligado. Caso o aparelho for desconectado da tomada, a conexão pode precisar ser reconfigurada.

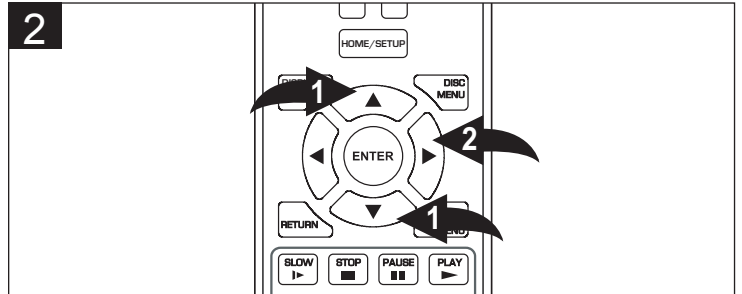

OBSERVAÇÃO: Caso não esteja conectado à internet mesmo com o aparelho conectado, você receberá uma mensagem de erro pedindo para que pressione o botão Vermelho para visualizar as opções Via Cabo/Sem Fio.

Caso esteja conectado à internet via cabo, veja a página 39.

Caso esteja conectado à internet sem fio: Selecione Sem Fio através dos botões de Navegação (▲, ▼) ❶, e então no botão de Navegação (▶) para prosseguir. Na maioria dos casos, você poderá seguir o terceiro passo, abaixo, para se conectar à uma rede existente.

Em alguns casos, porém, você terá que se conectar à rede Sem Fio através de uma Configuração Wi-Fi protegida (ou WPS, em inglês) ou à uma rede Sem Fio através da Configuração Manual do IP. Estas opções são descritas na página seguinte.

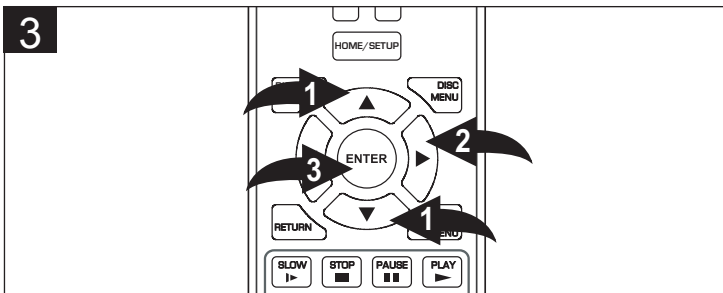









Selecione a Lista de Redes através dos botões de Navegação (▲, ▼) ❶ e clique então no botão de Navegação (▶) ❷ para prosseguir; uma lista das redes disponíveis aparecerá com os símbolos mostrados à direita. Selecione a rede desejada através dos botões de Navegação (▲, ▼) ❶ e clique então no botão ENTER ❸. Se o nome da rede Wi-Fi for longo demais para exibir, você poderá utilizar o botão de Navegação (▶) ❷ para vê-lo por completo.

Se a Rede não for criptografada (🔒) e a conexão estiver OK, uma marca de conferição aparecerá, significando que você está conectado à Internet.

Se a rede for criptografada (🔒) e você a selecionar, você terá que inserir a senha. Quando a tela aparecer, clique no botão ENTER ❸ para exibir o teclado. Insira a senha através dos botões de Navegação (▲, ▼) ❶ e clique no botão ENTER ❸ para escolher a letra desejada. Clique na tecla x (seta para cima) para utilizá-la como a tecla Shift, mudando assim a letra para caixa alta, já que senhas são sensíveis a maiúsculas e minúsculas. Depois de inserir a senha, clique em Concluído e então em CONECTAR para se conectar; uma marca de conferição aparecerá, indicando que a senha estava correta e que agora está conectado(a) à Internet.

ÍCONES DE REDE

-  O aparelho está conectado a esta rede
-  As propriedades da rede sem fio (se existirem) foram salvas na memória do aparelho para uso posterior.
-  A rede sem fio suporta WPS.
-  A rede sem fio suporta 802.11b.
-  A rede sem fio suporta 802.11g.
-  A rede sem fio suporta 802.11n (somente a 2.4 Ghz). Nem todos os roteadores são compatíveis com este aparelho.
-  Força do Sinal.
-  Os dados na rede sem fio estão encriptados.
-  Os dados na rede sem fio não estão

MENU CONFIGURAÇÃO (CONTINUAÇÃO)

CONEXÃO SEM FIO - BOTÃO WPS

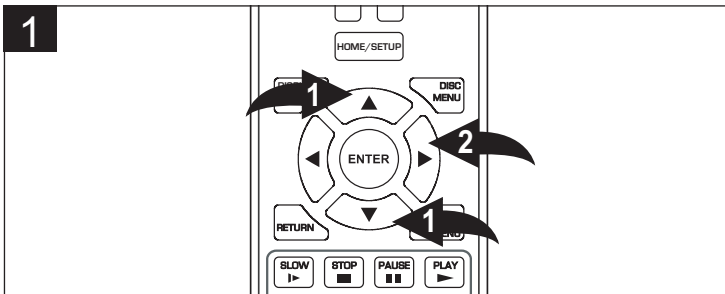

1
Repita os passos 1 e 2 da página anterior. Selecione Configuração de WiFi Protegida (WPS) através dos botões de Navegação (▲, ▼) ❶ e clique então no botão de Navegação (▶) ❷. Clique então no botão WPS do seu roteador. A tela de Êxito indica que você está conectado(a) à Internet.

CONEXÃO SEM FIO - SENHA WPS

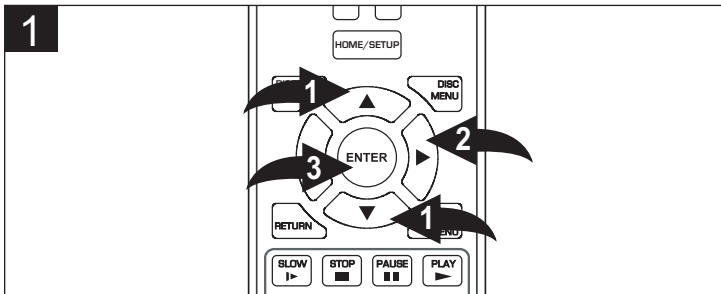

1
Repita os passos 1 e 2 da página anterior. Selecione Configuração de WiFi Protegida (WPS) através dos botões de Navegação (▲, ▼) ❶ e clique então no botão de Navegação (▶) ❷. Selecione Lista de Redes através dos botões de Navegação (↵, ↑) ❸ e clique então no botão de Navegação (Ⓜ) ❹ para prosseguir; uma lista das redes disponíveis será exibida com os símbolos mostrados na página anterior. Selecione a rede desejada através dos botões de Navegação (▲, ▼) ❶ e clique então no botão ENTER ❺. Se você utilizar uma Senha WPS, selecione Senha WPS então através dos botões de Navegação (▲, ▼) ❶; clique no botão Enter ❺. Insira sua Senha WPS (geralmente na parte de trás do seu roteador) e clique no botão ENTER ❺ novamente. A tela de Êxito indica que você está conectado(a) à Internet.

CONEXÃO SEM FIO - SEM DIFUSÃO VIA DHCP

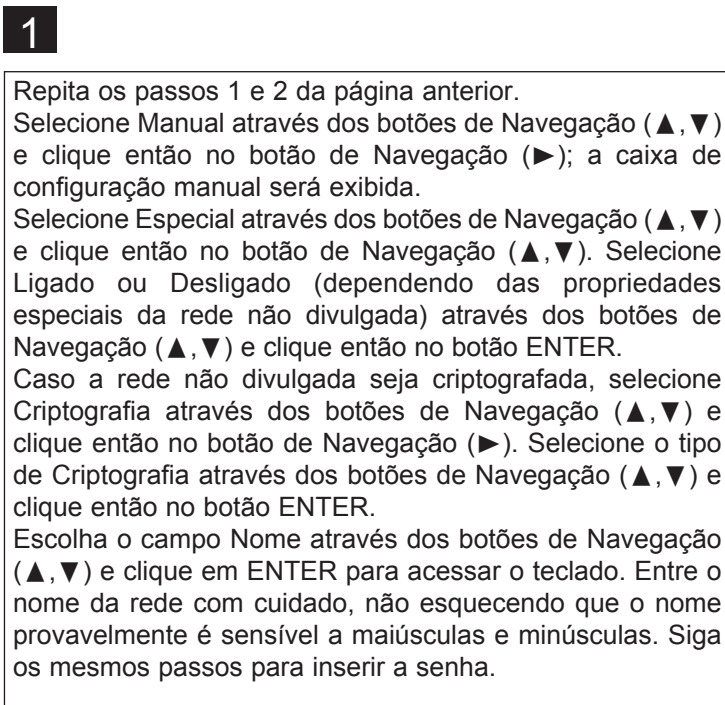

1
Repita os passos 1 e 2 da página anterior. Selecione Manual através dos botões de Navegação (▲, ▼) e clique então no botão de Navegação (▶); a caixa de configuração manual será exibida. Selecione Especial através dos botões de Navegação (▲, ▼) e clique então no botão de Navegação (▲, ▼). Selecione Ligado ou Desligado (dependendo das propriedades especiais da rede não divulgada) através dos botões de Navegação (▲, ▼) e clique então no botão ENTER. Caso a rede não divulgada seja criptografada, selecione Criptografia através dos botões de Navegação (▲, ▼) e clique então no botão de Navegação (▶). Selecione o tipo de Criptografia através dos botões de Navegação (▲, ▼) e clique então no botão ENTER. Escolha o campo Nome através dos botões de Navegação (▲, ▼) e clique em ENTER para acessar o teclado. Entre o nome da rede com cuidado, não esquecendo que o nome provavelmente é sensível a maiúsculas e minúsculas. Siga os mesmos passos para inserir a senha.

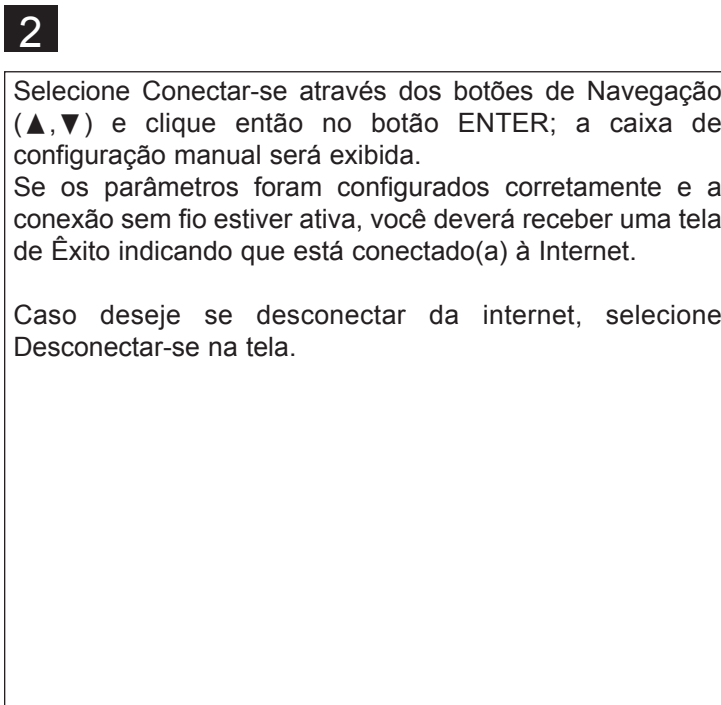

2
Selecione Conectar-se através dos botões de Navegação (▲, ▼) e clique então no botão ENTER; a caixa de configuração manual será exibida. Se os parâmetros foram configurados corretamente e a conexão sem fio estiver ativa, você deverá receber uma tela de Êxito indicando que está conectado(a) à Internet. Caso deseje se desconectar da internet, selecione Desconectar-se na tela.

OBSERVAÇÃO: Seja qual for sua configuração, você poderá selecionar Configurações de IP para visualizar ou alterar as configurações de IP. Isto não é recomendado a não ser que tenha recebido instruções do seu provedor de Internet.

UTILIZANDO OS APLICATIVOS

NETFLIX

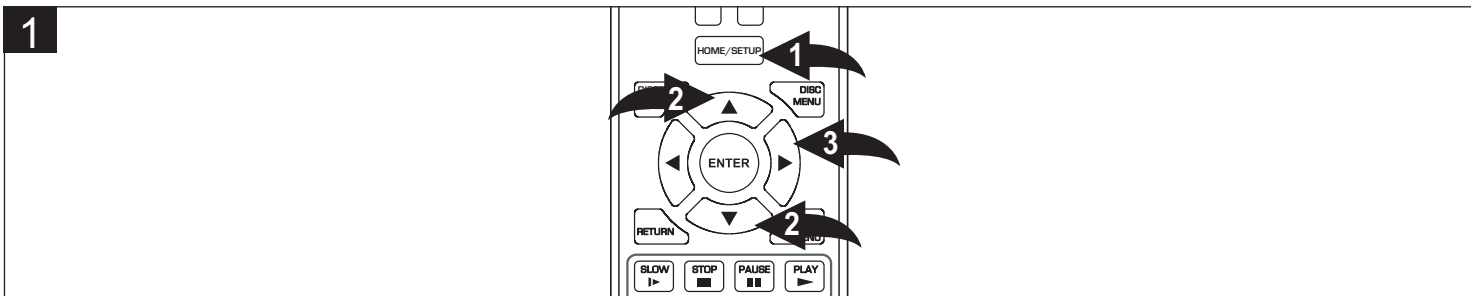

Certifique-se que está de acordo com os seguintes critérios:

1. Nenhum disco está inserido, ou o disco está no modo Parado
2. O aparelho está conectado à Internet (veja as páginas 39-40)
3. Você está cadastrado no Netflix (você poderá se cadastrar online através deste aparelho caso contrário)

Clique no botão INÍCIO/CONFIGURAÇÃO ❶ ou selecione Conectado através dos botões de Navegação (▲, ▼) ❷ e clique então no botão de Navegação (▶) ❸.

Selecione Netflix através dos botões de Navegação (▲, ▼) ❷ clique então no botão de Navegação (▶) ❸.

Ative sua conta e curta os filmes e shows!

OBSERVAÇÃO: Serviços de streaming de vídeo necessários para usar com conexão HDMI. Vários dos botões do controle remoto (Pular, Buscar Para Frente/Para Trás, Parar, Play e Pausar) funcionarão estes aplicativos. Você também pode clicar no botão INÍCIO/CONFIGURAÇÃO para retornar à tela inicial.

OBSERVAÇÃO: Apenas conexões HDMI estarão disponíveis quando a função Netflix estiver em uso.

PANDORA

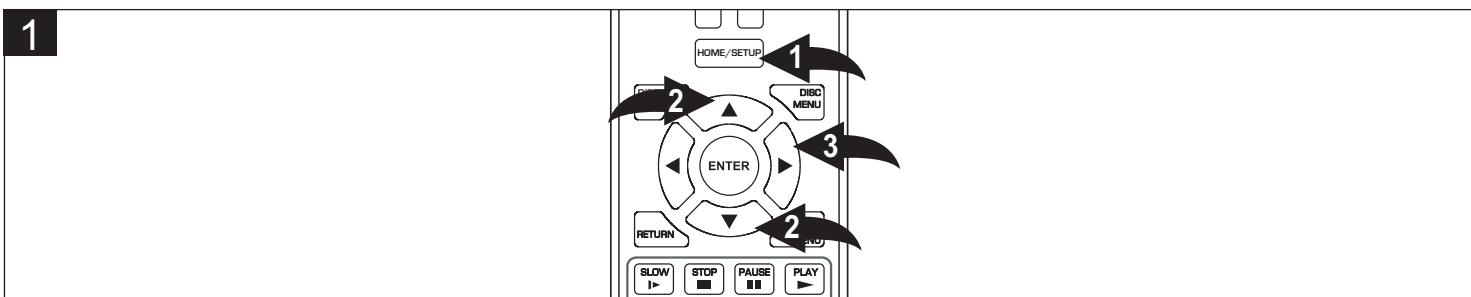

Certifique-se que está de acordo com os seguintes critérios:

1. Nenhum disco está inserido, ou o disco está no modo Parado
2. O aparelho está conectado à Internet (veja as páginas 39-40)
3. Você está cadastrado no Pandora (você poderá se cadastrar online através deste aparelho caso contrário)

Clique no botão INÍCIO/CONFIGURAÇÃO ❶ ou selecione Conectado através dos botões de Navegação (▲, ▼) ❷ e clique então no botão de Navegação (▶) ❸.

OBSERVAÇÃO: Os serviços de streaming exigem o uso de uma conexão HDMI para que possa navegar pela tela da TV.

Selecione Pandora através dos botões de Navegação (▲, ▼) ❷ e então no botão de Navegação (▶) ❸.

Caso já seja membro, selecione Eu tenho uma Conta Pandora (ou selecione Sou novo ao Pandora para se inscrever). Você será instruído em como ir ao seu computador para ativar uma conta Pandora que funcione com este aparelho.

Depois da ativação, você poderá usufruir da música do Pandora em seu site.

OBSERVAÇÃO: Vários dos botões do controle remoto (Pular, Buscar Para Frente/Para Trás, Parar, Play e Pausar) funcionarão com o Pandora. Você também pode clicar no botão INÍCIO/CONFIGURAÇÃO para retornar à tela inicial.

OBSERVAÇÃO: Apenas conexões HDMI estão disponíveis quando o Pandora estiver em uso.

UTILIZANDO OS APLICATIVOS (CONTINUAÇÃO)

BLOCKBUSTER

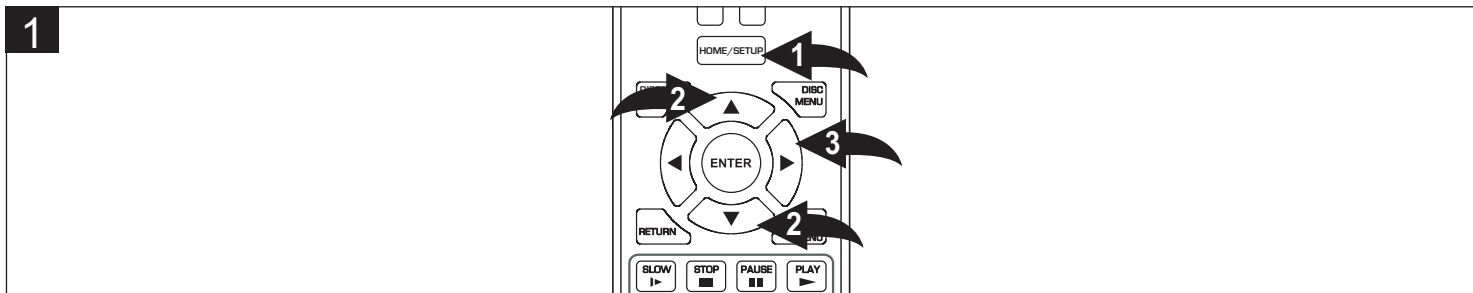

Certifique-se que está de acordo com os seguintes critérios:

1. Nenhum disco está inserido, ou o disco está no modo Parado
2. O aparelho está conectado à Internet (veja as páginas 39-40)
3. Você está cadastrado no Blockbuster (você poderá se cadastrar online através deste aparelho caso contrário)

Clique no botão INÍCIO/CONFIGURAÇÃO ❶ ou selecione Conectado através dos botões de Navegação (▲, ▼) ❷ e clique então no botão de Navegação (▶) ❸.

Selecione Blockbuster através dos botões de Navegação (▲, ▼) ❷ clique então no botão de Navegação (▶) ❸.

Ative sua conta e curta os filmes e shows!

OBSERVAÇÃO: Serviços de streaming de vídeo necessários para usar com conexão HDMI. Vários dos botões do controle remoto (Pular, Buscar Para Frente/Para Trás, Parar, Play e Pausar) funcionarão estes aplicativos. Você também pode clicar no botão INÍCIO/CONFIGURAÇÃO para retornar à tela inicial.

OBSERVAÇÃO: Apenas conexões HDMI estarão disponíveis quando a função Blockbuster estiver em uso.

ATUALIZANDO O FIRMWARE

ATUALIZANDO O FIRMWARE

Siga os seguintes passos para atualizar o Firmware:

1. Para entrar no menu de Configuração do Sistema, certifique-se que não há nenhum disco no aparelho ou que o disco está no modo Parado. Se já não estiver na tela de Configuração, clique no botão INÍCIO/CONFIGURAÇÃO, selecione as Configurações através dos botões de Navegação (▲, ▼) e clique então no botão de Navegação (▶) para fazer a escolha.
2. Selecione Sistema através dos botões de Navegação (▲, ▼) e então clique no botão de Navegação (▶).
3. Caso esteja conectado à Internet, clique em “Atualizar Via Rede” através dos botões de Navegação (▲, ▼) e então clique no botão de Navegação (▶). O aparelho buscará por atualizações ao firmware que melhorem ou adicionem novas opções ao aparelho. Clique no botão ENTER para iniciar o processod e atualização do firmware.
4. Você também pode baixar o melhoramento do firmware no seu PC através do link de suporte no site www.memorex.com. Grave a imagem ISO em um disco CD-R ou copie-a a um drive Flash de USB. Insira o CD-R ou o drive Flash no player e siga o prompt para o melhoramento do firmware.

GUIA DE PROBLEMAS

Verifique o seguinte antes de solicitar serviço:

SINTOMA	CAUSA POSSÍVEL	SOLUÇÃO POSSÍVEL
Geral		
Sem energia.	O cabo elétrico não está conectado.	Conecte o cabo elétrico à tomada.
Ligado, mas a unidade não funciona apropriadamente.	Formou-se condensação.	Desligue a unidade da tomada e espere cerca de uma a duas horas para permitir que o aparelho seque.
	Disco inserido de tipo errado.	O aparelho não reproduz discos com formatos diferentes daqueles descritos na página 16.
	A unidade precisa ser reinicializada.	Clique no botão de Energia e desconecte o cabo elétrico. Aguarde um minuto e então reconecte o aparelho.
	O disco está sujo ou inserido de forma incorreta. Algumas características e funções não estão disponíveis em todos os discos.	Limpe o disco e insira-o com o lado do rótulo para cima. Isto é normal; tente outra função.
Sem imagem.	O equipamento não está conectado apropriadamente.	Conecte o equipamento de acordo com as instruções deste manual.
	A ENTRADA da TV não está configurada para receber saída de sinal de disco.	Selecione o modo de entrada de vídeo apropriado, normalmente VIDEO ou AV.
	Os cabos de áudio não estão conectados adequadamente.	Conecte firmemente os cabos de vídeo. Ligue a TV.
Sem som.	A TV conectada está desligada. O equipamento não está conectado apropriadamente.	Conecte o equipamento de acordo com as instruções deste manual. Selecione o modo de entrada de vídeo apropriado.
	O equipamento conectado com o cabo de áudio não está configurado para receber entrada de sinal de disco.	Conecte firmemente os cabos de áudio.
	Os cabos de áudio não estão firmemente conectados.	Ligue o receptor de áudio.
A imagem reproduzida rola.	A força do receptor conectado está desligada. O aparelho está incorretamente configurado para PAL.	Configure o aparelho para NTSC.
A imagem reproduzida está ruim.		Limpe o disco.
A função de busca não está funcionando.	O disco está sujo. Alguns discos possuem seções que não permitem busca.	Isto é normal em alguns discos.
A imagem não está alinhada de forma apropriada.	A opção selecionada no menu de Configuração está errada.	Selecione a tela de TV correta (Largura de 16:9, Formato de faixas laterais livres - Pillarbox 16:9, Pan & Scan 4:3, Formato Letterbox 4:3).
O controle remoto não está funcionando.		Instale pilhas novas.
	As pilhas estão fracas ou acabadas. As pilhas não estão instaladas apropriadamente.	Instale as pilhas de acordo com o diagrama. Aponte o controle remoto para o sensor.
	O controle remoto não está apontado para o sensor.	Opere a 7 metros de distância ou reduza a luz da sala.
	A distância é muito grande ou há muita luz na sala.	Remova o obstáculo.
	Existe um obstáculo no caminho do feixe de luz.	
O menu de Preferências não pode ser acessado (está sombreado) no menu de Configuração.	A bandeja já está com um disco.	Remova o disco da bandeja, pois as configurações não podem ser feitas com um disco inserido.

GUIA DE PROBLEMAS (CONTINUAÇÃO)

SINTOMA	CAUSA POSSÍVEL	SOLUÇÃO POSSÍVEL
DISCOS		
A unidade não inicia a reprodução.	O disco não está inserido, ou inserido de forma invertida.	Insira o disco corretamente.
	Um disco não reproduzível foi inserido.	Certifique-se de ter um disco reproduzível no player, conforme a página 16.
	O disco não está posicionado na guia.	Posicione o disco na bandeja corretamente dentro da guia.
	O disco está sujo.	Limpe o disco.
Algumas funções não funcionam como determinado.	Algumas características e funções não estão disponíveis em todos os discos.	Isto é normal; tente outra função.
O idioma selecionado não está sendo exibido na legenda, ou falado.	Se o idioma do áudio ou das legendas não aparecer no disco, a configuração inicial não será vista/ouvida.	Isto é normal; tente outro disco.
As legendas não estão funcionando apropriadamente.	As legendas aparecem apenas quando os discos as contém.	Isto é normal; tente outro disco.
	A legenda não está ligada.	Ligue as legendas.
O ângulo não pode ser alterado.	Os ângulos podem não estar gravados no disco (vide a capa/caixa do disco), ou eles podem estar gravados apenas em certas cenas.	Tente outro disco, ou espere por uma cena que permita um ângulo de câmara diferente. A TV não aceita imagem 1080i/1080p;
A TV mostra que “Não Há Sinal” ou não mostra nada.	Algumas TVs não aceitam imagem 1080i/1080p.	Conecte a Saída de Vídeo conforme descrito na página 11.
	O aparelho está configurado para a resolução errada.	Clique no botão TV RES para tentar outras configurações até poder ver a imagem corretamente.

RESOLVENDO PROBLEMAS COM OS APLICATIVOS INCLUÍDOS

Caso receba um erro ou tenha problemas com um dos aplicativos (Netflix, Pandora ou Blockbuster), por favor, verifique o website do aplicativo para obter resoluções de problemas. Certifique-se de verificar que o problema não é com o aplicativo (ou seja, que a conexão internet está OK, que o aparelho está ligado, que tem conta com o aplicativo que quer utilizar, entre outros possíveis problemas.)

RESOLUÇÃO DE PROBLEMAS PARA BD-LIVE

Caso receba um erro afirmando que não tem espaço de armazenamento para download, conecte o dispositivo ao seu computador e remova alguns dos arquivos, esvazie o dispositivo completamente (veja como na página 40) ou insira um dispositivo com espaço suficiente.

Caso receba um erro enquanto baixa arquivos, tente o seguinte:

O servidor BD-Live pode estar ocupado ou fora de serviço. Por favor, tente baixar o conteúdo num outro momento.

PARA CONFIGURAÇÃO OU ASSISTÊNCIA, VISITE O NOSSO SITE NA INTERNET EM:

WWW.MEMOREX.COM

PARA PEÇA(S) SUBSTITUÍVEIS PELO CONSUMIDOR, VERIFIQUE NÚMEROS DAS PEÇA(S) NA PÁGINA 7 ENTÃO ENTRE EM CONTATO COM O NOSSO CENTRO DE PEÇAS E SUBSTITUIÇÃO DE ACESSÓRIOS EM: 1-800-379-8439.

CUIDADO E MANUTENÇÃO

Cuidados com Discos

- Trate os discos com cuidado. Segure o disco apenas pelas bordas. Nunca permita que seus dedos entrem em contato com o lado brilhante, sem impressão do disco.

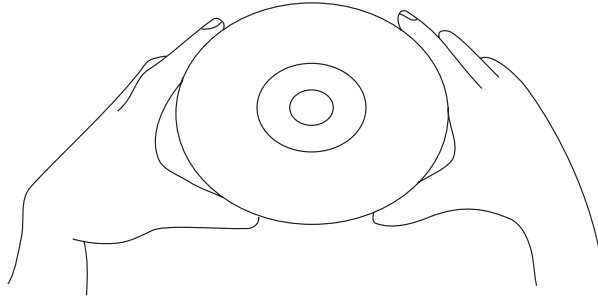

- Não cole fita adesiva, etiquetas, etc. no rótulo do disco.
- Limpe o disco periodicamente com um pano macio. Nunca use detergentes ou abrasivos para limpar o disco. Se necessário, use um kit de limpeza de CD.
- Se um disco pular ou travar em uma seção, ele provavelmente está sujo ou danificado (arranhado).
- Quando for limpar o disco, passe o pano em linhas retas do centro até a extremidade do disco. Nunca passe o pano em

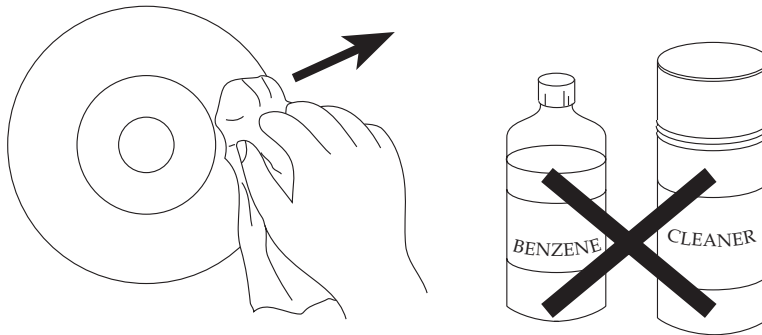

movimentos circulares.

- Discos devem ser guardados nas suas caixas após o uso para evitar danos.
- Não exponha discos compactos à luz do sol direta, alta umidade, altas temperaturas ou poeira etc. Exposições prolongadas ou temperaturas extremas podem deformar o disco.
- Não cole ou escreva nada em nenhum dos lados do disco. Instrumentos de escrita de ponta afiada ou a própria tinta podem danificar a superfície.

Limpendo a Unidade

- Para evitar risco de choque ou incêndio, desconecte sua unidade da tomada quando limpar.
- O acabamento da sua unidade pode ser feito com um pano e ser tratado como outro móvel. Tome cuidado quando limpar as peças de plástico.
- Pode ser utilizado sabão suave e um pano úmido no painel frontal.

ESPECIFICAÇÕES

Requisitos de Energia	AC ~ 120V, 60Hz
Consumo de Energia.....	25 W (aproximadamente 1 W quando no modo Espera/Standby)
Peso	2,3 kg
Dimensões.....	40,6 (W) x 25,4 (D) x 4,1 (H) cm
O peso e dimensões são aproximados.	
Temperatura de Operação	10 a 35°C
Faixa de Umidade na Operação	10% to 75% (sem condensação)
Formato	
Suporte a Discos	BD-ROM/BD-R/BD-RE/DVD-ROM/DVD-R/DVD+R/DVD-RW/DVD+RW/ CD-ROM/CD-R/CD-RW/CDDA/DTS-CD
Formato de Vídeo.....	MPEG 2/MPEG2 HD/MPEG4 AVC/H.264/VC-1/WMV: WMV9 de até 320x132 com 30 quadros/segundo WVC1 de até 1280x720 com 24 quadros/segundo (5300 Kbps)
Formato de Imagens	JPG, PNG
Formato de áudio	MP3, WMA
Versão USB.....	2.0
Saída de vídeo	
Composto	(Carga de 75 Ω) 1 canal: 1.0 Vp-p Blu-ray: 480i DVD: 480i
Componente	(Carga de 75 Ω) Y: 1.0Vp-p, Pr: 0.70Vp-p, Pb: 0.70Vp-p Blu-ray: 1080i DVD: 1080i
Saída de Áudio e Vídeo	
HDMI	1080p, 1080i, 720p, 480p/576p, 480i/576i
Saída de Áudio	
Saída de Áudio Digital.....	HDMI/Ótica/Coaxial
Resposta de Frequência	Amostragem a 48kHz: 4 Hz a 22 kHz / Amostragem a 96kHz: 4 Hz a 22 kHz
Relação S/N	95 dB
Amplitude Dinâmica	85 dB
Distorção Harmônica Total.....	0.01%
Wi-Fi	
Padrões WI-Fi	IEEE 802.11n, IEEE 802.11g, IEEE 802.11b
Frequência de Operação.....	2.400 ~ 2.484 GHz (dependendo dos regulamentos locais)
Segurança de Rede	WEP-64/128 bits, WPA, WPA-PSK, WPA2, WPA2-PSK, Suporte à Configuração WPS

As especificações estão sujeitas a alterações sem aviso prévio.

Imation Enterprises Corp.

1 Imation Way, Oakdale, MN 55128-3414 USA
memorex.com © Imation Corp.

Memorex and the Memorex logo are trademarks of Imation Corp. and its affiliates.
73951704-C